



德育學校財團法人德育護理健康學院  
Deh Yu College of Nursing and Health

---

## 長期校務發展規劃書

中華民國 115 年 1 月 14 日

版次	修訂日期
訂定	民國 102 年 11 月
第一次修訂	103 年 02 月 26 日校務發展委員會
第二次修訂	104 年 01 月 28 日校務發展委員會
第三次修訂	104 年 12 月 24 日校務發展委員會
第四次修訂	105 年 11 月 18 日校務發展委員會
第五次修訂	106 年 10 月 17 日校務發展委員會
第六次修訂	107 年 09 月 26 日校務發展委員會
第七次修訂	108 年 10 月 15 日校務發展委員會
第八次修訂	109 年 07 月 12 日校務發展委員會
	109 年 11 月 19 日董事會議
第九次修訂	110 年 07 月 12 日校務發展委員會
第十次修訂	111 年 11 月 09 日校務發展委員會
	111 年 11 月 17 日董事會議
第十一次修訂	112 年 11 月 01 日校務發展委員會
	113 年 1 月 10 日 112 學年度第 1 學期第 1 次校務會議
	113 年 2 月 29 日董事會議
第十二次修訂	113 年 10 月 30 日校務發展委員會
	114 年 1 月 22 日 113 學年度第 1 學期第 1 次校務會議
	114 年 6 月 27 日董事會議
第十三次修訂	114 年 10 月 29 日校務發展委員會
	115 年 1 月 14 日 114 學年度第 1 學期第 1 次校務會議

# 目錄

第一章	本校概況.....	1-1
	壹、設校沿革.....	1-1
	貳、校地區位.....	1-2
	參、組織系統.....	1-4
	肆、學生數.....	1-5
	伍、師資概況.....	1-6
第二章	本校 SWOT 及 TOWS 分析.....	2-1
第三章	辦學理念及發展特色.....	3-1
	壹、辦學理念.....	3-1
	貳、學校整體特色.....	3-2
	參、整體特色與校務發展重點的關聯.....	3-6
第四章	校務發展重點.....	4-1
	壹、發展重點概述.....	4-1
	貳、培養具實作技能人才.....	4-6
	一、策略、方案與執行單位.....	4-6
	二、推動策略及實施方案之執行與說明.....	4-7
	三、各項實施方案及其預期成效.....	4-14
	參、實踐在地與永續發展責任.....	4-17
	一、策略、方案與執行單位.....	4-17
	二、推動策略及實施方案之執行與說明.....	4-18
	三、各項實施方案及其預期成效.....	4-20
	肆、發展學校優勢特色.....	4-21
	一、策略、方案與執行單位.....	4-21
	二、推動策略及實施方案之執行與說明.....	4-22
	三、各項實施方案及其預期成效.....	4-29
	伍、發掘弱勢需求與強化學生輔導.....	4-32
	一、策略、方案與執行單位.....	4-32
	二、推動策略及實施方案之執行與說明.....	4-33
	三、各項實施方案及其預期成效.....	4-34
	陸、落實校務研究與資安機制.....	4-36
	一、策略、方案與執行單位.....	4-36
	二、推動策略及實施方案之執行與說明.....	4-37
	三、各項實施方案及其預期成效.....	4-37
	柒、推動國際交流與雙語教育.....	4-39
	一、策略、方案與執行單位.....	4-39
	二、推動策略及實施方案之執行與說明.....	4-41
	三、各項實施方案及其預期成效.....	4-43

第五章	行政單位發展規劃.....	5-1
	壹、教務處.....	5-1
	貳、學生事務處.....	5-8
	參、總務處.....	5-13
	肆、研究發展處.....	5-15
	伍、國際事務處.....	5-18
	陸、秘書室.....	5-19
	柒、人事室.....	5-22
	捌、會計室.....	5-26
	玖、環境安全衛生室.....	5-29
	拾、圖書資訊中心.....	5-30
	拾壹、通識教育中心.....	5-32
	拾貳、推廣教育中心.....	5-35
第六章	各系所發展規劃.....	6-1
	壹、健康產業管理研究所.....	6-1
	一、培育目標.....	6-1
	二、發展特色.....	6-1
	三、大環境分析.....	6-1
	四、現有資源.....	6-3
	五、研發重點.....	6-4
	六、研究群成員.....	6-4
	七、現有主要儀器設備.....	6-5
	八、課程分析.....	6-6
	九、預期效益.....	6-11
	十、自我檢核機制.....	6-11
	貳、護理系.....	6-12
	一、培育目標.....	6-12
	二、發展特色.....	6-12
	三、大環境分析.....	6-13
	四、現有資源.....	6-17
	五、研發重點.....	6-20
	六、研究群成員.....	6-22
	七、現有主要儀器設備.....	6-27
	八、課程分析.....	6-28
	九、預期效益.....	6-35
	十、自我檢核機制.....	6-36
	參、食品保健系.....	6-37
	一、培育目標.....	6-37
	二、發展特色.....	6-37
	三、大環境分析.....	6-39

四、現有資源.....	6-42
五、研發重點.....	6-43
六、研究群成員.....	6-44
七、現有主要儀器設備.....	6-45
八、課程分析.....	6-47
九、預期效益.....	6-55
十、自我檢核機制.....	6-55
肆、幼兒保育系暨碩士班.....	6-56
一、培育目標.....	6-56
二、發展特色.....	6-56
三、大環境分析.....	6-58
四、現有資源.....	6-61
五、研發重點.....	6-65
六、研究群成員.....	6-66
七、現有主要儀器設備.....	6-69
八、課程分析.....	6-70
九、預期效益.....	6-79
十、自我檢核機制.....	6-79
伍、美容流行設計系.....	6-80
一、培育目標.....	6-80
二、發展特色.....	6-81
三、大環境分析.....	6-81
四、現有資源.....	6-83
五、研發重點.....	6-84
六、研究群成員.....	6-84
七、現有主要儀器設備.....	6-86
八、課程分析.....	6-87
九、預期效益.....	6-90
十、自我檢核機制.....	6-91
陸、餐旅廚藝管理系.....	6-92
一、培育目標.....	6-92
二、發展特色.....	6-92
三、大環境分析.....	6-93
四、現有資源.....	6-95
五、研發重點.....	6-95
六、研究群成員.....	6-96
七、現有主要儀器設備.....	6-98
八、課程分析.....	6-99
九、預期效益.....	6-105
十、自我檢核機制.....	6-105

	柒、觀光休閒與健康系 .....	6-106
	一、培育目標 .....	6-106
	二、發展特色 .....	6-106
	三、大環境分析 .....	6-107
	四、現有資源 .....	6-112
	五、研發重點 .....	6-112
	六、研究群成員 .....	6-113
	七、現有主要儀器設備 .....	6-114
	八、課程分析 .....	6-116
	九、預期效益 .....	6-122
	十、自我檢核機制 .....	6-122
	捌、高齡照顧福祉系 .....	6-123
	一、培育目標 .....	6-123
	二、發展特色 .....	6-123
	三、大環境分析 .....	6-125
	四、現有資源 .....	6-127
	五、研發重點 .....	6-133
	六、研究群成員 .....	6-134
	七、現有主要儀器設備 .....	6-135
	八、課程分析 .....	6-136
	九、預期效益 .....	6-142
	十、自我檢核機制 .....	6-142
	玖、口腔衛生照護系 .....	6-144
第七章	校務研究發展規劃 .....	7-1
第八章	財務、建設、人力、組織 .....	8-1
	壹、財務規劃 .....	8-1
	貳、校園教學及生活空間活化 .....	8-1
	參、教職員工員額規劃 .....	8-2
	肆、系所增調與招生策略 .....	8-3
第九章	規劃執行及考核 .....	9-1
	壹、規劃及擬訂 .....	9-1
	貳、執行與管考 .....	9-1
	一、執行原則 .....	9-1
	二、執行程序 .....	9-1
	三、計畫擬訂之原則 .....	9-2

## 圖目錄

圖 1-2-1 德育學校財團法人德育護理健康學院校區區位圖.....	1-2
圖 1-2-2 德育學校財團法人德育護理健康學院位置圖.....	1-3
圖 1-3-1 德育學校財團法人德育護理健康學院組織圖.....	1-4
圖 3-1-1 發展領域特色.....	3-2
圖 3-2-1 整體校務計畫結構.....	3-3
圖 3-3-1 整體特色與校務發展重點的關聯.....	3-6
圖 4-1-1 校務發展重點構念圖.....	4-1
圖 4-1-2 校務發展計畫書規劃層次.....	4-5
圖 4-1-3 校務發展與執行方案管考流程.....	4-5
圖 4-2-1 培養具實作技能人才之子計畫.....	4-6
圖 4-2-2 革新課程教學，強化 AI 實務之推動策略及實施方案.....	4-8
圖 4-2-3 加強學生輔導及學習資源，取得三照兩證之推動策略及實施方案.....	4-10
圖 4-2-4 兼顧素養專業，培養關鍵能力之推動策略及實施方案.....	4-12
圖 4-3-1 實踐在地與永續發展責任之推動策略及實施方案.....	4-17
圖 4-4-1 發展學校特色之子計畫.....	4-21
圖 4-4-2 學生創業團隊創意轉化之推動策略與實施方案.....	4-23
圖 4-4-3 精準健康餐飲創新研發推廣之推動策略與實施方案.....	4-24
圖 4-4-4 精準健康照護，守護臻善一生之推動策略與實施方案.....	4-26
圖 4-4-5 優化師資質量及學生參與校務之推動策略及實施方案.....	4-28
圖 4-5-1 發掘弱勢需求與強化學生輔導之推動策略與實施方案.....	4-32
圖 4-6-1 落實校務研究與資安機制，強化學校自我課責之推動策略與實施方案.....	4-36
圖 4-7-1 推動國際交流與雙語教育之推動策略與實施方案.....	4-40
圖 6-1-1 健康產業管理研究所研發重點整合圖.....	6-4
圖 6-1-2 健康產業管理研究所課程架構示意圖.....	6-10
圖 6-2-1 護理系研究發展方向整合.....	6-21
圖 6-2-2 護理系與本校的校訓及校核心素養互為相輔相成之關係圖.....	6-28
圖 6-2-3 護理系四技課程架構圖.....	6-32
圖 6-2-4 護理系四技開課架構示意圖.....	6-33
圖 6-2-5 護理系五專開課架構示意圖.....	6-34
圖 6-2-6 護理系自我檢核機制.....	6-36
圖 6-3-1 食品保健系研發重點整合圖.....	6-43
圖 6-3-2 食品保健系課程地圖.....	6-48

圖 6-3-3 食品保健系日四技開課架構示意圖.....	6-54
圖 6-4-1 幼兒保育系研發重點整合圖.....	6-66
圖 6-4-2 幼兒保育系培育目標結合本校校核心能力.....	6-71
圖 6-4-3 幼兒保育系課程規劃流程圖.....	6-71
圖 6-4-4 幼兒保育系課程地圖(日間部四技).....	6-73
圖 6-4-5 幼兒保育系課程地圖.....	6-74
圖 6-4-6 幼兒保育系日間部四技課程流程圖.....	6-78
圖 6-4-7 幼兒保育系長程發展計畫自我檢核機制.....	6-79
圖 6-5-1 美容流行設計系各學制之培訓目標.....	6-80
圖 6-5-2 美容流行設計系六大面向.....	6-81
圖 6-5-3 美容流行設計系研發重點整合圖.....	6-84
圖 6-5-4 美容流行設計系培育目標結合本校校核心能力.....	6-88
圖 6-5-5 美容流行設計科指標課程架構圖.....	6-88
圖 6-5-6 美容流行設計系 114 學年度五專日間部課程地圖.....	6-90
圖 6-5-7 美容流行設計系中長程發展計畫自我檢核機制.....	6-91
圖 6-6-1 餐旅廚藝管理系研發重點整合圖.....	6-96
圖 6-6-2 餐旅廚藝管理系校系核心能力對應圖.....	6-100
圖 6-6-3 餐旅廚藝管理系自我檢核機制.....	6-105
圖 6-7-1 觀光休閒與健康系 SWOT 分析圖.....	6-111
圖 6-7-2 觀光休閒與健康系研究發展整合圖.....	6-113
圖 6-7-3 觀光休閒與健康系校系核心能力對應圖.....	6-116
圖 6-7-4 觀光休閒與健康系日四技課程地圖.....	6-120
圖 6-7-5 觀光休閒與健康系日四技開課架構示意圖.....	6-121
圖 6-8-1 高齡照顧福祉系系特色.....	6-124
圖 6-8-2 高齡照顧福祉系課程主軸及證照人才培訓.....	6-125
圖 6-8-3 高齡照顧福祉系 SWOT 分析.....	6-126
圖 6-8-4 高齡照顧福祉系 TWOS 策略.....	6-127
圖 6-8-5 高齡照顧福祉系研發重點整合圖.....	6-133
圖 6-8-6 高齡照顧福祉系日間部四技課程設計、核心能力與教育目標之關聯性....	6-137
圖 6-8-7 高齡照顧福祉系日間部四技課程設計.....	6-139
圖 6-8-8 高齡照顧福祉系專業必修課程.....	6-140
圖 6-8-9 高齡照顧福祉系自我檢核機制.....	6-143
圖 7-1-1 本校校務研究之願景.....	7-1
圖 9-1-1 中長期校務發展計畫之執行、管考及修正.....	9-2

## 表目錄

表 1-5-1 114 學年度第 1 學期各學群專任教師統計表.....	1-6
表 1-5-2 114 學年度第 1 學期各單位行政人員統計表.....	1-6
表 2-1-1 SWOT 分析.....	2-1
表 2-1-2 本校競爭策略分析－TOWS 矩陣.....	2-2
表 4-1-1 校務發展重點及各子計畫與推動策略項目.....	4-2
表 4-1-2 校務發展重點工作與 SDGs 之關聯表.....	4-3
表 4-2-1 培養具實作技能人才各項子計畫及推動策略.....	4-7
表 4-2-2 推動策略(A-1)：學用合一，廣續課程教學革新，優化跨域課程.....	4-8
表 4-2-3 推動策略(A-2)：資訊應用證照，涵養自主學習.....	4-9
表 4-2-4 推動策略(A-3)：增加技術輔導，提高證照取得.....	4-9
表 4-2-5 推動策略(A-4)：確保教學品質，促進學生學習.....	4-9
表 4-2-6 子計畫(B-1)：產學共構職能，加強職涯輔導.....	4-11
表 4-2-7 子計畫(B-2)：提升教學研究能量，強化實務增能.....	4-11
表 4-2-8 子計畫(B-3)：舉辦實習及競賽檢定，提升技術競爭力.....	4-11
表 4-2-9 子計畫(C-2)：整合職能涵養，推動全人教育.....	4-13
表 4-2-10 子計畫(C-3)：推動 SDGs 永續發展，融入校園生活.....	4-13
表 4-2-11 子計畫(A)：革新課程與教學，強化 AI 與實務能力.....	4-14
表 4-2-12 子計畫(B)：加強學生輔導及學習資源，取得三照兩證.....	4-15
表 4-2-13 子計畫(C)：兼顧素養與專業，培養關鍵核心能力.....	4-16
表 4-3-1 實踐在地與永續發展責任子計畫及推動策略.....	4-18
表 4-3-2 推動策略(D-1)：校務發展定位，擬定責任做法.....	4-18
表 4-3-3 推動策略(D-2)：結合內外資源，促進在地永續.....	4-18
表 4-3-4 子計畫(D)：善盡社會責任，促進在地永續.....	4-20
表 4-4-1 發展學校優勢特色之子計畫及推動策略.....	4-22
表 4-4-2 推動策略(E-1)：推動創業課程，深化創業團隊.....	4-23
表 4-4-3 推動策略(E-2)：團隊商品推廣，電商行銷曝光.....	4-23
表 4-4-4 推動策略(F-1)：健全智財規範，開發特色商品.....	4-25
表 4-4-5 推動策略(F-2)：健康特色餐飲，銀髮健康餐飲.....	4-25
表 4-4-6 推動策略(F-3)：研銷保健食品，建立物流系統.....	4-25
表 4-4-7 推動策略(G-1)：健康長期照護，培育照護人才.....	4-27

表 4-4-8 推動策略(G-2)：高齡口腔照護，建置產業平台 .....	4-27
表 4-4-9 推動策略(H-1)：強化師資陣容，鼓勵多元升等 .....	4-28
表 4-4-10 推動策略(H-2)：降低師生比率，提升教學品質 .....	4-28
表 4-4-11 推動策略(H-3)：學生參與校務，保障受教權利 .....	4-29
表 4-4-12 子計畫(E)：學生創業團隊，創意實體轉化 .....	4-29
表 4-4-13 子計畫(F)：精準健康餐飲，創新研發推廣 .....	4-30
表 4-4-14 子計畫(G)：精準健康照護，守護臻善一生 .....	4-30
表 4-4-15 子計畫(H)：優化師資質量，學生參與校務 .....	4-31
表 4-5-1 發掘弱勢需求與強化學生輔導子計畫及推動策略 .....	4-33
表 4-5-2 推動策略(I-1)：開拓偏鄉招生資源，提供補助就學機制 .....	4-33
表 4-5-3 推動策略(I-2)：辦理各項宣導活動，展示技職教育特色 .....	4-33
表 4-5-4 推動策略(I-3)：辦理輔導增能活動，強化教師輔導功能 .....	4-33
表 4-5-5 推動策略(I-4)：加強輔導獎勵措施，協助學生穩定就學 .....	4-34
表 4-5-6 子計畫(I)：發掘弱勢需求，強化學生輔導 .....	4-34
表 4-6-1 落實校務研究與資安機制，強化學校自我課責子計畫及推動策略 .....	4-37
表 4-6-2 推動策略(J-1)：精實校務管理，推動校務研究 .....	4-37
表 4-6-3 推動策略(J-2)：加強風險管理，培育稽核人員 .....	4-37
表 4-6-4 推動策略(J-3)：盤點資安缺口，加強資安機制 .....	4-37
表 4-6-5 子計畫(J)：落實校務研究與資安機制，強化學校自我課責 .....	4-38
表 4-7-1 推動國際交流與雙語教育子計畫及推動策略 .....	4-41
表 4-7-2 推動策略(KC-1)：提升多語能力環境，強化國際移動力 .....	4-41
表 4-7-3 推動策略(K-1)：建立境外教育交流，推動華語先修輔導 .....	4-41
表 4-7-4 推動策略(K-2)：推動境外生之輔導，增加學生學習成效 .....	4-42
表 4-7-5 動策略(K-3)：境外教育聯盟，增加國際交流 .....	4-42
表 4-7-6 子計畫(K)：國際招生交流，強化多語教育，提高國際移動力 .....	4-43
表 5-1-1 教務處各重點工作項目之 CIPP .....	5-2
表 5-2-1 學務處長期重點工作與校務發展目標之相關性 .....	5-8
表 5-2-2 學務處各重點工作之 CIPP .....	5-9
表 5-3-1 總務處各重點工作之 CIPP .....	5-13
表 5-4-1 研發處各重點工作項目之 CIPP .....	5-15
表 5-5-1 國際事務處各重點工作項目之 CIPP .....	5-18
表 5-6-1 秘書室各重點工作項目之 CIPP .....	5-19
表 5-7-1 人事室各重點工作項目之 CIPP .....	5-22
表 5-8-1 會計室各重點工作項目之 CIPP .....	5-26

表 5-9-1 環安衛室各重點工作項目之 CIPP .....	5-29
表 5-10-1 圖書資訊中心各重點工作項目之 CIPP .....	5-30
表 5-11-1 通識教育中心各重點工作項目之 CIPP .....	5-32
表 6-1-1 健康產業管理研究所專屬空間與教室 .....	6-3
表 6-1-2 健康產業管理研究所經常使用校內各系之專業教室 .....	6-3
表 6-1-3 健康產業管理研究所師資結構 .....	6-5
表 6-1-4 健康產業管理研究所主要儀器設備 .....	6-5
表 6-1-6 健康產業管理研究所一年級下學期必修課程表 .....	6-8
表 6-1-7 健康產業管理研究所二年級上學期必修課程表 .....	6-8
表 6-1-8 健康產業管理研究所二年級下學期必修課程表 .....	6-8
表 6-1-9 健康產業管理研究所選修課程表 .....	6-9
表 6-2-1 護理系教學儀器與空間設備 .....	6-17
表 6-2-2 護理系專任教師一覽表 .....	6-22
表 6-2-3 護理系現有主要設備 .....	6-27
表 6-2-4 護理系各學制培育目標 .....	6-29
表 6-2-5 護理系各學制課程規劃 .....	6-30
表 6-2-6 護理系研發重點及成效考評 .....	6-35
表 6-3-1 食品保健系重點實驗室 .....	6-42
表 6-3-2 食品保健系專任教師之學歷專長與授課一覽表 .....	6-44
表 6-3-3 食品保健系現有主要儀器設備 .....	6-45
表 6-3-4 食品保健系專業課程科目表 .....	6-49
表 6-4-1 幼兒保育系暨碩士班 SWOT 分析 .....	6-59
表 6-4-2 幼兒保育系相關課程使用專業教室總覽 .....	6-61
表 6-4-3 幼兒保育系(校)承辦之幼兒教保相關機構 .....	6-64
表 6-4-4 幼兒保育系研究群及其成員 .....	6-67
表 6-4-5 幼保系師資現況結構 .....	6-68
表 6-4-6 幼兒保育系現有專業實驗室之主要儀器設備 .....	6-69
表 6-4-7 幼兒保育系各學程之學生核心能力 .....	6-72
表 6-4-8 幼兒保育系【專業基礎課程】 .....	6-75
表 6-4-9 幼兒保育系【統整課程】 .....	6-75
表 6-4-10 幼兒保育系【專業選修】 .....	6-76
表 6-4-11 幼兒保育系【模組選修】 .....	6-76
表 6-5-1 美容流行設計系 SWOT 分析 .....	6-82
表 6-5-2 美容流行設計系實習(驗)場所使用概況 .....	6-83

表 6-5-3 美容流行設計系專任教師之學歷專長與授課一覽表.....	6-84
表 6-5-4 美容流行設計系現有儀器設備 .....	6-86
表 6-5-5 美容流行設計系日間部五專能力指標與對應課程.....	6-89
表 6-6-1 餐旅廚藝管理系 SWOT 分析 .....	6-94
表 6-6-2 餐旅廚藝管理系現有實習場所 .....	6-95
表 6-6-3 餐旅廚藝管理系師資現況結構.....	6-97
表 6-6-4 餐旅廚藝管理系現有主要儀器設備.....	6-98
表 6-6-5 餐旅廚藝管理系專業基礎必修課程.....	6-100
表 6-6-6 餐旅廚藝管理系專業進階必修課程.....	6-101
表 6-6-7 餐旅廚藝管理系統整課程.....	6-101
表 6-6-8 餐旅廚藝管理選修課程.....	6-102
表 6-6-9 餐旅廚藝管理系日四技課程結構.....	6-103
表 6-7-1 觀光休閒與健康系重點專業教室.....	6-112
表 6-7-2 觀光休閒與健康系現有主要儀器設備.....	6-114
表 6-8-1 高齡照顧福祉系主要儀器設備.....	6-128
表 6-8-2 高齡照顧福祉系專業教室.....	6-131
表 6-8-3 高齡照顧福祉系專任師資現況結構.....	6-134
表 6-8-4 高齡照顧福祉系現有主要儀器設備.....	6-135
表 6-8-5 高齡照顧福祉系學生必修與選修課程修習學分數及時數表.....	6-138
表 6-8-6 高齡照顧福祉系人文素養與課程科目 .....	6-138
表 7-1-7 各重點工作之 CIPP .....	7-3

# 第一章 本校概況

## 壹、設校沿革

- 本校原名為「德育護理專科學校」，創立於民國 56 年，是以「配合社會需要，適應世界潮流，培植優秀之護理人才，以服務群眾」為辦學宗旨，首設護理助產科（後改為護理科）。
- 77 學年度起，陸續增設食品衛生科、幼兒保育科、化妝品應用與管理科及餐飲管理科。
- 78 學年度成立夜間部。
- 83 學年度成立推廣教育中心，開設各種學分及非學分推廣班。
- 88 學年度增設餐飲管理科進修專校，90 學年度開設在職專班。
- 90 學年度成立校務發展委員會研議重大校務發展策略、發展特色及整體發展目標，為學校未來發展建構藍圖，並逐年檢討修訂，作為全校共同努力之依據及準繩。
- 91 年 8 月 1 日改制為技術學院，設立二技食品衛生、幼兒保育、化妝品應用三系。
- 91 年 11 月，為紀念經國先生勤懇務實深耕台灣四十年，締造經濟奇蹟的貢獻，並建立新形象，邁向國際化，打造特色，更改校名為「經國管理暨健康學院」，確立了以民生科技、健康促進及照護以及管理為增設系科之主軸的新發展方向。
- 92 學年度設立護理系二技，食品衛生系（科）更名為食品科技系（科）。
- 93 學年度成立四技幼兒保育系、人力資源發展系、餐旅管理系及二技資訊科技系，進修部二技成立幼兒保育系、化妝品應用系及增設二專餐旅管理科，在職專班亦成立二技幼兒保育系及增設二專食品科技科、資訊管理科。
- 94 學年度增設日間部四技食品科技系、化妝品應用系、資訊科技系、運動健康與休閒系；進修部四技幼兒保育系、餐旅管理系、化妝品應用系；在職專班二技護理系；94 學年度增設進修學院，成立二技化妝品應用系及餐旅管理系。
- 95 學年度新增日間部五專餐飲管理科。
- 96 學年度新增老人服務事業管理系及健康產業管理研究所。
- 97 學年度增設時尚造型表演系。
- 98 學年度食品科技系更名為食品保健系，增設健康管理學位學程。
- 99 學年度新增日間部四技老人服務事業管理系，進修部二技護理系，進修專校運動健康與休閒科。
- 100 學年度化妝品應用系更名為美容流行設計系。
- 101 學年度資訊科技系改名為資訊多媒體應用系；新增日間部五專幼兒保育科、餐飲廚藝科及日間部餐飲廚藝系及時尚造型表演系。
- 102 學年度新增日間部四技護理系。
- 103 學年度進修專校新增食品保健科，並經教育部核定日間部四技時尚造型表演系停招併入美容流行設計系。

- 104 學年度增設五專+二技護理專班。
- 105 學年度運動健康與休閒系改名為觀光休閒與健康系。
- 106 學年度老人服務事業管理系更名為高齡照顧福祉系；新增日間部四技口腔衛生照護系。
- 107 學年度資訊多媒體應用系更名為醫護資訊應用系；餐旅管理系及餐飲廚藝系合併為餐飲廚藝管理系。
- 108 學年度新增幼兒保育系碩士班。
- 109 學年度進修學院、專科進修學校轉型為進修部。
- 112 學年度自 112 年 8 月 1 日起更名為「德育學校財團法人德育護理健康學院」(Deh Yu College of Nursing and Health)。
- 112 學年度教育部同意裁撤醫護資訊應用系。

## 貳、校地區位



圖 1-2-1 德育學校財團法人德育護理健康學院校區區位圖

本校位於大台北都會區，如圖 1-2-1 所示，為全台一級行政區，與台北市、新北市之城市發展密不可分，且基隆為北部重要商港及鐵路運輸之起點，擁有完善交通建設，便利學子上學通勤所需。

學校倚山而建，運用先天地形地貌優勢，以「培養學生主動暨安心學習的優質學府」作為發展願景，將原生環境之豐富資源，建構結合「生態」、「健康」與「人文」特色並存的校園，以提供給學生最佳的求學環境和氛圍是為首要任務。

本校位於基隆市中山區，接連北二高及德安路交流道之要道，臺鐵及大眾公共運輸系統亦相當便捷，如圖 1-2-2 所示。

亦可至台北車站搭乘國光客運【1813D】臺北→基隆(經中山區)快捷公車，沿途行經台北捷運忠孝復興站、忠孝敦化站、市府轉運站或至台北市區搭乘泰樂客運【1550B】臺北→基隆(全程車)快捷公車，經台北捷運松江南京站、行天宮站、忠孝新生站及公館自來水園區等路線，可直達本校校門口，大幅節省學生通勤時間。



圖 1-2-2 德育學校財團法人德育護理健康學院位置圖

## 參、組織系統

為達成本校願景與合應本校定位以及契合時代變遷，本校組織分為「教學單位」、「行政單位」及各種「委員會」。此外，為便利教學、研究、實習、推廣以及社會服務之需要，附設幼兒園及委託辦理臺北、新北等地托嬰中心。

另依據相關法規，設置校務會議及各級委員會。在校長督導下，各處室、系（科）、所、中心及全體教職員，皆依照各單位職掌，全力推動校務各項工作，其組織架構，如圖 1-3-1 所示。

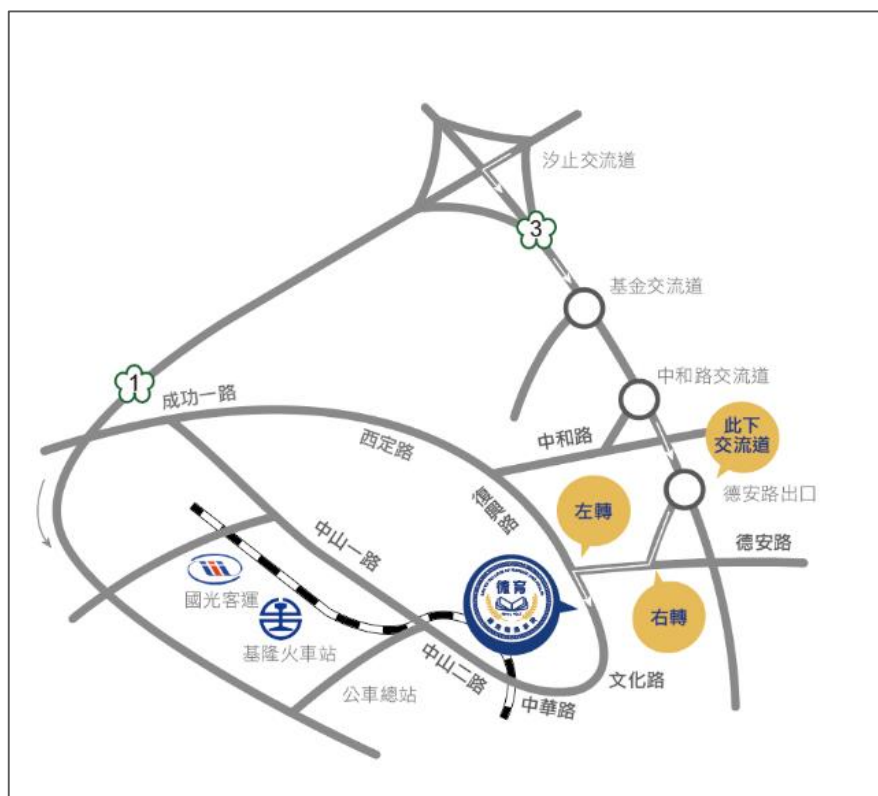
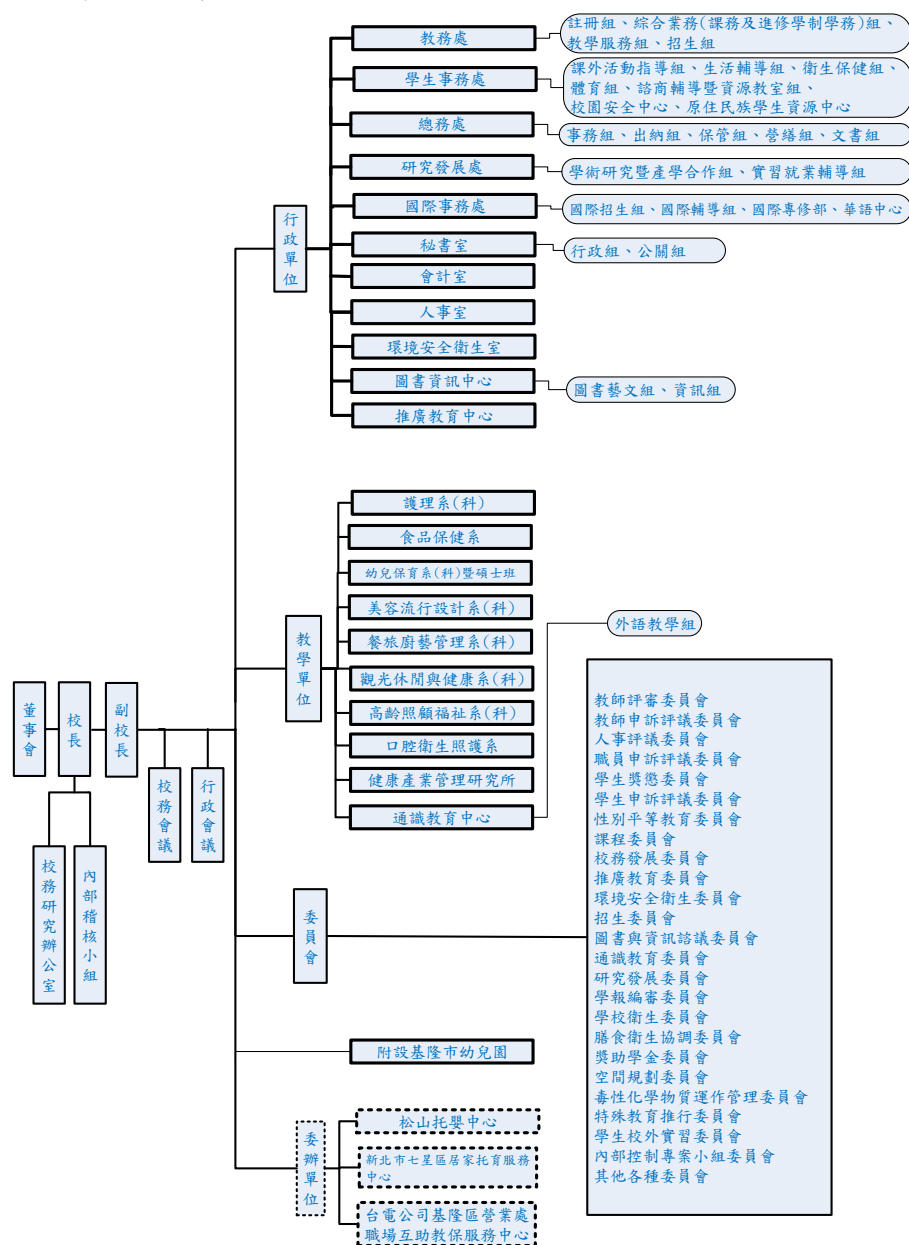

註:校務研究辦公室為任務編組

圖 1-3-1 德育學校財團法人德育護理健康學院組織圖

## 肆、學生數

本校學生數截至 114 年 10 月 15 日止總人數為 2996 人，如表 1-4-1 所示。

表 1-4-1 德育學校財團法人德育護理健康學院 114 學年度第 1 學期全校學生人數

部學制 所系(科)	日間學制					國際 專修部	進修學制				全校 學生 總數	
	碩士班	日 二 技	日 四 技	日 四 技 國 際 專 班	日 五 專	小計	日四技 華語 先修班	碩職班	進 二 技	進 二 專		小計
護理系		69	170		341	580			107		107	687
食品保健系			18	51		69					0	69
幼兒保育系	26		67		106	199			233	54	287	486
美容流行設計系					130	130			1		1	131
餐旅廚藝管理系			408	195	300	903	126		71		71	1100
觀光休閒與健康系			57			57	62		47		47	166
高齡照顧福祉系			83	87		170	71		104	67	171	412
口腔衛生照護系			1			1					0	1
健康產業管理研究所	7					7		60			60	67
合 計	33	69	804	333	877	2116	259	60	563	121	744	3119

資料來源：校務基本資料庫，統計基準日 114 年 10 月 15 日。

## 伍、師資概況

本校 114 學年度全校教職員工人數 179 人，其中專任教師 90 人，各具業界實務經驗或專業證照，均可勝任專業教學，達成技職教育之目標；護理臨床指導教師 11 人，專任行政人員 89 人，具充足人力支援全校教學及行政，績效良好。各學群專任教師數，如表 1-5-1，各單位行政人員配置，如下表 1-5-2。

表 1-5-1 114 學年度第 1 學期各學群專任教師統計表

學群別 \ 職級	教授	副教授	助理教授	講師	合計	助理教授以上師資比率
健康照護學群	0	6	9	7	22	68.18%
觀光餐旅學群	0	7	15	6	28	78.57%
民生應用學群	1	6	12	3	22	86.36%
通識教育中心	0	11	3	4	18	77.78%
合計	1	30	39	20	90	77.78%

註：另有護理臨床指導教師 11 人；以 114 年 10 月 15 日在職人員為基準，含留職停薪教師 1 人。

表 1-5-2 114 學年度第 1 學期各單位行政人員統計表

單位	行政人員配置情形	單位	行政人員配置情形
	專任		專任
教務處	12	推廣教育中心	0
學生事務處	25	通識教育中心	1
總務處	11	護理系（科）	3
研究發展處	3	高齡照顧福祉系（科）	2
國際事務處	7	餐旅廚藝管理系（科）	4
秘書室	3	觀光休閒與健康系	0
會計室	3	食品保健系	1
人事室	3	健康產業管理研究所	1
環境安全衛生室	1	幼兒保育系（科、碩士班）	2
圖書資訊中心	6	美容流行設計系（科）	1
小計	74	小計	15
合計	專任 89 人（含編制內 30 人，約聘 27 人，專案 32 人）		

註：以 114 年 10 月 15 日在職人員為基準，含育嬰留職停薪人員 1 名。

## 第二章 本校 SWOT 及 TOWS 分析

隨著環境變遷與時代潮流的改變，技職教育亦須隨社會發展需要而有所調整。面對全球化、國際化的發展趨勢，技職教育校院相互競爭日趨激烈；而臺灣亦正面臨前所未有的少子女化威脅、以及全球政經環境挑戰。如何提升學校教學品質、各項發展工作內容的品質，將是本校持續努力的目標。也就是透過校務重點工作、發展特色，以及本校在地理環境、師資素質、教學資源、學生素質，及行政措施等方面之 SWOT 及 TOWS 分析，對於優勢加強擴大，對於劣勢及威脅透過校務規劃之計畫與執行轉化為機會，或降低其不利影響，未來更希望轉化為優勢，使學校更蓬勃發展。更具體的來說，技職教育領域在面對環境變遷、少子女化和全球化趨勢中的挑戰。學校採用校務策略分析方法，深入了解自身優勢、劣勢、機會和威脅，並以此為基礎制定校務規劃。透過提升教學品質、發展特色項目，學校致力於將劣勢轉化為機會，以確保未來發展更為蓬勃。有關本校 SWOT 及 TOWS 分析，分述如表 2-1-1 及表 2-1-2 所示。

表 2-1-1 SWOT 分析

優勢 (Strengths)	劣勢 (Weaknesses)
<ol style="list-style-type: none"> <li>1. 前瞻性系科規劃。</li> <li>2. 生態環保校園。</li> <li>3. 完善校外實習制度。</li> <li>4. 卓越學生競賽表現。</li> <li>5. 充分教學資源。</li> <li>6. 安心學生輔導。</li> <li>7. 考取多元證照。</li> <li>8. 經濟弱勢扶助。</li> </ol>	<ol style="list-style-type: none"> <li>1. 地理位置偏北。</li> <li>2. 產學合作量能不足。</li> <li>3. 資訊化和數位教材有待提升。</li> <li>4. 招生和學生素質參差不齊。</li> <li>5. 學院之定位。</li> </ol>
機會 (Opportunities)	威脅 (Threats)
<ol style="list-style-type: none"> <li>1. 長照人力需求。</li> <li>2. 護理人力需求。</li> <li>3. 外籍生的開設。</li> <li>4. 良好的實習制度。</li> <li>5. 實務教學強化。</li> <li>6. 入學方案和制度優化。</li> <li>7. 師資配置適當。</li> <li>8. 行政協同推動。</li> </ol>	<ol style="list-style-type: none"> <li>1. 少子女化。</li> <li>2. 護理多開設大學招生。</li> <li>3. 國際學生招收不確定。</li> <li>4. 校際競爭和學生流失。</li> <li>5. 資源侷限和經營成本增加。</li> </ol>

本校優勢在於聚焦健康產業、重視實務教學、並提供多元學習資源。本校致力於培養符合社會需求的健康產業和健康照護專業人才，並將此作為系所規劃主軸。學校積極參與技職再造計畫，並設有完善的校外實習制度，讓學生在學習過程中累積實務經驗。各系所也積極建置模擬職場環境的專業教室和設備，例如護理系的模擬病房和 OSCE 中心、餐旅廚藝管理系的各類實習廚房和餐廳、以及食品保健系的「殺菌軟袋」、「鳳梨酥」、「榨油」及「冰品製造」等生產線設備。此外，本校提供充足的教學資源，包含圖書、網路資源和設備，並積極推動數位學習課程，為學生打造良好的學習環境。為提升學生就業競爭力，學校也鼓勵學生考取專業證照，並推動「三照兩證」制度。至於本校面臨的劣勢包含地理位置

限制、招生壓力、資源待提升以及師資待強化等面向。由於本校位於基隆，地理位置偏北，大眾運輸系統不如雙北地區便捷，影響外縣市學生的就讀意願，尤其對通勤學生而言，交通較為耗時。此外，本校教學空間與設備也待提升：校舍老舊，加上基隆多雨，室外活動空間及休憩場所受限，這也會影響學生就讀意願。另外，近年來，台灣少子女化問題日益嚴重，招生不易，本校也在招生方面必須透過各科管道招收外籍生；在師資方面，本校部分教師年齡結構偏高，比須輔以第二專長及進修研習以確保教學品質。

而本校面臨的機會包含健康產業蓬勃發展、政府政策支持以及國際交流合作等面向。由於全球和台灣地區的健康產業正處於持續發展狀態，對於專業人才需求也隨之增加，這對於以健康產業和健康照護為發展主軸的本校來說，無疑是一個絕佳的發展機會。此外政府近年來積極推動技職教育發展和長照政策，這些政策為本校提供了許多資源，例如經費補助、產學合作機會等，本校可以善加利用這些資源，強化自身辦學特色，提升教學品質和競爭力。此外，國際教育交流和國際生招生也是本校可以把握的機會。現今國際教育交流日益頻繁，本校可以積極拓展國際合作，例如與國外大學簽訂合作協議、爭取國際學生和資源，提升學校的國際知名度。最後則是本校所面臨的威脅，包含少子女化衝擊、學校競爭激烈以及產業快速變化等面向。台灣少子女化現象日益嚴重，大學適齡人口逐年下降，導致學校招生面臨巨大壓力，此現象對於私立學校的衝擊尤為明顯。再者，大台北地區大專院校眾多，學校間競爭十分激烈，本校需要持續強化自身辦學特色，才能在眾多學校中脫穎而出，吸引學生就讀。此外，健康產業的變化快速，學校課程需要與時俱進，才能滿足產業需求，避免畢業生學用落差情況發生。

表 2-1-2 本校競爭策略分析－TOWS 矩陣

		外部	
		機會(Opportunities)	威脅(Threats)
內部	優勢 (Strengths)	<u>SO 擴張型策略</u> 1. 主動引導學生學習。 2. 爭取技職再造經費。 3. 建置遠距教學及網路大學。 4. 建置校務發展計畫主軸。 5. 設立產學合作研修課程。 6. 開設特色學分與非學分班。 7. 積極舉辦廚藝相關比賽。	<u>ST 穩健型策略</u> 1. 建立學校核心價值。 2. 加強產學合作與計畫。 3. 推廣教育開班。 4. 系科調整與教師協調。
	劣勢 (Weaknesses)	<u>WO 突破型策略</u> 1. 提升教師評鑑與計畫誘因。 2. 持續推動校園資訊化。 3. 執行校務規劃提升就讀意願。 4. 建立本位課程檢核機制。 5. 發展健康照護系科特色。 6. 發展國際交流爭取國際生。	<u>WT 保守型策略</u> 1. 實施多元學生評量與實務教學。 2. 強化綠能設備與校園節能。 3. 重新審視系所發展願景。 4. 管控生師比與符合師資品質標準。

而本校透過 SWOT 分析，找出自身優勢、劣勢、機會與威脅之後，並以此為基礎，制定出 TOWS 矩陣中的各項發展策略，如表 2-1-2 所示。TOWS 矩陣是一個將 SWOT 分析結果轉化為具體行動方案的工具。其基本邏輯是利用內部優勢爭取外部機會，並設法利用外部機會克服內部劣勢，同時也要利用優勢抵禦外部威脅，並採取行動降低外部威脅和內部劣勢帶來的雙重負面影響。

#### **SO 擴張型策略 (優勢與機會)**

本校利用自身擁有的優勢，結合外部環境中「實務教學強化」、「入學方案和制度優化」、「師資配置適當」及「行政協同推動」等機會，制定出具體行動方案。例如，本校利用現行系科完善實習制度和政府推動實務教學機會，積極爭取技職再造經費，充實教學設備，並引進業師協同教學，提升學生實務能力。

#### **ST 穩健型策略 (優勢與威脅)**

本校利用自身優勢，降低外部環境威脅帶來的影響。例如，面對「校際競爭和學生流失」的威脅，本校強化自身的「前瞻性系科規劃」，積極發展健康照護特色，並推廣教育開班，以吸引更多學生。

#### **WO 突破型策略 (劣勢與機會)**

本校利用外部環境的機會，克服自身劣勢。例如針對「資訊化和數位教材有待提升」的劣勢，本校把握線上學習平台興起的機會，持續推動校園資訊化，並建置遠距教學及網路大學，以提升教學和管理效率。

#### **WT 保守型策略 (劣勢與威脅)**

本校努力降低外部威脅和內部劣勢帶來的雙重負面影響。例如，面對「資源侷限和經營成本增加」的威脅，以及「招生和學生素質參差不齊」的劣勢，本校決定強化綠能設備與校園節能，達到開源節流的效果，同時也實施多元學生評量和實務教學，以提升學生的學習動機，降低休退學比率。

## 第三章 辦學理念及發展特色

### 壹、辦學理念

#### 一、辦學理念

本校以護理為主要發展，因應時代與社會需求，藉由升格學院後陸續增設食品保健系、幼保系、美容流行設計系、餐飲廚藝系、觀光休閒與健康系、高齡照顧福祉系等科系，皆屬於健康照護與民生應用的系科，培養健康照護且為社會服務的技術人才。技職教育政策上本強調務實致用，本校各系所目標在培養實務能力與人文素養，使學生在校與未來就業皆能具備就業職能，亦兼具對於社會與問題實務的觀察及關懷。

為因應國內外大學整體教育趨勢變化、社會變遷及產業升級壓力，少子化趨勢日趨嚴重，並考慮基隆地區海洋資源、文化觀光產業特色、學校既有師資及資源等，以創辦人「莫道是他人子弟，應當作自家兒女」的辦學理念為基石，符應技職校院教師以教學輔導、研究及推廣服務為職志的概念為人民謀福。

同時，本校為因應多元化、資訊化、AI 數位化、國際化時代的來臨，配合學校發展需求，研擬本校校務發展規劃，為學校未來發展建構藍圖。本校校務發展規劃秉持創辦人辦學理念、學校發展願景、學校定位等要素訂定實施，規劃重點工作持續改善推動；同時，基於系科特質，自 110 學年度起，對於畢業學生除學得知識與技能外，並規劃系科專業證照、專業電腦證照及英語檢定列為畢業門檻，另規劃輔以順利取得學位證書及 CPR 基本救護術。此外，本校重視通識教育核心關鍵能力的涵養，透過課程與教學革新，強化學生的 AI 應用能力、AI 寫作技能與實務創新能力，並將 AI 融入各專業課程以提升實務應用力。配合持續完善的學生輔導與學習資源，提升學生技術實作與職場應用能力。透過本校三照兩證的規劃，結合通識教育與 AI 創新教學策略，希望每位畢業學生皆可順利與產業接軌，使學校朝向健康主流特色邁進，追求永續發展。

#### 二、學校定位

透過本校 SWOT 及 TOWS 分析，為永續發展，依發展內在優勢與劣勢，以及外在機會與威脅，針對學生招收來源與素質、技職教育實作能力培養特色、畢業生就業需求及企業界回饋意見，擬定學校發展願景、定位及長期發展重點工作。本校定位為「一所關懷 (Care) 學生學習的健康學院」，有效利用有限資源並與國內其它大學異位發展，以建立學校特色，增強競爭力。教育部技職教育實作能力之要求及畢業生與企業界給予本校之回饋意見，建構以 Care 為定位，Health 為學校發展主軸及特色，學校各系所分別在健康照護 (Health Care)、健康飲食 (Health Cuisine) 及健康休閒 (Health Leisure) 三大領域發展，以營造學校關懷健康 (Care Health) 教育發展之定位與特色，如圖 3-1-1 所示。



圖 3-1-1 發展領域特色

## 貳、學校整體特色

本校校務發展規劃秉持創辦人辦學理念，學校發展願景、學校定位等，積極在教學上，培養學生未來具「三照兩證」，同時掌握「創新·精準·關懷·永續」的內涵，持續為國家社會發展培育具實作技能的優秀人才。

因此，「培養具實務技能人才」、「實踐在地與永續發展責任」、「發展學校優勢特色」、「發掘弱勢需求與強化學生輔導」、「落實校務研究與資安機制」、「推動國際交流與雙語教育」為本校持續推動之發展重點，兼顧學校發展特色，以及社會與外在環境，更能夠呼應國家政策與世界發展脈動之需求，以此勾連聯合國所訂定的 17 項永續發展目標（Sustainable Development Goals, 簡稱 SDGs）及本校發展的願景藍圖，整體校務計畫結構，如圖 3-2-1 所示。

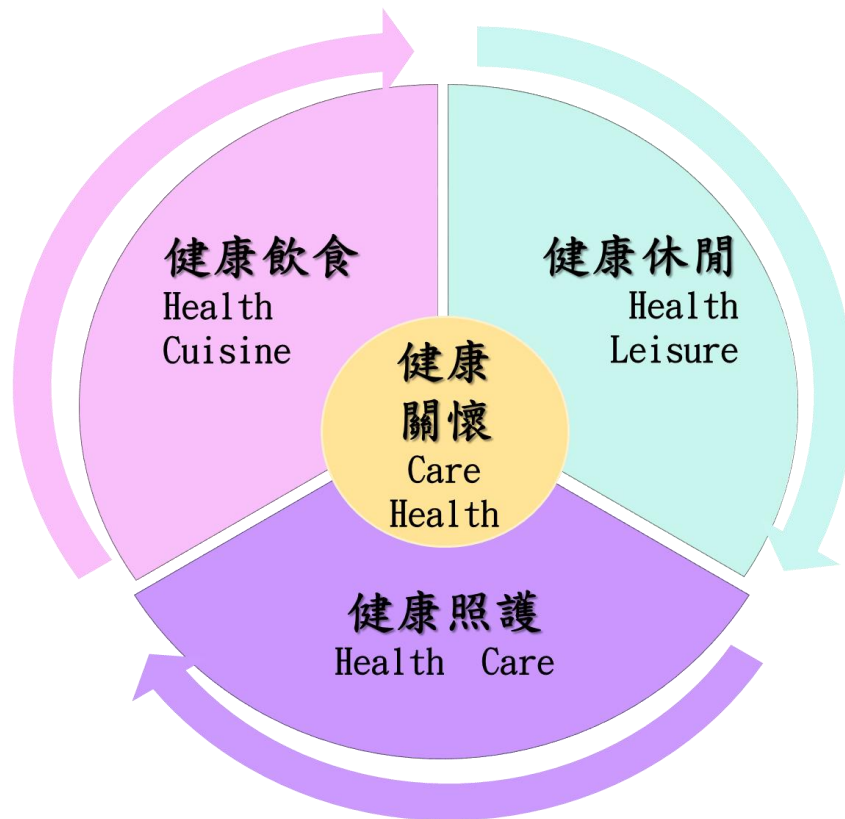

圖 3-2-1 整體校務計畫結構

本校致力於學生能夠安心就學、實習與自主學習，推動扶助經濟與文化不利學生，發展學校優勢，注重全人教育，推動國際交流與外籍生就讀等，並依據本校定位「一所關懷(Care)學生學習的健康學院」，整合本校六大發展重點，形成整體特色如下：

## 一、培育技職實務與實作人才

### 1、強化學生具實作技能

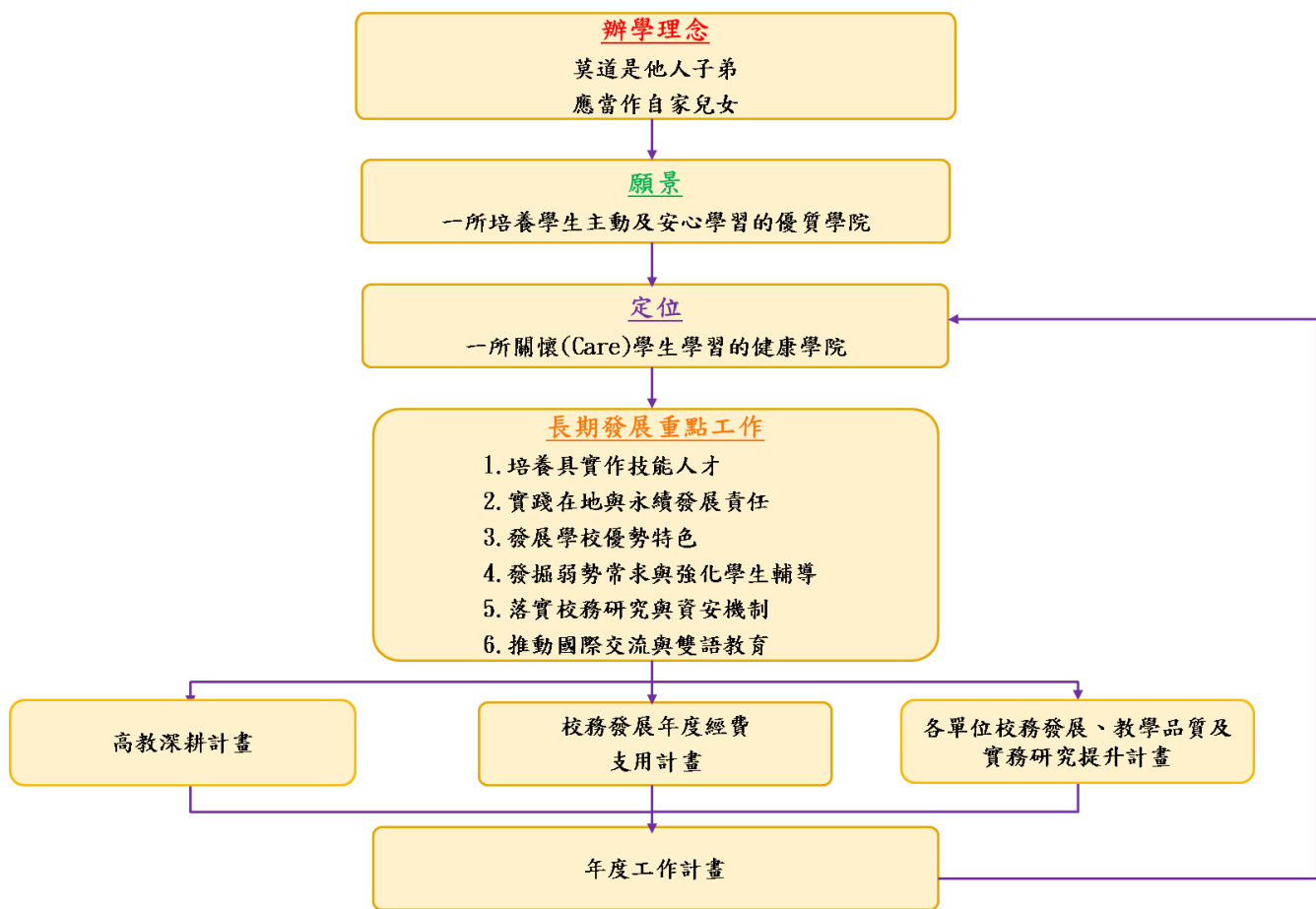
務實致用為技專校院培育學生的核心宗旨，然而如何強化學生的實作能力，達到學涯對接職涯，一方面定期檢視各系之專業證照考照率，以及搭配實習課程、競賽人才培育、專業證照的取得，提升學生專業實務技術能力，並運用實作實習的機會，提升學生的專業能力與認同。

### 2、教師增能研習，強化實務教學

因應社會趨勢、實務增能的需要，教師應具備更多元且具實務能力，結合產學合作、產業深耕，推動實務增能的研習，提升教師的產學與實務經驗，適度引進產業經驗的業師，作為雙師教學的合作。

## 二、推動生態兼具永續發展的校園環境

持續改善校園環境，優化學習環境，實踐綠色能源政策與運用再生能源，推動零碳校園，永續校園生態環境。同時校務研究應結合社會發展趨勢、環境生態需求、永續發展概念，結合 ESG 概念，優化節能設備、運用再生能源，分析與提供措施建議本校如何成為零碳校園，如何結合綠色金融、綠色醫學、綠色建築等國際環保議題，導引教師、學生在教學層面上，能夠了解能源環境議題對於未來就業市場與人才培育的需求管道。

## 三、專業知能服務學習

本校強調培養「術德兼修」之專業人才，除了專業課程的學習，亦鼓勵學生進行社區服務，由各系就專業知能服務等課程目標，或由通識教育中心就全人教育理念，每學期系、中心應開設至少一門（含）以上必修或選修課程融入服務學習內涵。除此之外，每學期均辦理多項學生社團社區服務活動，籌辦服務學習體驗營活動，增強同學參加服務學習的動力。

## 四、推動「三照兩證」，提升學生競爭力

透過外語、系科專業電腦證照與專業證照，另規劃輔以順利取得學位證書及 CPR 基本救護術，擁有「三照兩證」提升未來就業市場的競爭力，達到學用與考照合一的能力認證。結合理論與實作專業能力，驗證學習成果，提升就業競爭力；其次建立專業認同度，厚實專業之知識，強化學生之就業競爭能力；最後，為落實系科畢業證照門檻，檢核畢業學生具備系科要求之相關核心能力要求。

## 五、參與辦理宴會與各項廚藝競賽

本校承辦重要宴會已有豐富的經驗，皆是透過餐廚系師生的投入準備，才能形成優良的傳統，展現出本國特色佳餚提供給與會來賓，成為國際交流的最佳橋樑。為使宴會人才的培訓更具系統化，達到產業需求與實作課程的完善搭配，學生端將以學涯對接職涯的方式進行，教師端將以實務經驗與職能提升作為實務經驗與技術輸出的轉化形態，透過協助舉辦競賽、證照課程的引導，使學生能夠朝向宴會人才的路，有著堅實的作法與實踐目標。

## 六、開設高齡口腔照護跨領域課程

高齡化社會的來臨，無自顧能力的高齡者由於無法自己清潔牙齒與口腔，引發諸多慢性疾病的發生率上升。為建立跨領域學習機制，結合高齡照顧福祉系、護理系二系專業，透過高齡者口腔健康照護跨域合作，培養學生跨域能力，落實與投注高齡者口腔照護的領域上。

## 七、完善弱勢協助機制，優化輔導機制

弱勢學生係指經濟或文化不利學生，學校除應確保其學習機會均等外，亦有必要提供助學方案與學習輔導機制，以協助順利完成學業，培養回饋社會能力，促進社會永續發展。本校規畫建立弱勢學生之輔助相關機制、進行募款、評估遴選、給予經濟扶助、並對學習弱勢學生施以學習輔導。同時透過助學募款、辦理弱勢扶助、教學助理培訓，讓深化學習機會等，讓經濟與文化不利學生安心就學。

## 八、強化校務研究

校務研究辦公室擬秉持多樣議題研議發展、落實科學統計分析，以具體提供本校校務發展方向之建議原則，融合本校 SWOT 及 TOWS 交叉分析矩陣，具以定位本校未來發展之策略，包含：永續經營發展、強化教學創新、了解學習成效，以及深化產學鏈結。

## 九、落實全校資安訓練

針對全校教職員生，辦理資訊安全研習，強化資訊安全概念，建立資訊安全的知識。同時定期結合資安演練，亦定期針對本校的網路資通訊設備弱點作掃描，同時針對網站資源進行備援機制，避免受到攻擊時沒有適當的防護機制，保護學校端的重要資訊與機密。

## 十、加強海外招生規劃，擴大國際交流網絡

「走向國際，增加生源」成為面對日趨嚴峻的生源競爭的解方之一，因此辦理學生海外實習課程，使學生深度體驗異國文化，為未來就業國際化的挑戰預做準備，拓展國際化就業機會。同時，辦理學生海外實習課程、擴大海外招生活動，成立國際志工團辦理各項國際交流活動，加強境外學入學輔導。

## 參、整體特色與校務發展重點的關聯



圖 3-3-1 整體特色與校務發展重點的關聯

本校以健康照護系科作為基礎，培育具實作能力的人才。為使學生就業更具競爭力，持續推動「三照兩證」、跨域課程的學習，落實產學共構職能。同時對外持續招收國際生，對內強化校務研究，作為改善學生學習、輔導與就業的決策提供。對應之下，校務發展重點不僅在於銜續過去的成果，也透過多年期的學劃、推動執行、管考，促發本校成為健康照護為號召的特色學校，如圖 3-3-1 所示。

## 第四章 校務發展重點

### 壹、發展重點概述

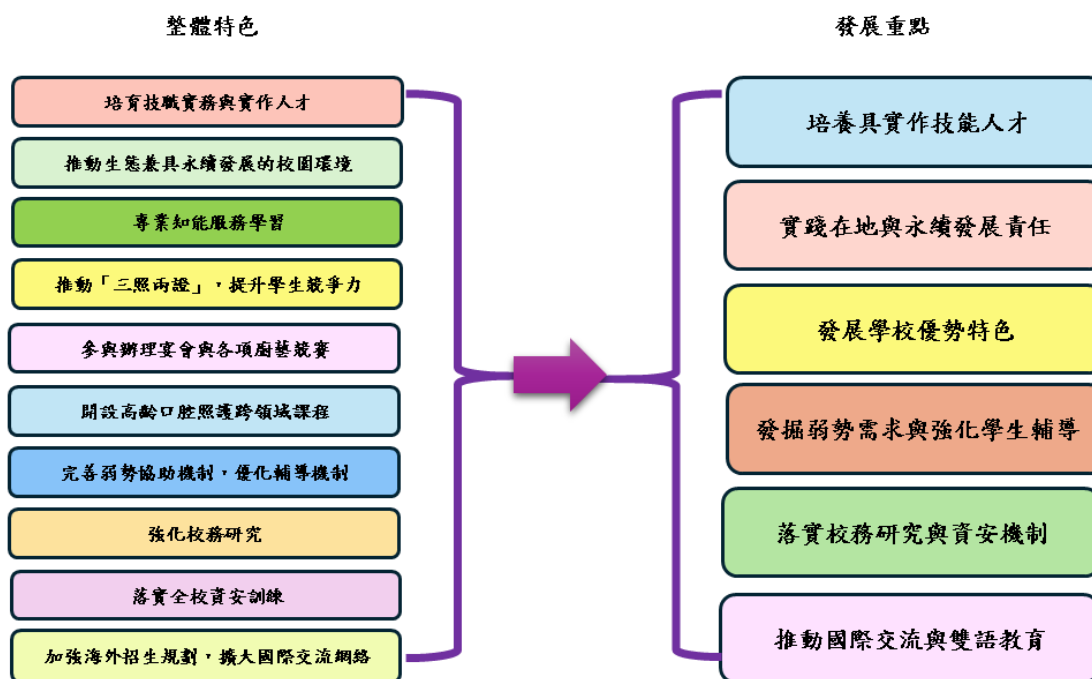
本校原名為德育護理專科學校，創立於民國 56 年，以「配合社會需要，適應世界潮流，培植優秀之護理人才，服務群眾」為辦學宗旨，以「勤毅誠樸」為校訓。本校在 91 年 8 月 1 日改制為技術學院，11 月更名為「經國管理暨健康學院」，自 112 年 8 月 1 日起更名為「德育學校財團法人德育護理健康學院」(Deh Yu College of Nursing and Health)，確立了以健康照護、健康飲食及健康休閒為發展主軸。本校校務發展重點依據在地文化與產業需求、技術及職業教育政策綱領、及 SDGs 永續發展目標（臺灣永續發展核心目標）而持續發展本校優勢特色，如圖 4-1-1，113-117 學年度共規劃六項重點，各重點之子計畫，如表 4-1-1 所示，各項校務發展重點工作與 SDGs 關聯性，如表 4-1-2 所示。

八大核心素養：

1. 語文表達與敘事應用
2. 多語能力與國際移動
3. 數學科學與科技工程  
(STEM STEAM 課程)
4. 數位能力與 AI 資訊
5. USR 責任與自主學習
6. 公民素養與合作共好
7. 創業精神與跨域學習
8. 文化覺知與表達實踐



圖 4-1-1 校務發展重點構念圖

表 4-1-1 校務發展重點及各子計畫與推動策略項目

發展重點	子計畫	推動策略
培養具實作技能人才	A 革新課程教學，強化 AI 實務	學用合一，賡續課程教學革新，優化跨域 (A-1)
		資訊應用證照，涵養自主學習 (A-2)
		增加技術輔導，提高證照取得 (A-3)
		確保教學品質，促進學生學習 (A-4)
	B 加強學生輔導及學習資源，取得三照兩證	產學共構職能，加強職涯輔導 (B-1)
		教學研究能量，強化實務增能 (B-2)
		實習競賽檢定，提升技術競爭 (B-3)
	C 兼顧素養專業，培育關鍵能力	整合職能涵養，推動全人教育 (C-2)
SDGs 永續發展，融入校園生活 (C-3)		
實踐在地與永續發展責任	D 善盡社會責任，促進在地永續	校務發展定位，擬定責任作法 (D-1)
		結合內外資源，促進在地永續 (D-2)
發展學校優勢特色	E 學生創業團隊，創意實體轉化	推動創業課程，深化創業團隊 (E-1)
		團隊商品推廣，電商行銷曝光 (E-2)
	F 精準健康飲食，創新研發推廣	健全智財規範，開發特色商品 (F-1)
		健康特色餐飲，銀髮健康餐飲 (F-2)
		研銷保健食品，建立物流系統 (F-3)
	G 精準健康照護，守護臻善一生	健康長期照護，培育照護人才 (G-1)
		高齡口腔照護，建置產業平台 (G-2)
	H 優化師資質量，學生參與校務	強化師資陣容，鼓勵多元升等 (H-1)
		降低師生比例，提升教學品質 (H-2)
		學生參與校務，保障受教權利 (H-3)
發掘弱勢需求與強化學生輔導	I 多元輔導策略，扶助弱勢就學	開拓偏鄉招生資源，提供補助就學機制 (I-1)
		辦理各項招生活動，宣導技職教育特色 (I-2)
		辦理輔導增能活動，強化教師輔導功能 (I-3)
		加強輔導獎勵補助，協助學生穩定就學 (I-4)
落實校務研究與資安機制	J 深化校務研究，完善學校課責	精實校務管理，推動校務研究 (J-1)
		加強風險管理，培育稽核人員 (J-2)
		盤點資訊缺口，加強資安機制 (J-3)
推動國際交流與雙語教育	K 國際招生交流，強化多語教育，促進國際移動力	提升多語能力及校園，強化國際移動 (KC-1)
		建立境外教育交流，推動華語先修輔導 (K-1)
		推動境外生之輔導，增加學生學習成效 (K-2)
		境外教育聯盟，增加國際交流 (K-3)

表 4-1-2 校務發展重點工作與 SDGs 之關聯表

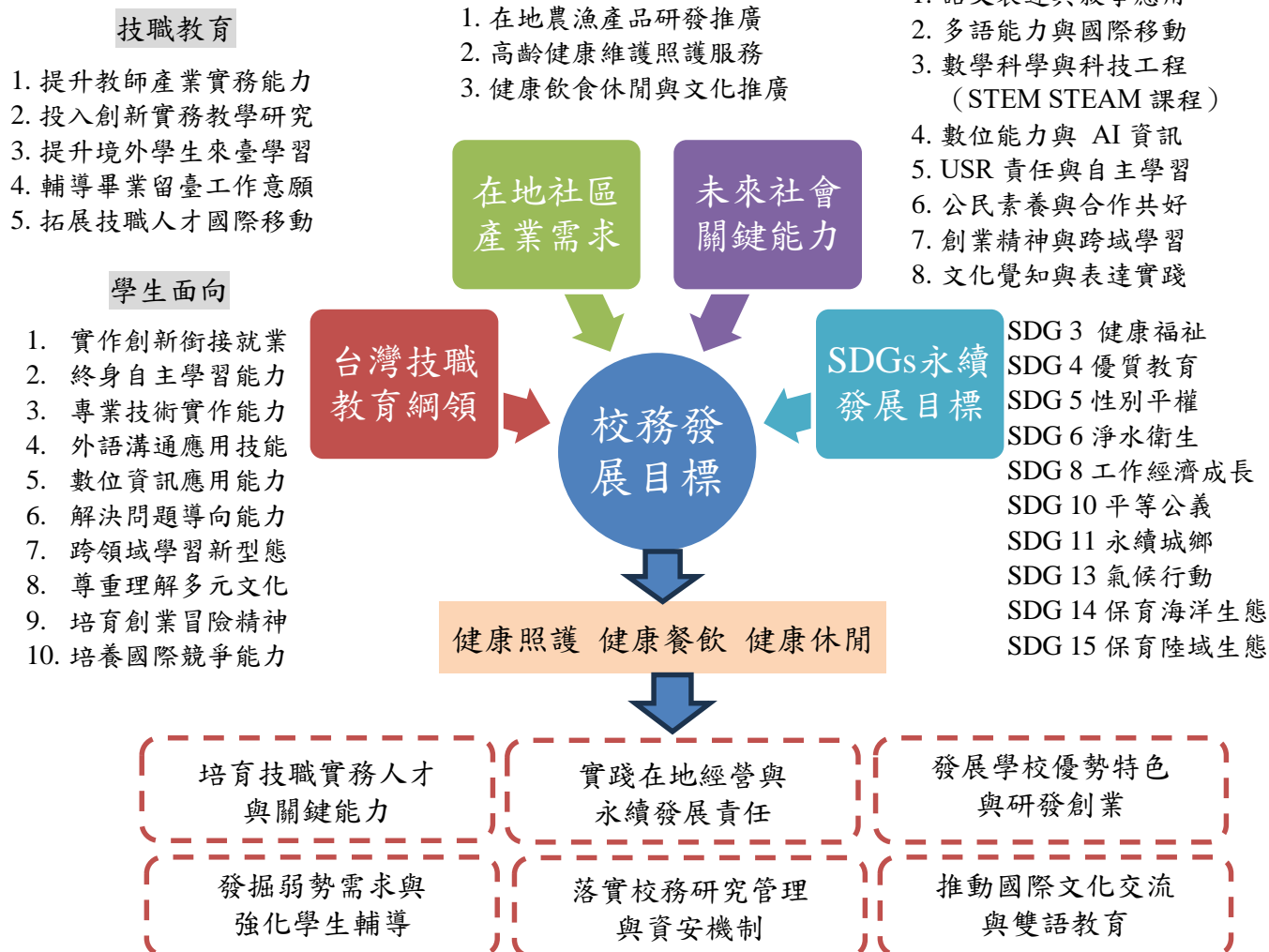
發展重點	SDG3 良好健康與社會福利	SDG4 優質教育	SDG7 負擔得起的淨能源	SDG8 合宜的經濟成長	SDG9 產業、新基礎建設	SDG10 減少不平等	SDG11 永續城鎮與社區	SDG13 氣候行動	SDG14 保育海洋與海洋資源
培養具實作技能人才	√	√		√	√				√
實踐在地與永續發展責任	√	√	√	√			√	√	√
發展學校優勢特色		√		√	√	√	√		
發掘弱勢需求與強化學生輔導	√	√							
落實校務研究與資安機制	√	√		√	√	√			
推動國際交流與雙語教育		√		√		√			

校務發展重點與 SDGs 永續發展目標關聯性敘述如下：

### 一、培養具實作技能人才

本校為培養具備實務能力與專業素養的人才，透過理論與實作的課程設計，提升學生的健康福祉（SDG3）與學習成效（SDG4）。並著重發展與產業需求接軌的技能訓練，協助學生順利進入職場，促進經濟持續成長（SDG8），並推動產業創新與基礎建設發展（SDG9）。同時，課程中亦融入海洋資源保護教育（SDG14），培養學生對環境永續的責任感與實踐力。做法如下：

1. 規劃實務課程，並與企業合作建立產學實習合作。
2. 結合健康教育課程，培養學生身心健康與職場安全意識。
3. 鼓勵學生參與海洋保育相關活動，提升對海洋環境的認知與保護意識。
4. 鼓勵學生參加技能競賽與創新創業活動，培養跨領域能力。

### 二、實踐在地與永續發展責任

本校積極發展符合在地特色與永續發展的課程與活動，提升學生身心健康（SDG3）與優質教育機會（SDG4）。藉由推動校園節能減碳（SDG7），積極參與地方經濟與社區發展（SDG8、SDG11），鼓勵學生參與氣候行動（SDG13）及海洋生態保育（SDG14），促進校園與社區的永續發展。做法如下：

1. 建置綠能設施，例如太陽能板與節能照明系統，打造節能環境。
2. 鼓勵學生參與社區志工服務與環境永續相關活動。
3. 建立資源回收與減量機制，落實循環經濟與環保教育。

### 三、發展學校優勢特色

依教育需求與社會趨勢，本校持續優化教學資源與課程設計，提升教育品質（SDG4）。學校聚焦於培育專業人才，推動創新經濟發展（SDG8、SDG9），同時注重教育公平（SDG10）與促進與社區之良好互動（SDG11），營造一個多元、包容的教育環境。做法如下：

- 1.推廣具學校特色之課程。
- 2.強化師資專業培訓，提升教學品質與創新教學方法。
- 3.實施多元文化教育，支持弱勢與多元背景學生之需求。

### 四、發掘弱勢需求與強化學生輔導

本校重視學生多元發展需求，特別關注弱勢學生的學習與生活輔導，保障學生健康（SDG3）與受教權（SDG4）的權利。透過完善的輔導機制與資源投入，協助學生克服學習與生活挑戰，確保教育公平與包容。做法如下：

- 1.建立完善的學生輔導機制，包括心理諮商、學習支持及生活關懷。
- 2.提供弱勢學生助學金與獎勵措施，協助融入校園生活並穩定就學。

### 五、落實校務研究與資安機制

為提升學校治理效能與教學研究品質，推動校務行政系統，保障校園健康發展（SDG3、SDG4）。同時重視資訊安全與數位化管理，支援創新與永續校園建設（SDG8、SDG9），並促進校園與社區的良好互動（SDG11），確保校園環境安全與永續。做法如下：

- 1.成立校務研究辦公室，定期蒐集與分析教學與學習成效。
- 2.整合行政與教務系統，提高管理效率。
- 3.加強資訊安全教育，確保師生個資。
- 4.設置校園安全監控系統，強化校園安全防護。

### 六、推動國際交流與雙語教育

本校積極推廣國際交流與雙語教學，提升學生語言能力與跨文化溝通技巧（SDG4），強化學生未來職涯發展能力（SDG8）。同時藉由多元文化交流，促進校園多樣性與公平（SDG10），培養具有全球視野的永續發展人才。做法如下：

- 1.開設外語教學課程與英語能力輔導。
- 2.與國際學校舉辦暑期交流活動，拓展視野。
- 3.鼓勵學生參與國際競賽與文化交流。
- 4.建立支持外籍與本國學生的公平資源，營造多元友善的學習環境。

同時，本校校務發展計畫書規劃層次分為下列四級，依據本校發展重點工作規劃以達成六大整體特色目標，並細分各子計畫與實施方案，依據方案羅列量、質化指標與考核預期成效，如圖 4-1-2 所示。



圖 4-1-2 校務發展計畫書規劃層次

同時利用 PDCA 與雙迴圈執行校務發展與執行方案，相關管考流程如圖 4-4-3 所示。

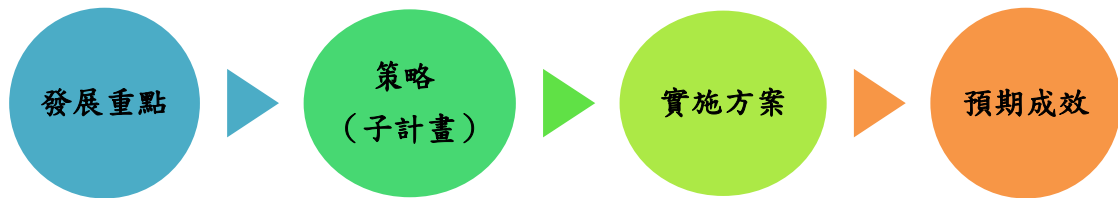

圖 4-1-3 校務發展與執行方案管考流程

## 貳、培養具實作技能人才

### 一、策略、方案與執行單位

本校培育實務及實作人才，以強化學生實作能力，及教師實務增能為校務發展目標，近年因社會快速變動，在實作能力上增加了自主學習、創新創業等關鍵核心能力，除了專業課程及證照技術外，通識教育之核心關鍵能力涵養亦是發展重點，更提出革新課程與教學，強化 AI 與實務創新的能力，並持續加強學生輔導及學習資源以增加技術實作能力，最後兼顧核心素養與專業，培育未來所需之關鍵能力。因此在培養具實作技能人才之目標下，共提出三個計畫，如圖 4-2-1。在組織運作上，本校透過 SWOT 分析，持續調整發展策略；營造學習型組織，並以全面品質管理來追求教育品質的創新與卓越，落實學生學習成效與各項校務運作之 PDCA 循環機制，並每 3 年透過外部自我評鑑來改善品質，也積極與國際教育認證接軌。各項子計畫、策略及實施方案，如表 4-2-1 所示。

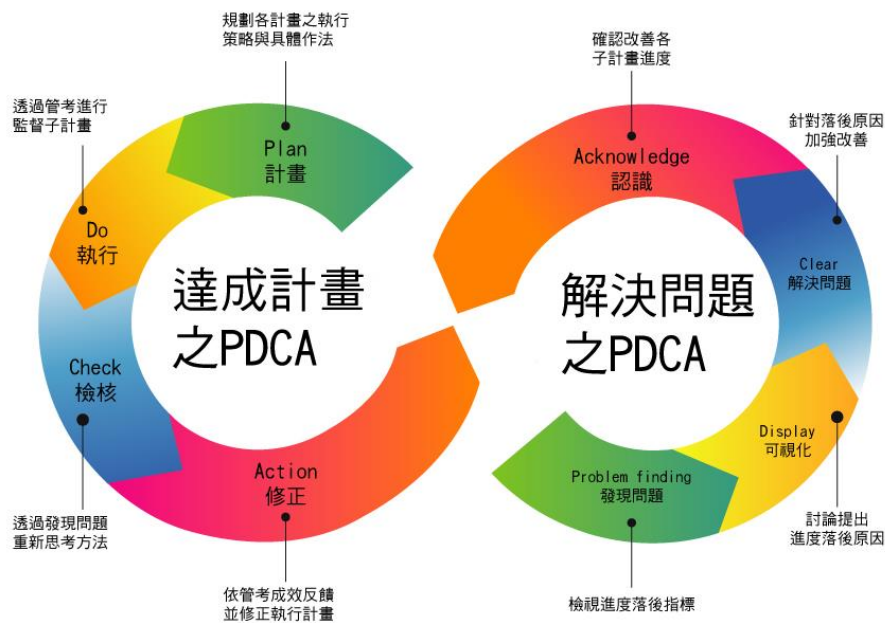

圖 4-2-1 培養具實作技能人才之子計畫

表 4-2-1 培養具實作技能人才各項子計畫及推動策略

子計畫	策略編號	推動策略
A 革新課程教學，強化 AI 實務	A-1	學用合一，廣續課程教學革新，優化跨域課程
	A-2	資訊應用證照，涵養自主學習
	A-3	增加技術輔導，提高證照取得
	A-4	確保教學品質，促進學生學習
B 加強學生輔導及學習資源，取得三照兩證	B-1	產學共構職能，加強職涯輔導
	B-2	教學研究能量，強化實務增能
	B-3	實習競賽檢定，提升技術競爭
C 兼顧素養及專業，培養關鍵能力	C-2	整合職能涵養，推動全人教育
	C-3	SDGs 永續發展，融入校園生活

## 二、推動策略及實施方案之執行與說明

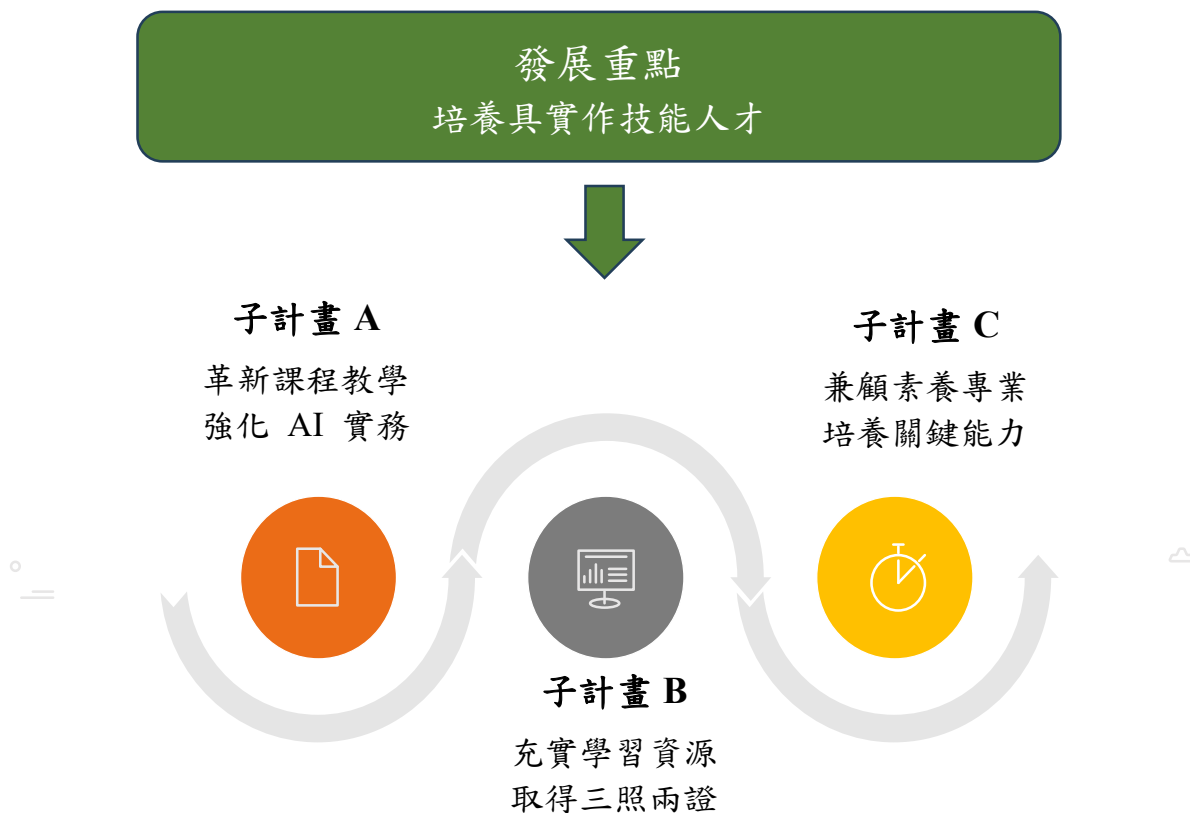
本校培養具實作技能人才之發展特色下規劃三個子計畫：A 革新課程教學，強化 AI 實務；B 加強學生輔導及學習資源，取得三照兩證；及 C 兼顧素養及專業，培養關鍵能力，分述如下：

### (一) 子計畫 A：革新課程教學，強化 AI 實務

共有四個推動策略，每個推動策略之實施方案如圖 4-2-2，推動策略下之實施方案及執行單位如表 4-2-2 至表 4-2-5 所示。

A-1 協助教師推動創新教學，強調跨域合作以培養學生關鍵核心能力。

A-2 推動資訊識讀能力，運用 AI 及學習資源，涵養自主學習態度。

A-3 加強各項輔導活動，增強學生實作創新能力，及取得技術證照。

A-4 以學習預警以及檢核教學、學習成效為主。

- A-1-1 推動議題導向，解決問題能力
- A-1-2 推動設計思考，提升創業精神
- A-1-3 推動合作學習，涵養溝通能力
- A-1-4 整合 STEAM 課程，涵養數理能力
- A-1-5 融入 AI 寫作，強化資訊判讀
- A-1-6 增加跨域課程，提升跨域能力

- A-3-1 訓練急救技能，加強救人能力
- A-3-2 增加產業協作，提升實務應用
- A-3-3 開設輔導教學，提高證照取得
- A-3-4 鼓勵技術模擬，增加考照經驗



圖 4-2-2 革新課程教學，強化 AI 實務之推動策略及實施方案

表 4-2-2 推動策略(A-1)：學用合一，廣續課程教學革新，優化跨域課程

方案編號	實施方案	執行單位
A-1-1	推動議題導向，培養解決問題能力	教務處、通識教育中心、各系科
A-1-2	推動設計思考，提升創新創業精神	教務處、通識教育中心、各系科
A-1-3	推動合作學習，涵養情緒溝通能力	教務處、通識教育中心、各系科
A-1-4	整合 STEAM 課程，涵養數理能力	教務處、通識教育中心、各系科
A-1-5	融入 AI 寫作，強化資訊判讀能力	教務處、通識教育中心、各系科
A-1-6	增加跨域課程，提升跨域能力	教務處、通識教育中心、各系科

**表 4-2-3 推動策略(A-2)：資訊應用證照，涵養自主學習**

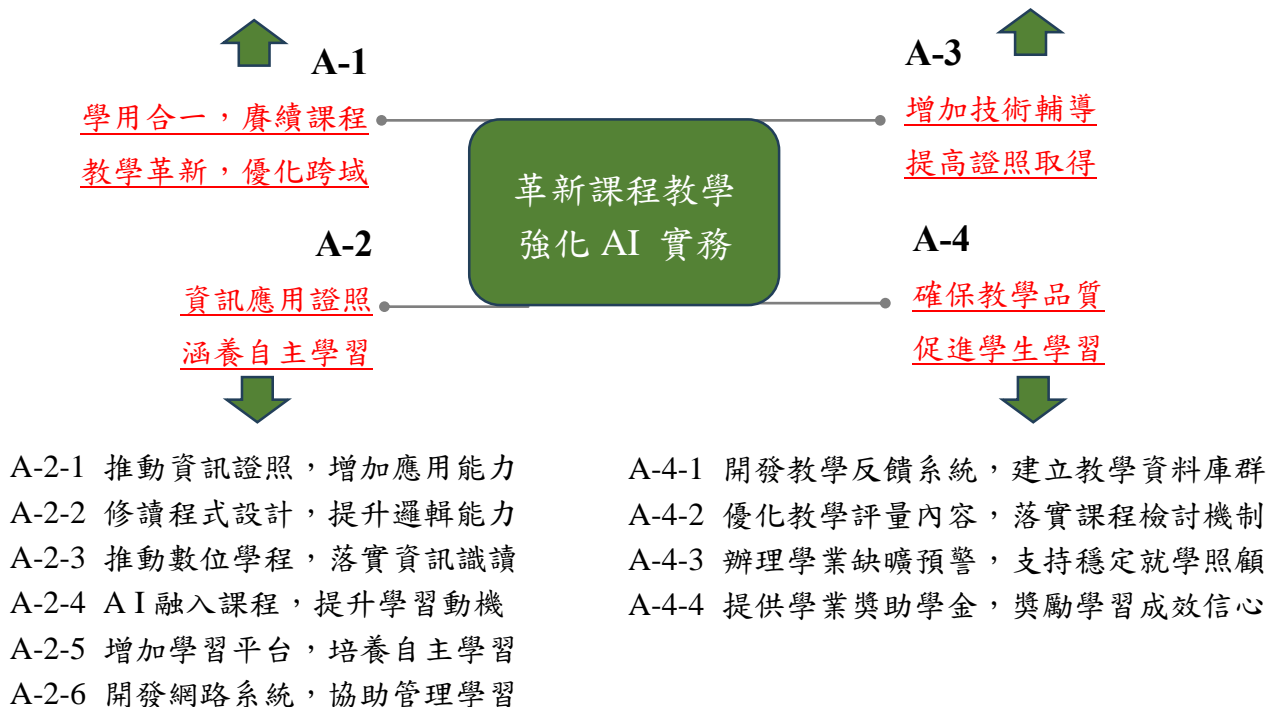
方案編號	實施方案	執行單位
A-2-1	推動資訊證照，增加應用能力	圖資中心、各系科
A-2-2	修讀程式設計，提升邏輯能力	圖資中心、各系科
A-2-3	推動數位學程，落實資訊識讀	圖資中心、各系科
A-2-4	AI 融入課程，提升學習動機	圖資中心、各系科
A-2-5	增加學習平台，培養自主學習	教務處、圖資中心
A-2-6	開發網路系統，協助管理學習成效	圖資中心

**表 4-2-4 推動策略(A-3)：增加技術輔導，提高證照取得**

方案編號	實施方案	執行單位
A-3-1	訓練急救技能，加強救人能力	教務處、各系科
A-3-2	增加產業協作，提升實務應用	教務處、研發處、各系科
A-3-3	開設輔導教學，提高證照取得	教務處、各系科
A-3-4	鼓勵技術模擬考，增加考照經驗	教務處、各系科

**表 4-2-5 推動策略(A-4)：確保教學品質，促進學生學習**

方案編號	實施方案	執行單位
A-4-1	開發教學反饋系統，建立教學資料庫群	圖資中心
A-4-2	優化教學評量內容，落實課程檢討機制	教務處、圖資中心
A-4-3	辦理學業及缺曠預警，支持穩定就學照顧	教務處、各系科
A-4-4	提供學業獎助學金，獎勵學習成效信心	教務處

本校教學創新精進之革新課程，強化 AI 與實務能力之執行重點，統整如下：

1. 透過創新教學方法，如 PBL、翻轉教學、設計思考教學、分組合作學習或 STEAM 課程等，提升未來所需之關鍵核心能力。課程改革偏重於跨領域課程的開設，包含微學分以及微學程的開設，讓學習更貼近學生個別需求，更具彈性，提升跨專業領域之能力。
2. 資訊能力重點在於涵養學生自主學習以及資訊識讀能力，因此開設專業資訊證照課程、數位學程、AI 融入課程內涵、增加學習平台資源、自行開發網路系統為重要實施方案。
3. 證照取得及提升實務能力為重要績效指標，因此開設技術類補救教學課程、辦理技術模擬考、鼓勵課程與校外機構場域協作等均為重要措施。
4. 教學創新與精進的目標在於確保教學品質以促進學生學習，本期計畫新增此項目，以質性與量化的評估方式，了解教師以及課程實施在關鍵核心能力

培育上的成效。其他促進學生學習措施，包括學業及缺曠預警、提供獎學金等，將持續辦理。

(二) 子計畫 B：加強學生輔導及學習資源，取得三照兩證

共有三個推動策略，每個推動策略之實施方案如圖 4-2-3，推動策略下之實施方案及執行單位如表 4-2-6 至表 4-2-8 所示。

B-1 為引進業界資源，強化產業所需職能。

B-2 協助教師與產業連結，增強教師實務能力及研究能量。

B-3 強化實習輔導，增加競賽與檢定以提高技術競爭力。



圖 4-2-3 加強學生輔導及學習資源，取得三照兩證之推動策略及實施方案

表 4-2-6 子計畫(B-1)：.產學共構職能，加強職涯輔導

方案編號	實施方案	執行單位
B-1-1	業師協同教學，強化實務創業	教務處、研發處、各系科
B-1-2	開設微學分課程，培養工作職能	教務處、通識教育中心
B-1-3	解決專業問題(專題製作)	各系科
B-1-4	結合職涯輔導，規劃生涯職能	研發處、學務處
B-1-5	提供職涯分析，提高就業面向	研發處

表 4-2-7 子計畫(B-2)：提升教學研究能量，強化實務增能

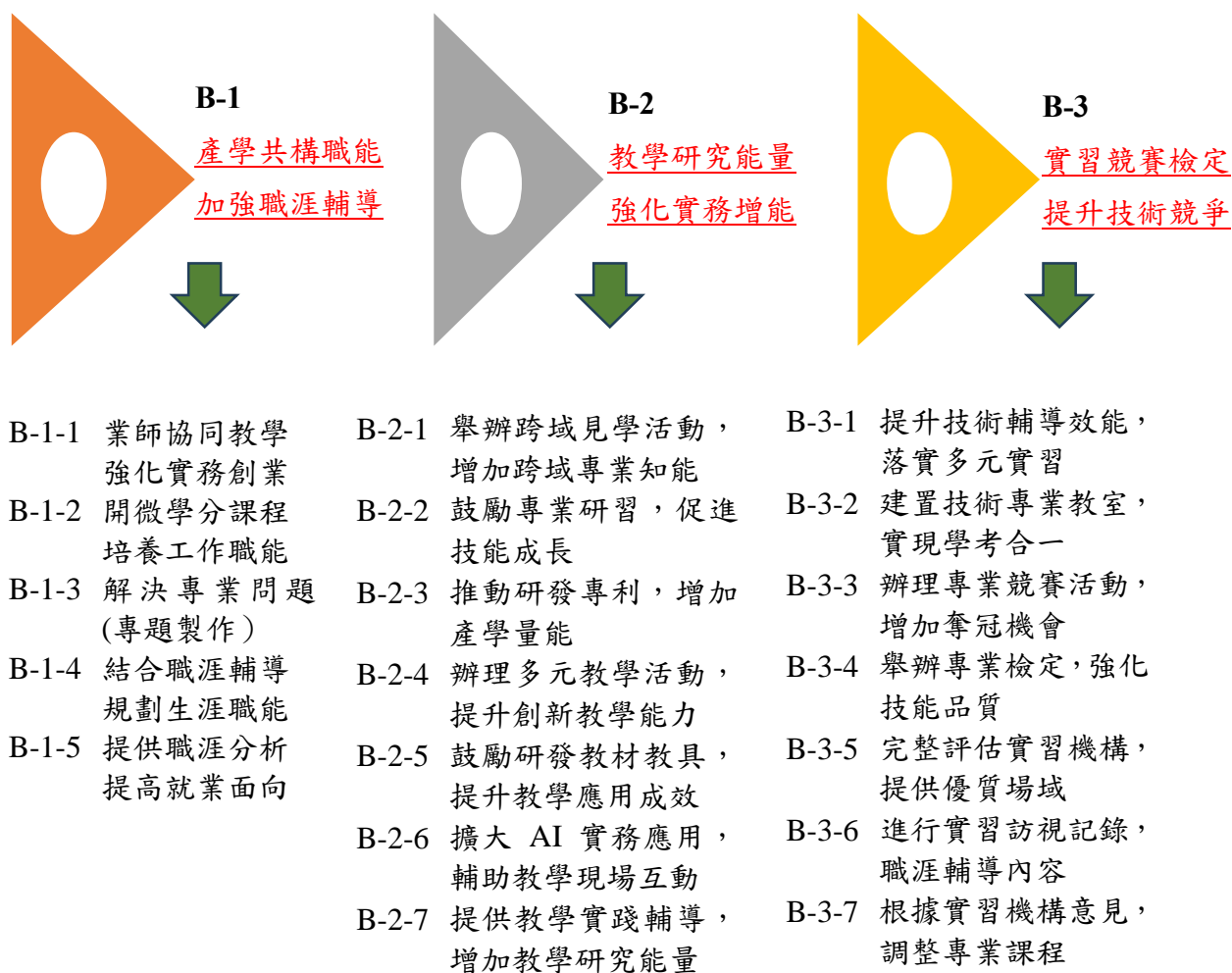
方案編號	實施方案	執行單位
B-2-1	舉辦跨域見學活動，增加跨域專業知能	教務處、研發處、各系科
B-2-2	鼓勵專業研習，促進技能成長	教務處、研發處、各系科
B-2-3	推動研發專利，增加產學量能	研發處、各系科
B-2-4	辦理多元教學活動，提升創新教學能力	教務處
B-2-5	鼓勵研發教材教具，提升教學應用成效	人事室
B-2-6	擴大 AI 實務應用，輔助教學現場互動	教務處、圖資中心、各系科
B-2-7	提供教學實踐輔導，增加教學研究能量	教務處、人事室

表 4-2-8 子計畫(B-3)：舉辦實習及競賽檢定，提升技術競爭力

方案編號	實施方案	執行單位
B-3-1	提升技術輔導效能，落實多元實習	教務處、研發處、各系科
B-3-2	建置技術專業教室，實現學考合一	總務處、各系科
B-3-3	辦理專業競賽活動，增加奪冠機會	教務處、各系科
B-3-4	舉辦專業檢定，強化技能品質	各系科
B-3-5	完整評估實習機構，提供優質場域	研發處、各系科
B-3-6	進行實習訪視記錄，職涯輔導內容	研發處、各系科
B-3-7	根據實習機構意見，調整專業課程	研發處、各系科

本校教學創新精進在於加強學生輔導及學習資源，取得三照兩證之執行重點，統整如下：

1. 職涯輔導的起點為培育產業所需專業職能，因此引進業界師資、開設跨專業領域，培育合適工作職能成為首要重點。而持續辦理職涯分析及職涯輔導活動也是工作重點。
2. 教師實務增能後教學才能更貼近產業需求，因此本期計畫增加教師跨領域見學、擴大 AI 教學應用層面等來增加教師實務能量。此外，專業研習、教

具教材開發、提升教學品質活動等亦持續辦理。教學創新實踐的成果也透過輔導或研習，提高教學研究績效。

3. 實務能力透過實習、校外甚至於國際競賽、校內專業檢定等得以提升，因此實習機構選擇、實習訪視、專業競賽以及舉辦檢定等也相對重要。

(三) 子計畫 C：兼顧素養專業，培養關鍵能力

共有三個推動策略，每個推動策略之實施方案如圖 4-2-4，推動策略下之實施方案及執行單位如表 4-2-9 及表 4-2-10 所示。

C-1 因境外生增加，提升多語環境，並增加境外學習活動，實施方案及執行單位於「推動國際交流與雙語教育」章節闡述。

C-2 以全人教育觀點，連結公民素養與職能，推動終身學習。

C-3 將 SDGs 融入校園，落實永續發展目標。



圖 4-2-4 兼顧素養專業，培養關鍵能力之推動策略及實施方案

表 4-2-9 子計畫(C-2)：整合職能涵養，推動全人教育

方案編號	實施方案	執行單位
C-2-1	辦理生命人權，涵養生命教育	通識教育中心、學務處
C-2-2	提升公民素養，實踐全人教育	通識教育中心
C-2-3	辦理平權活動，實現性別平等	通識教育中心、學務處
C-2-4	落實終身學習，推廣樂齡大學	推廣教育中心、各系科
C-2-5	開設共通職能，加強職人精神	教務處、通識教育中心

表 4-2-10 子計畫(C-3)：推動 SDGs 永續發展，融入校園生活

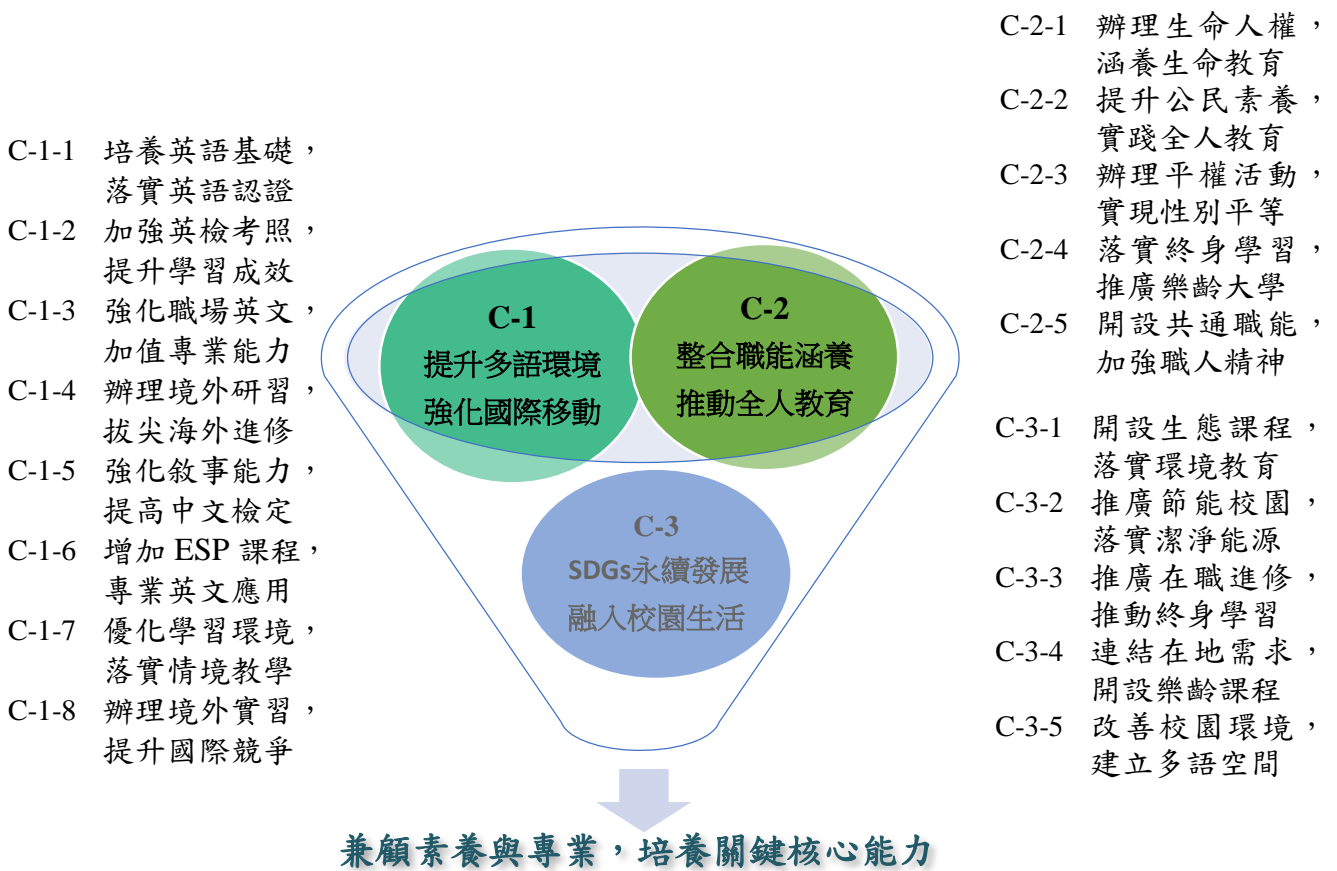
方案編號	實施方案	執行單位
C-3-1	開設生態課程，落實環境教育	教務處、通識教育中心
C-3-2	推廣節能校園，落實潔淨能源	總務處
C-3-3	推廣在職進修，推動終身學習	推廣教育中心、各系科
C-3-4	連結在地需求，開設樂齡課程	推廣教育中心、各系科
C-3-5	改善校園環境，建立多語空間	國際專修部、總務處

本校教學創新精進於兼顧素養與專業，培養關鍵核心能力之執行重點之執行重點，統整如下：

1. 未來需求之關鍵核心能力是本期計畫改變的重點，在英語能力改為更強化多語環境以協助境外生融入校園。在英語能力培養上持續加強英文檢定及認證外，職場英文、ESP 課程、以及辦理境外的各項見學、英文研習或實習等，均有利於提升國際移動力。中文能力則以提升閱讀寫作與敘事能力為主，並提升中文能力檢定。
2. 通識教育以涵養公民素養為主，舉辦各類公民素養活動，並開設共通職能課程，以加強職人涵養等措施，此外，連結社區需求，推廣快活樂齡大學，達到全人教育及終身學習。
3. SDGs 永續發展目標將開設綠能生態相關課程，並連結社區需求，以涵養學生 SDGs 永續發展之實作體驗，此外，在校園中落實節能，以及促進健康福祉等為培養關鍵核心能力之重要措施。

### 三、各項實施方案及其預期成效

本校培養具實作技能人才之發展重點，各項實施方案及其預期成效如表 4-2-11 至 4-2-13 所示。

表 4-2-11 子計畫(A)：革新課程與教學，強化 AI 與實務能力

推動策略	編號	實施方案	學年度				
			113	114	115	116	117
A-1 學用合一， 賡續課程教 學革新，優 化跨域	A-1-1	推動議題導向， 解決問題能力	8 門課 評量 3.5	8 門課 評量 3.5	10 門課 評量 3.6	12 門課 評量 3.7	12 門課 評量 3.7
	A-1-2	推動設計思考， 提升創業精神	2 場研習 評量 3.5	2 場研習 評量 3.5	2 場研習 評量 3.6	2 場研習 評量 3.7	2 場研習 評量 3.7
	A-1-3	推動合作學習， 涵養溝通能力	15 門課 評量 3.7	15 門課 評量 3.7	18 門課 評量 3.8	20 門課 評量 3.8	20 門課 評量 3.8
	A-1-4	整合 STEAM 課程，涵養數 理能力	5 門課 自評 3.2	5 門課 自評 3.2	6 門課 自評 3.5	7 門課 自評 3.5	7 門課 自評 3.5
	A-1-5	融入 AI 寫作， 強化資訊判讀	1 門課	1 門課	2 門課	2 門課	2 門課
	A-1-6	增加跨域課程， 提升跨域能力	1 個 自評 3.5	1 個 自評 3.5	2 個 自評 3.6	3 個 自評 3.7	3 個 自評 3.7
A-2 資訊應用證 照，涵養自 主學習	A-2-1	推動資訊證照， 增加應用能力	1 個輔導 班	1 個輔導 班	1 個輔導 班	1 個輔導 班	1 個輔導 班
	A-2-2	修讀程式設計， 提升邏輯能力	8 門課	8 門課	8 門課	8 門課	8 門課
	A-2-3	推動數位學程， 落實資訊識讀	1 個 自評 3.5	1 個 自評 3.5	1 個 自評 3.6	1 個 自評 3.7	1 個 自評 3.7
	A-2-4	AI 融入課程， 提升學習動機	5 門課	5 門課	6 門課	6 門課	6 門課
	A-2-5	增加學習平台， 培養自主學習	1 個	1 個	1 個	1 個	1 個
	A-2-6	開發網路系統， 協助管理學習	70%使用 率	70%使用 率	80%使用 率	90%使用 率	90%使用 率
A-3 增加技術輔 導，提高證 照取得	A-3-1	訓練急救技能， 加強救人能力	80%	80%	80%	80%	80%
	A-3-2	增加產業協作， 提升實務應用	7 門課	7 門課	10 門課	10 門課	10 門課
	A-3-3	開設輔導教學， 提高證照取得	4 班次	4 班次	4 班次	4 班次	4 班次
	A-3-4	鼓勵技術模擬， 增加考照經驗	5 場	5 場	5 場	5 場	5 場
A-4 確保教學品 質，促進學 生學習	A-4-1	開發教學反饋系 統，建立教學資 料庫群	1 個	1 個	1 個	1 個	1 個
	A-4-2	優化教學評量內 容，落實課程檢 討機制	2 次	2 次	2 次	2 次	2 次
	A-4-3	辦理學業缺曠預 警，支持穩定就 學照顧	4 次	4 次	4 次	4 次	4 次
	A-4-4	提供學業獎助學 金，獎勵學習成 效信心	200 人	200 人	200 人	200 人	200 人

表 4-2-12 子計畫(B)：加強學生輔導及學習資源，取得三照兩證

推動策略		編號	實施方案	學年度				
				113	114	115	116	117
B-1	產學共構職能，加強職涯輔導	B-1-1	業師協同教學，強化實務創業	10 門課	10 門課	12 門課	12 門課	12 門課
		B-1-2	開微學分課程，培養工作職能	5 門課	5 門課	5 門課	5 門課	5 門課
		B-1-3	解決專業問題(專題製作)	8 門課	8 門課	10 門課	12 門課	12 門課
		B-1-4	結合職涯輔導，規劃生涯職能	5 場	5 場	5 場	5 場	5 場
		B-1-5	提供職涯分析，提高就業面向	30%	30%	35%	40%	40%
B-2	教學研究能量，強化實務增能	B-2-1	舉辦跨域見學活動，增加跨域專業知能	2 場	2 場	3 場	4 場	4 場
		B-2-2	鼓勵專業技術研習，促進專業技能成長	每人 2 萬	每人 2 萬	每人 2 萬	每人 2 萬	每人 2 萬
		B-2-3	推動研發專利技轉，增加產學合作量能	3 件	3 件	4 件	5 件	5 件
		B-2-4	辦理多元教學活動，提升創新教學能力	4 場	4 場	4 場	4 場	4 場
		B-2-5	鼓勵研發教材教具，提升教學應用成效	15 件	15 件	20 件	20 件	20 件
		B-2-6	擴大 AI 實務應用，輔助教學現場互動	7 門課	7 門課	7 門課	7 門課	7 門課
		B-2-7	提供教學實踐輔導，增加教學研究能量	2 場	2 場	2 場	2 場	2 場
B-3	實習競賽檢定，提升技術競爭	B-3-1	提升技術輔導效能，落實多元實習	14 場	14 場	14 場	14 場	14 場
		B-3-2	建置技術專業教室，實現學考合一	2 間	2 間	2 間	2 間	2 間
		B-3-3	辦理專業競賽活動，增加奪冠機會	1 場	1 場	1 場	1 場	1 場
		B-3-4	舉辦專業檢定，強化技能品質	14 場	14 場	14 場	14 場	14 場

推動策略	編號	實施方案	學年度				
			113	114	115	116	117
	B-3-5	完整評估實習機構，提供優質場域	100%	100%	100%	100%	100%
	B-3-6	進行實習訪視記錄，職涯輔導內容	100%	100%	100%	100%	100%
	B-3-7	根據實習機構意見，調整專業課程	5場	5場	5場	5場	5場

表 4-2-13 子計畫(C)：兼顧素養與專業，培養關鍵核心能力

推動策略	編號	實施方案	學年度					
			113	114	115	116	117	
C-2	整合職能涵養，推動全人教育	C-2-1	辦理生命人權，涵養生命教育	2場	2場	2場	2場	2場
		C-2-2	提升公民素養，實踐全人教育	2場	2場	2場	2場	2場
		C-2-3	辦理平權活動，實現性別平等	5場	5場	5場	5場	5場
		C-2-4	落實終身學習，推廣樂齡大學	20人	20人	25人	30人	30人
		C-2-5	開設共通職能，加強職人精神	2門課	2門課	2門課	2門課	2門課
C-3	SDGs 永續發展，融入校園生活	C-3-1	開設生態課程，落實環境教育	3門課	3門課	3門課	3門課	3門課
		C-3-2	推廣節能校園，落實潔淨能源	1%	1%	1%	1%	1%
		C-3-3	推廣在職進修，推動終身學習	15班	15班	15班	15班	15班
		C-3-4	連結在地需求，開設樂齡課程	2門課	2門課	2門課	2門課	2門課
		C-3-5	改善校園環境，建立多語空間	2間	2間	2間	2間	2間

## 參、實踐在地與永續發展責任

### 一、策略、方案與執行單位

本校積極配合基隆市政府政策，並以「關懷、健康」為發展定位，整合校內資源，實踐大學社會責任。配合校務中長期發展計畫「實踐在地與永續發展責任」，透過師生的教學與專業，協助解決在地問題，培養學生社會責任感及同理心，並促進基隆的健康照護、產業推廣和環境保育，增進民眾在地認同，達成永續發展及老幼共好的目標。本校善盡社會責任的子計畫 D：「善盡社會責任，促進在地永續」之推動策略分為：「校務發展定位，擬定責任做法」，以及「結合內外資源，促進在地永續」，其下各有三個實施方案，如圖 4-3-1，子計畫與推動策略如表 4-3-1。



圖 4-3-1 實踐在地與永續發展責任之推動策略及實施方案

表 4-3-1 實踐在地與永續發展責任子計畫及推動策略

子計畫	策略編號	推動策略
D 善盡社會責任， 促進在地永續	D-1	校務發展定位，擬定責任做法
	D-2	結合內外資源，促進在地永續

## 二、推動策略及實施方案之執行與說明

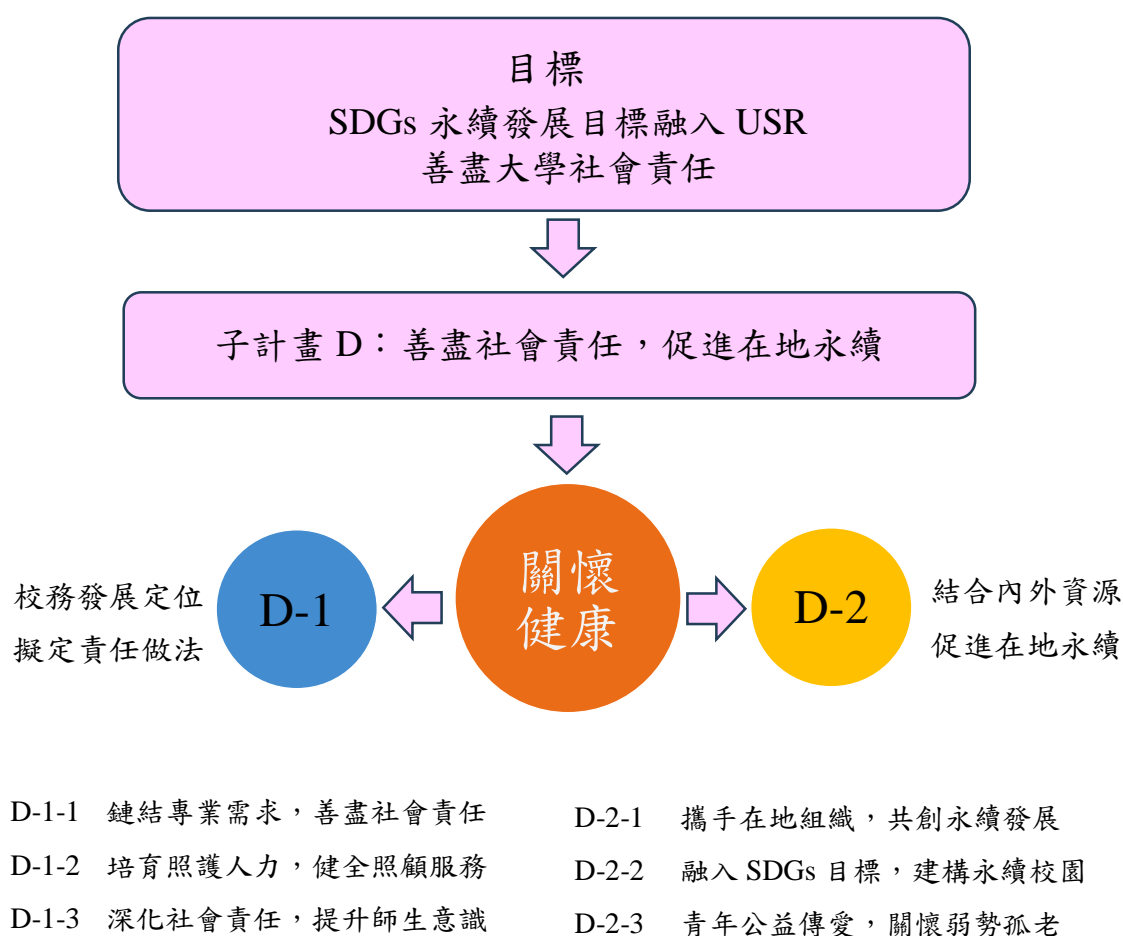
本校善盡社會責任，促進在地永續之發展特色下規劃一個子計畫 D：善盡社會責任，促進在地永續，共有兩個推動策略，推動策略下之實施方案及執行單位如表 4-3-2 及表 4-3-3 所示。

表 4-3-2 推動策略(D-1)：校務發展定位，擬定責任做法

方案編號	實施方案	執行單位
D-1-1	鏈結專業需求，善盡社會責任	研發處、各系科
D-1-2	培育照護人力，健全照顧服務	研發處、護理系、高福系
D-1-3	深化社會責任，提升師生意識	研發處

表 4-3-3 推動策略(D-2)：結合內外資源，促進在地永續

方案編號	實施方案	執行單位
D-2-1	攜手在地組織，共創永續發展	研發處、各系科
D-2-2	融入 SDGs 目標，建構永續校園	研發處、總務處
D-2-3	青年公益傳愛，關懷弱勢孤老	研發處、學務處、各系科

### 1. 推動策略 D-1：校務發展定位，擬定責任做法

#### (1) 鏈結專業需求，善盡社會責任

本校配合 USR 計畫，成立社會責任推動委員會，整合校內外資源，規劃並推動社會責任策略。強化創業實作與產業鏈結，以促進基隆地區的創業發展與地方創生。包含：

- A. 通識教育中心規劃「創新創業課程模組」，提供學生創新思維與創業實務的學習平台。
- B. 餐廚系與食保系專注於實務實作訓練，將「技術教材」建構為課程模組，為技術轉移及專業升等奠定基礎。
- C. 由護理、高福、幼保、食保、餐廚等系科共同建構「健康照護」與「健康生活」課程模組，著重於高齡健康照護相關領域專業人才之培育，助力社會照護服務的發展。

#### (2) 培育照護人才，健全照顧服務

- A. 成立銀髮健身俱樂部，本校建置銀髮健身俱樂部（德育站），不僅提供長輩安全的運動環境，並由專業人員提供個別化及安

全的運動指導服務，結合 AI 運動科技檢測報告，讓長者更了解自己身體肌力狀況。

B. 因應高齡化社會需求，培育失智及身障照護人才，提供社區民眾失智及身障照護相關衛教，增進民眾對失智症和身心障礙的認識，提升社區整體照護能量，使民眾安心在地老化，促進社區健康老化。

C. 透過口衛領域的教師專業，擬針對不同年齡層的社區民眾，設計不同口腔衛教課程，進行社區口腔衛教推廣或口腔醫學培育。

(3) 深化社會責任，提升師生意識

針對本校發展特色及專業領域，鼓勵全校教師帶領學生投入社福機構及社區服務，讓教學不侷限於教室，如：高齡送餐活動、掃街淨灘活動、健康諮詢活動等，從實際行動中善盡自己的專業，強化對弱勢群體之照護，並落實社會關懷與社會責任。

2. 推動策略 D-2：結合內外資源，促進在地永續

近年來全球推廣永續價值觀念，本校希望從自身校園之永續經營做起，並從基隆之文化、產業及打造綠色校園環境出發，回應在地需求並活化基隆經濟，將永續精神融滲於基隆，打造基隆為幸福居住場域，促進在地永續發展。主要規劃：

(1) 攜手在地組織，共創永續城鄉

將整合本校幼保系師生與北部親子館合作，進行兒童產業職能訓練，並連結本校附設基隆市幼兒園及承辦 4 家北北基非營利幼兒園、職場互助教保中心、托嬰中心辦理代間學習活動與講座，強化學生與幼兒園教保人員之互動，了解代間學習之意義與目標，提升幼兒園辦理代間學習方案的能力，從幼小銜接至高齡，實際達到親子關懷，老幼共好之目標。

(2) 融入 SDGs 目標，建構永續校園

為配合國家能源轉型政策及 SDGs、ESG 與淨零碳排等永續發展理念，本校致力於打造零碳校園，逐步推行多項再生能源與節能減碳措施，如：建置「太陽能光板」、「太陽能球場」，藉由發展再生能源積極降低能源消耗與環境污染。除節能減碳外，為結合生態教育與食農政策，本校成立「多元花草蔬果育苗中心」，並培訓師生導覽技能，組成專業服務團隊，提供校內師生及社區居民高品質的環境解說服務，促進校園與社區共享生態園區的綠色價值，共同實現永續發展的目標。

(3) 青年公益傳愛，關懷弱勢孤老

本校積極推動社會關懷，將攜手基隆市社會局與中華基督教救助協會 1919 食物銀行，在校內設置物資轉運站，協助弱勢族群取得生活必需品。辦理「公益青年送愛下鄉趣」活動，聯合蔡衍明愛心基金會於春節、端午節及中秋節等傳統節慶，組織青年學子深入社區，關懷弱勢及獨居長者，並記錄、分享感人故事。

綜觀善盡社會責任面向，本校長期以「關懷、健康」為定位與發展，希冀透過關懷基隆景觀與人文特色，結合本校師生能力，並連結公私部門資源，引導學生及社區關懷在地，增進民眾在地認同。因此，將結合師生專業及外部講師，利用空間及環境等資源，透過各類課程開設與活動辦理，帶領社區民眾、長者共同學習與成長，進而培養學生具備同理心與在地認同之情懷，最終積極推動社區公益，活絡地方產業，善盡本校之社會責任。

### 三、各項實施方案及其預期成效

本校為善盡社會責任，促進在地永續之發展重點，各項實施方案及其預期成效如表 4-3-4 所示。

表 4-3-4 子計畫(D)：善盡社會責任，促進在地永續

推動策略	編號	實施方案	學年度					
			113	114	115	116	117	
D-1	校務發展定位，擬定責任作法	D-1-1	鏈結專業需求，善盡社會責任	活動 3 場	活動 3 場	活動 4 場	活動 5 場	活動 5 場
		D-1-2	培育照護人力，健全照顧服務	開設照顧服務員訓練班 1 班	開設照顧服務員訓練班 1 班	開設照顧服務員訓練班 1 班	開設照顧服務員訓練班 1 班	開設照顧服務員訓練班 1 班
		D-1-3	深化社會責任，提升師生意識	活動 3 場	活動 3 場	活動 4 場	活動 5 場	活動 5 場
D-2	結合內外資源，促進在地永續	D-2-1	攜手在地組織，共創永續發展	活動 3 場	活動 3 場	活動 4 場	活動 5 場	活動 5 場
		D-2-2	融入 SDGs 目標，建構永續校園	SDGs 活動 2 場	SDGs 活動 2 場	SDGs 活動 3 場	SDGs 活動 4 場	SDGs 活動 4 場
		D-2-3	青年公益傳愛，關懷弱勢孤老	青年公益傳愛 100 人次	青年公益傳愛 100 人次	青年公益傳愛 100 人次	青年公益傳愛 100 人次	青年公益傳愛 100 人次

## 肆、發展學校優勢特色

### 一、策略、方案與執行單位

近年來國家政策的推動，致力於精準健康產業的關注落實、產業合作與技術提升，從健康照護、健康飲食無不關注於此。對應本校發展特色，除審視本校系科具備之動能、連結基隆山海文化、資源現況，透過在地產業提升為要，運用本校系食品保健系、餐飲廚藝管理系等，以健康餐飲研發推廣為主，以攜手於基隆、關懷於基隆、立足於基隆。

誠如過去結合食品保健、餐飲廚藝、高福等系科的資源能量、特色專長、實務技術，像 106 年的「建構基隆市社區長期照顧服務之餐飲衛生安全與營養調配供餐模式」計畫，到 107-108 年「基隆社區觀光文化產業建置計畫」與「安全食、營養吃，長照即食調理關懷情」兩個計畫，建立了良好的基礎，例如 1. 培育出具備食品安全及餐飲製備專業能力之學生至社區實作指導並結合代間學習。2. 開發出長照即食調理包及創新供餐模式。3. 輔導社區與外部協力單位成立長照巷弄站，以服務更多長者。4. 協助輔導社區廚房人員取得中餐丙級證照等等，足見本校對於健康餐飲、-健康照護的投注與的實踐性，未來將建構在過往既有的基礎，持續透過各院、所、系教師專長盤點、學校軟硬體設備與資源，使本校更貼近基隆在地社區，帶領師生為長期健康照護服務善盡義務，也對學生之實務能力之培養，必有莫大助益。學校之發展重點有賴於全校師生的共同合作，因此優化師資質量與保障學生參與校務也成為本校努力的方向。本校發展學校優勢特色之子計畫如圖 4-4-1，子計畫及推動策略，如表 4-4-1 所示。



圖 4-4-1 發展學校特色之子計畫

表 4-4-1 發展學校優勢特色之子計畫及推動策略

子計畫	策略編號	策略名稱
E 學生創業團隊， 創意實體轉化	E-1	推動創業課程，深化創業團隊
	E-2	團隊商品推廣，店商行銷曝光
F 精準健康飲食， 創新研發推廣	F-1	健全智財規範，開發特色商品
	F-2	健康特色餐飲，銀髮健康餐飲
	F-3	研銷保健食品，建立物流系統
G 精準健康照護， 守護臻善一生	G-1	健康長期照護，培育照護人才
	G-2	高齡口腔照護，建置產業平台
H 優化師資質量， 學生參與校務	H-1	強化師資陣容，鼓勵多元升等
	H-2	降低師生比例，提高教學品質
	H-3	學生參與校務，保障受教權利

## 二、推動策略及實施方案之執行與說明

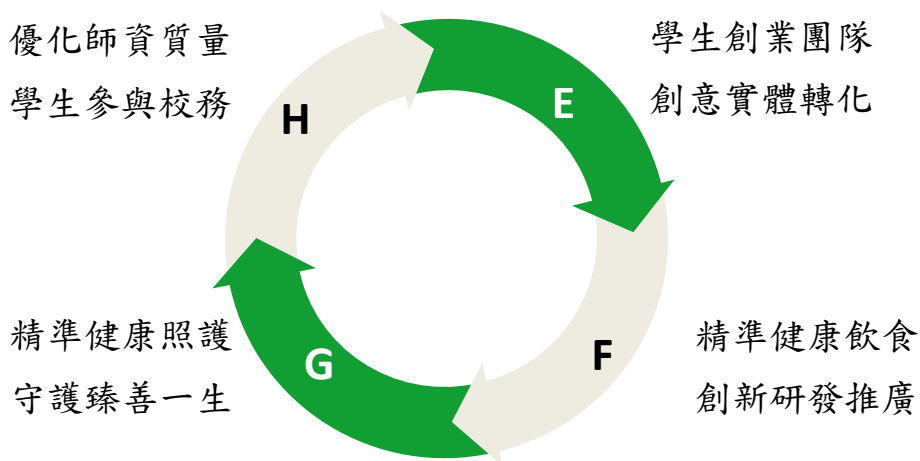
本校發展學校優勢特色規劃四個子計畫：E 學生創業團隊，創意實體轉化；F 精準健康飲食，創新研發推廣；G 精準健康照護，守護臻善一生；及 I 優化師資質量，學生參與校務，分述如下：

### (一) 子計畫 E：學生創業團隊，創意實體轉化

共有兩個推動策略，每個推動策略之實施方案如圖 4-4-2，推動策略下之實施方案及執行單位如表 4-4-2 及表 4-4-3。

E-1 主要推動創新創業課程，由師生從市場端找尋未被滿足的需求，從創意萌發導入到商品化的過程，包括產品設計、產品研製、行銷、會計、電商與自媒體行銷課程、專利的協助申請與資金的募集、技術的優化與整備等，完成一系列商品化的課程設計。

E-2 因近年來電商及自媒體的崛起，可利用最少的成本逐夢，產品商品化可以藉由師生專業與電商、自媒體行銷平台來完成。

## E-1 推動創業課程，深化創業團隊

創業團隊

E-1-1 對應核心產業，開設創業課程

E-1-2 打造創業團隊，創意實體轉化

電商行銷

E-2 團隊商品推廣，電商行銷曝光

E-2-1 產出商品原型，強化行銷推廣

E-2-2 學生電商行銷，增加產品曝光

圖 4-4-2 學生創業團隊創意轉化之推動策略與實施方案

表 4-4-2 推動策略(E-1)：推動創業課程，深化創業團隊

方案編號	實施方案	執行單位
E-1-1	對應核心產業，開設創業課程	研發處、各系科
E-1-2	打造創業團隊，創意實體轉化	研發處、各系科

表 4-4-3 推動策略(E-2)：團隊商品推廣，電商行銷曝光

方案編號	實施方案	執行單位
E-2-1	產出商品原型，強化行銷推廣	研發處、各系科
E-2-2	學生電商行銷，增加產品曝光	研發處、各系科

本校學生創業團隊，創意實體轉化之執行重點，統整如下：

1. 創業團隊之組成，由各系科具研發創新之教師，透過跨領域之整合，帶領學生共同完成系上核心課程，達到技術或商品產出。
2. 如餐廚系咖啡創業課程，包括咖啡豆之烘焙技術、磨豆技術以及封裝即溶包，並將咖啡製作過程加入自媒體之拍攝製作與行銷。組成跨領域之營銷創業團隊，並建立自產與自媒體行銷之模式。
3. 由餐廚系開設「咖啡、巧克力、鳳梨酥、月餅」等系列課程，進行特色產品研發，結合產官學相關資源，並設計具學校特色之精美包裝，進行自媒體行銷。從產品研發、包裝設計到媒體行銷，由學校建立完善流程，達到推動創業之實務精神，進而推廣學校之專業特色。
4. 因應本校「健康餐飲」與「健康照護」兩大領域，積極開發專業需求，其人才培育與產品開發是未來重要的目標。
5. 本校除積極籌劃「創新育成中心」外，將邀請創業等專業師資輔導，同時每年打造 1-2 個學生創業團隊，藉由工作坊形式儲備基礎概念，並進行法令研習、設計思考培訓等，最後聚集討論議題與概念，參與教育部等平台管道之創業競賽。

6. 學校將於每周三下午舉辦產品市集，供全校師生及附近居民購買，作為良好市場的調查與推廣。

(二) 子計畫 F：精準健康餐飲，創新研發推廣

共有三個推動策略，每個推動策略之實施方案如圖 4-4-3，推動策略下之實施方案及執行單位如表 4-4-4 至表 4-4-6。

F-1 推動策略擬定是由本校餐廚系與食保系主導，因應國民所得提高、人口高齡化加速、生活步調壓力提升，各種生活經濟的挑戰與日俱增，國人越來越注重身心健康，故研發具海洋特色、健康低碳產品，以及適合糖尿病患者食用的低 GI 料理即食包。

而 F-2 在養生餐飲風潮帶領之下，結合基隆當地特色小吃，將健康元素放入既有的台灣小吃菜單，研發健康相關餐飲，包括適合銀髮族之健康餐飲，讓師生能有更好的訓練機會與職涯規劃。

F-3 取材基隆海域之藻類，提煉保健食品，同時透過產業界資源進行推廣銷售，達到商品化、市場化的供給，建立具基隆特色的健康食品。

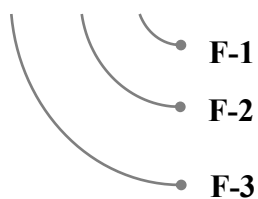

**F-1 健全智財規範，開發特色商品**

- F-1-1 海洋特色產品，低碳足跡研發
- F-1-2 糖尿病即食包，運用產學平台

**F-2 健康特色餐飲，銀髮健康餐飲**

- F-2-1 推廣健康餐飲，開發特色商品
- F-2-2 銀髮健康餐飲，低 GI 即食包

**F-3 研銷保健食品，建立物流系統**

- F-3-1 特色食材培育，海洋保健產品
- F-3-2 產品研發行銷，建立物流系統

圖 4-4-3 精準健康餐飲創新研發推廣之推動策略與實施方案

**表 4-4-4 推動策略(F-1)：健全智財規範，開發特色商品**

方案編號	實施方案	執行單位
F-1-1	海洋特色產品，低碳足跡研發	研發處、各系科
F-1-2	糖尿病即食包，運用產學平台	研發處、餐廚系、食保系

**表 4-4-5 推動策略(F-2)：健康特色餐飲，銀髮健康餐飲**

方案編號	實施方案	執行單位
F-2-1	推廣健康餐飲，開發特色商品	研發處、餐廚系、食保系
F-2-2	銀髮健康餐飲，低 GI 即食包	研發處、餐廚系、食保系

**表 4-4-6 推動策略(F-3)：研銷保健食品，建立物流系統**

方案編號	實施方案	執行單位
F-3-1	特色食材培育，海洋保健產品	研發處、餐廚系、食保系
F-3-2	產品研發行銷，建立物流系統	研發處

本校精準健康餐飲，創新研發推廣之執行重點，統整如下：

1. 海洋食品是人類重要的保健食品來源，包括健康魚類、藻類和軟體動物。因此聚焦於藻類保健食品之研發，同時致力於魷仔魚與牡蠣低碳足跡健康食品的研製，充分展現基隆與台灣的產業特色。
2. 研發產品項目：
  - (1) 藻類保健品開發：開發東北角特有之石花菜及紫菜等相關保健品。
  - (2) 魷仔魚低碳足跡產品：降低魷仔魚碳足跡，提高魷仔魚保鮮與價值。
  - (3) 研發生鮮牡蠣健康醬，並與東石漁會合作建立台灣高級牡蠣品牌，降低大量牡蠣碳足跡，提高產品保鮮及產品價值，解決台灣西部牡蠣颱風期無法保存與運輸不易之缺點，同時降低大量開牡蠣之人力。
3. 基隆海域的海藻有 70 多種，大部分為綠藻、紅藻、褐藻及藍藻 4 類，其中褐藻提煉的褐藻糖膠，更是目前些許癌症病患的重要保健食品。因此，將研發萃取馬尾藻的褐藻糖膠，作為益生菌的益生元，以 3-5% 之濃度與益生菌結合，作為褐藻糖膠益生菌，提供健康的腸胃保健食品。
4. 從多元農業與推廣健康的產業角度出發，結合綠色能源，將冰花之營養與特色，透過跨領域之整合，使其成為具基隆地方特色之生技產業，達成食品創新、精準農業及多元健康之目標。

5. 透過食保系與餐廚系的課程設計，結合營養師的專業評估，開發糖尿病患者可食用的低 GI 料理即食包，並與相關企業產學合作，建置產學合作與實習交流之平台。未來即食包更可發展出異國料理口味，不僅作為糖尿病患者食用，更可直接作為現代人的健康即食品。另預計開發銀髮族高蛋白、低 GI 健康滷味即食包，內容物包含雞塊切丁、豆干、毛豆、豬皮等，採用殺菌軟袋包裝，方便食用。
6. 由食保系與餐廚系共同合作，目前已有「巧克力製作-保健巧克力製作」、「台灣料理-基隆在地海鮮風味醬料研發」、「精品咖啡實務-咖啡濾掛包禮盒商品研發及創新」、「異國料理-軟袋食品風味研發創新教學」、「分子飲品研發創新教學」等特色商品，未來更以基隆在地農產品、水產品為原料，訓練學生開發農漁產新產品以及新技術之技能。

(三) 子計畫 G：精準健康照護，守護臻善一生

共有兩個推動策略，每個推動策略之實施方案如圖 4-6-4，推動策略下之實施方案及執行單位如表 4-6-7 及表 4-6-8。

G-1 本校為使護理人員更符合產業需求，結合高福系跨系科資源，針對長期照護需求之能力進行人才培訓。同時與業界對接，提供業師入班之輔助需求。

G-2 整合高福系、護理系與共通發展高齡口腔照護之跨域課程，並導入數位化教學方式，建置相關數位實習場域。本校已初步建構高齡口腔專業教室，未來將與業界結合研發產品，協助業界研究調查、產品研發，形成校內健康照護學群的協同合作，擴展與校外及教學推動中心的資源共享。

G-1 健康長期照護，培育照護人才

G-1-1 強化實習輔導，護理人才拔尖

G-1-2 跨域課程學習，培育照護人才



圖 4-4-4 精準健康照護，守護臻善一生之推動策略與實施方案

表 4-4-7 推動策略(G-1)：健康長期照護，培育照護人才

方案編號	實施方案	執行單位
G-1-1	強化實習輔導，護理人才拔尖	各系科
G-1-2	跨域課程學習，培育照護人才	教務處、護理系、高福系

表 4-4-8 推動策略(G-2)：高齡口腔照護，建置產業平台

方案編號	實施方案	執行單位
G-2-1	高齡口腔照護，跨域學習機制	高福系、護理系
G-2-2	數位健康聯盟，建置產業平台	護理系、研發處

本校精準健康照護，守護臻善一生之執行重點，統整如下：

1. 護理系將以臨床教學、提升考照率、實習輔導、培養跨境（離島）人才，透過臨床教學之情境模擬與實作，確實強化人才之能力。從大二課程內容與模擬考次數進行調整，同時針對畢業班級，每學期至少開設 4 個日間部考照輔導班（五專、四技部），反覆加強訓練、重點提示、解題技巧訓練等，提升整體考照率，達到本校護理人才拔尖之目標。
2. 以跨系選修方式，針對長期照護需求進行人才培訓，預估有 10 個課程將結合成為長照跨領域課程模組，每一課程應至少有 12 小時的業師輔助教學，強化臨床與實務技能的訓練。
3. 透過跨域課程與實作練習，瞭解高齡者的牙齒與口腔特徵，讓學生利用數位工具，於高齡口腔衛教模擬情境教室，及 OSCE 臨床技能中心場域實作，提供高齡長照與口腔照護之學習。該跨域課程（含高福系、護理系）以輔助護理系、高福系學生畢業求職，可提升就業競爭力，達到跨域人才的培育目的。
4. 從數位技術、價值與趨勢出發，透過智慧數位科技的技術與概念，導入高齡醫護與口腔照顧的相關課程，未來將搭配創新育成中心的成立，轉型成為育成媒合、資源對接的實驗窗口。

(三) 子計畫 H：優化師資質量，學生參與校務

共有三個推動策略，每個推動策略之實施方案如圖 4-4-5，推動策略下之實施方案及執行單位如表 4-4-9 至表 4-4-11。



圖 4-4-5 優化師資質量及學生參與校務之推動策略及實施方案

表 4-4-9 推動策略(H-1)：強化師資陣容，鼓勵多元升等

方案編號	實施方案	執行單位
H-1-1	獎勵教師多元升等，強化師資陣容	人事室
H-1-2	辦理多元升等研習，提升多元升等	人事室
H-1-3	研擬彈性薪資制度，強化激勵措施	人事室
H-1-4	加強外籍輔導支持，提供輔導研習	人事室、國際專修部

表 4-4-10 推動策略(H-2)：降低師生比率，提升教學品質

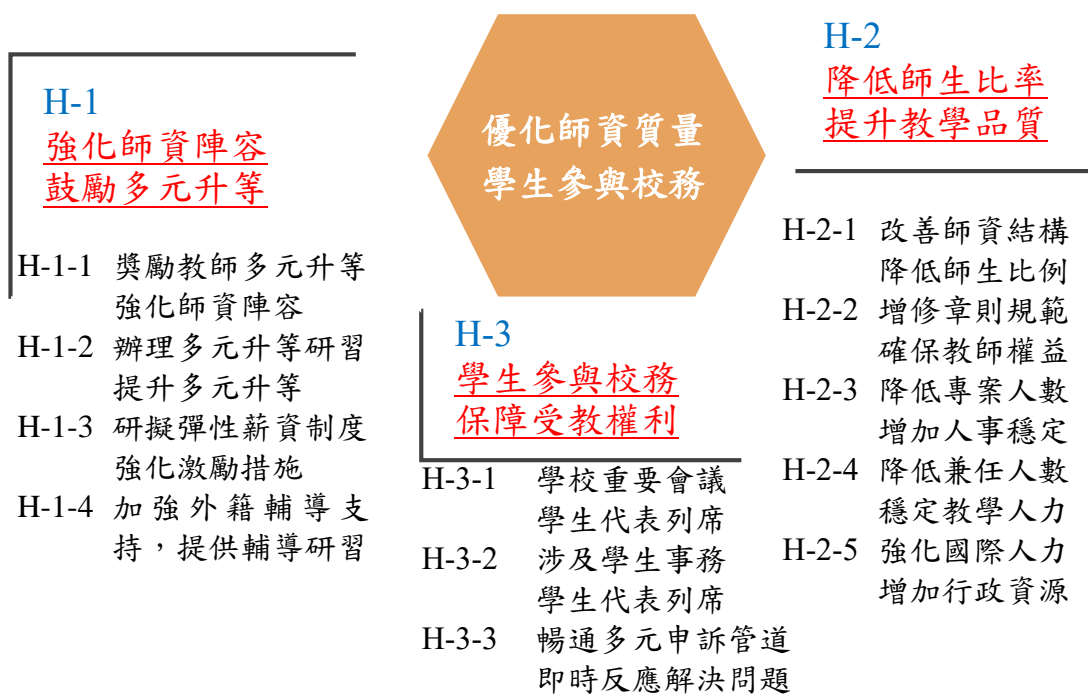
方案編號	實施方案	執行單位
H-2-1	改善師資結構，降低師生比例	人事室
H-2-2	增修章則規範，確保教師權益	人事室
H-2-3	降低專案人數，增加人事穩定	人事室
H-2-4	降低兼任人數，穩定教學人力	人事室、各系科
H-2-5	強化國際人力，增加行政資源	人事室、國際專修部

表 4-4-11 推動策略(H-3)：學生參與校務，保障受教權利

方案編號	實施方案	執行單位
H-3-1	學校重要會議，學生代表列席	各處室
H-3-2	涉及學生事務，學生代表列席	各處室
H-3-3	暢通多元申訴管道，即時反應解決問題	秘書室

本校優化師資質量，學生參與校務之執行重點，統整如下：

1. 透過多元升等獎勵及相關輔導措施，提升高階師資質量，並提供具體獎勵，如彈性薪資、提案獎金等措施鼓勵教師。
2. 持續降低師生比，並逐年降低專案及兼任教師人數，穩定教學品質，而人事相關之章則規範則持續修訂以符合現況。
3. 學生受教權應受到保障，因此重要系級及校級會議保障學生代表名額，並確定學生代表與其他教師代表相同，均有提案權。
4. 外籍輔導人員需要文化適應、語言支持、社會習俗、職場文化等輔導研習，並增加行政人力及資源。

### 三、各項實施方案及其預期成效

本校為發展學校特色，各項實施方案及其預期成效如表 4-4-12 至 4-4-15 所示。

表 4-4-12 子計畫(E)：學生創業團隊，創意實體轉化

推動策略	編號	實施方案	學年度				
			113	114	115	116	117 年
E-1 推動創業課程，深化創業團隊	E-1-1	對應核心產業，開設創業課程	1 門	1 門	2 門	2 門	2 門
	E-1-2	打造創業團隊，創意實體轉化	1 隊	1 隊	2 隊	3 隊	3 隊
E-2 團隊商品推廣，電商行銷曝光	E-2-1	產出商品原型，強化行銷推廣	1 件	3 件	4 件	5 件	5 件
	E-2-2	學生電商行銷，增加產品曝光	1 件	1 件	1 件	2 件	2 件

表 4-4-13 子計畫(F)：精準健康餐飲，創新研發推廣

推動策略		編號	實施方案	學年度				
				113	114	115	116	117
F-1	健全智財規範，開發特色商品	F-1-1	海洋特色產品，低碳足跡研發	3 件產品	3 件產品	4 件產品	5 件產品	5 件產品
		F-1-2	糖尿病即食包，運用產學平台	1 件	1 件	2 件	2 件	3 件
F-2	健康特色餐飲，銀髮健康餐飲	F-2-1	推廣健康餐飲，開發特色商品	3 件產品	3 件產品	4 件產品	4 件產品	5 件產品
		F-2-2	銀髮健康餐飲，低 GI 即食包	1 件產品	1 件產品	2 件產品	3 件產品	3 件產品
F-3	研銷保健食品，建立物流系統	F-3-1	特色食材培育，海洋保健產品	1 件產品	1 件產品	2 件產品	3 件產品	3 件產品
		F-3-2	產品研發行銷，建立物流系統	電商合作 1 家	電商合作 1 家	電商合作 1 家	電商合作 1 家	電商合作 1 家

表 4-4-14 子計畫(G)：精準健康照護，守護臻善一生

推動策略		編號	實施方案	學年度				
				113	114	115	116	117
G-1	健康長期照護，培育照護人才	G-1-1	強化實習輔導，護理人才拔尖	護理師考照率 70%	護理師考照率 70%	護理師考照率 70%	護理師考照率 70%	護理師考照率 70%
		G-1-2	跨域課程學習，培育照護人才	1 門	1 門	2 門	3 門	3 門
G-2	高齡口腔照護，建置產業平台	G-2-1	高齡口腔照護，跨域學習機制	營隊 1 次	營隊 1 次	營隊 2 次	營隊 2 次	營隊 2 次
		G-2-2	數位健康聯盟，建置產業平台	規劃健康聯盟平台	建置健康聯盟平台	平台推健康照護	平台推健康照護	平台推健康照護

表 4-4-15 子計畫(H)：優化師資質量，學生參與校務

推動策略		編號	實施方案	學年度				
				113	114	115	116	117
H-1	強化師資陣容，鼓勵多元升等	H-1-1	獎勵教師多元升等，強化師資陣容	1 人	1 人	1 人	1 人	1 人
		H-1-2	辦理多元升等研習，提升多元升等	1 場	1 場	1 場	1 場	1 場
		H-1-3	研擬彈性薪資制度，強化激勵措施	2 人	2 人	2 人	2 人	2 人
		H-1-4	加強外籍輔導支持，提供輔導研習	2 場	2 場	2 場	2 場	2 場
H-2	降低師生比例，提升教學品質	H-2-1	改善師資結構，降低師生比例	20.90%	20.90%	20.90%	21.01%	21.01%
		H-2-2	增修章則規範，確保教師權益	1 項法規	1 項法規	1 項法規	1 項法規	1 項法規
		H-2-3	降低專案人數，增加人事穩定	11%	11%	10.5%	8%	8%
		H-2-4	降低兼任人數，穩定教學人力	2%	2%	2%	2%	2%
		H-2-5	強化國際人力，增加行政資源	2 人	2 人	2 人	2 人	2 人
H-3	學生參與校務，保障受教權利	H-3-1	學校重要會議，學生代表列席	100%	100%	100%	100%	100%
		H-3-2	涉及學生事務，學生代表列席	100%	100%	100%	100%	100%
		H-3-3	暢通多元申訴管道，即時反應解決問題	2 管道	3 管道	3 管道	3 管道	3 管道

## 伍、發掘弱勢需求與強化學生輔導

### 一、策略、方案與執行單位

本校依循往例提供名額，招收經濟或文化不利學生，在招生部分亦擬定策略辦理各項招生活動。本分項計畫亦將持續調查弱勢學生需求，於了解與評估需求後，建構全方位的扶助、學習輔導及就業輔導機制，落實對弱勢學生關懷照顧，增進學習成效，順利完成學業，畢業後進入社會服務，能有效促進社會階層流動。而輔導則仰賴導師之輔導，因此導師輔導研習亦納入推動策略，如圖 4-5-1，子計畫及推動策略，如表 4-5-1。



圖 4-5-1 發掘弱勢需求與強化學生輔導之推動策略與實施方案

表 4-5-1 發掘弱勢需求與強化學生輔導子計畫及推動策略

子計畫	策略編號	推動策略
I 多元輔導策略， 扶助弱勢就學	I-1	開拓偏鄉招生資源，提供補助就學機制
	I-2	辦理各項宣導活動，展示技職教育特色
	I-3	辦理輔導增能活動，強化教師輔導功能
	I-4	加強輔導獎勵補助，協助學生穩定就學

## 二、推動策略及實施方案之執行與說明

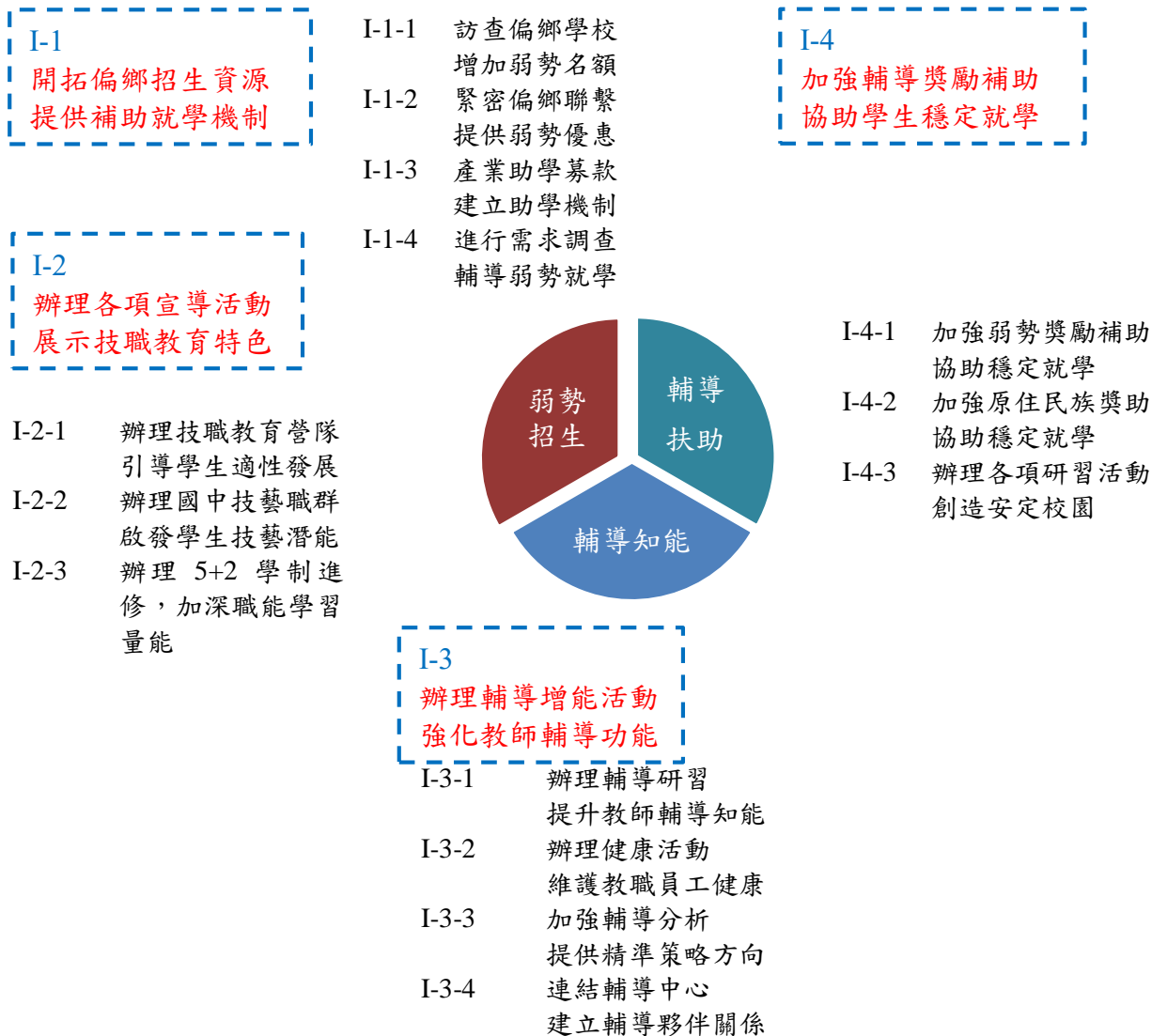
本校發掘弱勢需求，強化學生輔導之發展特色下規劃一個子計畫：I 多元輔導策略，扶助弱勢就學下有四個推動策略，推動策略下之實施方案及執行單位如表 4-5-2 至表 4-5-5 所示。

表 4-5-2 推動策略(I-1)：開拓偏鄉招生資源，提供補助就學機制

方案編號	實施方案	執行單位
I-1-1	訪查偏鄉學校，增加弱勢名額	教務處
I-1-2	緊密偏鄉聯繫，提供弱勢優惠	教務處
I-1-3	產業助學募款，建立助學機制	學務處、秘書室
I-1-4	進行需求調查，輔導弱勢就學	教務處、學務處

表 4-5-3 推動策略(I-2)：辦理各項宣導活動，展示技職教育特色

方案編號	實施方案	執行單位
I-2-1	辦理技職教育營隊，引導學生適性發展	教務處
I-2-2	辦理國中技藝職群，啟發學生技藝潛能	教務處
I-2-3	辦理 5+2 學制進修，加深職能學習量能	教務處

表 4-5-4 推動策略(I-3)：辦理輔導增能活動，強化教師輔導功能

方案編號	實施方案	執行單位
I-3-1	辦理輔導研習，提升教師輔導知能	學務處
I-3-2	辦理健康活動，維護教職員工健康	學務處
I-3-3	加強輔導分析，提供精準策略方向	學務處
I-3-4	連結輔導中心，建立輔導夥伴關係	學務處

表 4-5-5 推動策略(I-4)：加強輔導獎勵措施，協助學生穩定就學

方案編號	實施方案	執行單位
I-4-1	加強弱勢獎勵補助，協助穩定就學	學務處
I-4-2	加強原住民族獎助，協助穩定就學	學務處
I-4-3	辦理各項研習活動，創造安定校園	學務處

本校發掘弱勢需求與強化學生輔導之發展特色，統整其實施方案如下：

1. 首先著重於拓展新的生源，包含偏鄉及新南向之境外生等，並往下紮根至國中，辦理國中技藝班，宣傳技職教育，在地耕耘五專學制，讓本校成為技職在地就學的首選。
2. 學生入學後的學習及生活上的各項輔導，最重要的輔導機制為學業及缺曠之預警制，由導師訪談輔導後協助學生改善問題，並提供補救教學提升學習成效，包含學業成績進步分數、取得證照數、通過專業檢定等。
3. 辦理各項輔導講座加強學生的品格及生命教育。
4. 校務研究結果發現弱勢學生就讀後常因經濟因素休學，故本校提供弱勢及原住民族學生就學扶助，同時也結合企業募資，減輕學生經濟負擔，此外也提供課業之補教教學，協助學生穩定就學。
5. 提升教師輔導知能，並與學生輔導中心密切聯繫，建立完整之輔導網絡。

### 三、各項實施方案及其預期成效

本校為發掘弱勢需求與強化學生輔導之發展重點，各項實施方案及其預期成效如表 4-5-6 所示。

表 4-5-6 子計畫(I)：發掘弱勢需求，強化學生輔導

推動策略	編號	實施方案	學年度					
			113	114	115	116	117	
I-1 開拓偏鄉招生資源，提供補助就學機制	I-1-1	訪查偏鄉學校，增加弱勢名額	10 名	10 名	10 名	10 名	10 名	
	I-1-2	緊密偏鄉聯繫，提供弱勢優惠	15 萬元	15 萬元	15 萬元	15 萬元	15 萬元	
	I-1-3	產業助學募款，建立助學機制	20 萬元	20 萬元	20 萬元	20 萬元	20 萬元	
	I-1-4	進行需求調查，輔導弱勢就學	300 人	300 人	320 人	320 人	320 人	
I-2	辦理各項宣導活動，	I-2-1	辦理技職教育營隊，引導學生適性發展	50 人	50 人	50 人	50 人	50 人

推動策略	編號	實施方案	學年度				
			113	114	115	116	117
展示技職教育特色	I-2-2	辦理國中技藝職群，啟發學生技藝潛能	300 人	300 人	350 人	400 人	400 人
	I-2-3	辦理 5+2 學制進修，加深職能學習量能	1 班	1 班	1 班	1 班	1 班
I-3 辦理輔導增能活動，強化教師輔導功能	I-3-1	辦理輔導研習，提升教師輔導知能	2 場	2 場	2 場	2 場	2 場
	I-3-2	辦理健康活動，維護教職員工健康	2 場	2 場	2 場	2 場	2 場
	I-3-3	加強輔導分析，提供精準策略方向	2 場	2 場	2 場	2 場	2 場
	I-3-4	連結輔導中心，建立輔導夥伴關係	2 場	2 場	2 場	2 場	2 場
I-4 加強輔導獎勵補助，協助學生穩定就學	I-4-1	加強弱勢獎勵補助，協助穩定就學	每人 /5700 元	每人 /5700 元	每人 /6000 元	每人 /6000 元	每人 /6000 元
	I-4-2	加強原住民族獎勵補助，協助穩定就學	每人 /2 萬元	每人 /2 萬元	每人 /2 萬元	每人 /2 萬元	每人 /2 萬元
	I-4-3	辦理各項研習活動，創造安定校園	35 場	35 場	35 場	35 場	35 場

## 陸、落實校務研究與資安機制

### 一、策略、方案與執行單位

面臨社會快速變遷及大學自主化的趨勢，技職教育面臨許多的挑戰，如學校財政、招生競爭等壓力，往往需要藉由校務研究（IR）提供充分的實徵資訊，協助學校各級主管做適當決策，以便有效地保證學校品質與推展校務發展。在組織運作上，本校校務研究辦公室有效運用校務資源，提升品質保證與學習成效，幫助校級決策人員了解校務及規劃策略，同時透過執行分析回饋落實於現況，運用學校之校務資料，包括行政運作、環境設施、教師教學措施與學術背景、學生學習歷程與表現以及師生背景等過去與現在的質化與量化資料，進行彙整、分析與闡釋，進一步提升校務效能。同時為配合資安要求，除強化校務研究外，亦針對資安作研習、任務編組與校內的弱點掃瞄，故擬定子計畫 J：落實校務研究及資安機制，強化學校自我課責，其下之推動策略及實施方案，如圖 4-6-1，子計畫及推動策略，如表 4-6-1 所示。

- |                             |                             |
|-----------------------------|-----------------------------|
| J-1-1 建立校務研究資料，<br>提供教學改善建議 |                             |
| J-1-2 鼓勵教師校務研究，<br>增列教師評鑑分數 | J-3-1 建立校務研究資料，<br>提供教學改善建議 |
| J-1-3 辦理校務研究發表，<br>建立研究資料庫群 | J-3-2 鼓勵教師校務研究，<br>增列教師評鑑分數 |
| J-1-4 自辦外部校務評鑑，<br>檢核校務研究應用 | J-3-3 辦理校務研究發表，<br>建立研究資料庫群 |
| J-1-5 優化行政管理系統，<br>方便校務管理改善 |                             |

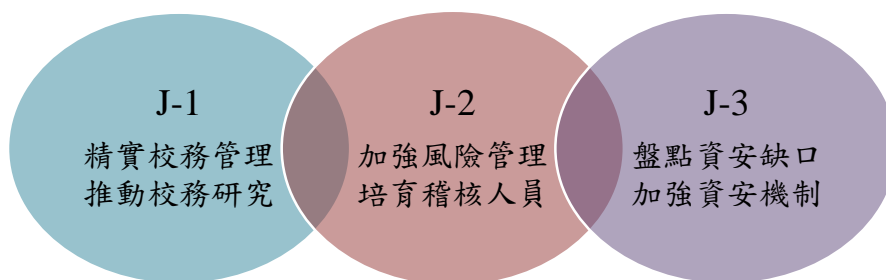

- J-2-1 公開校務資訊，提供網路資訊服務
- J-2-2 辦理稽核研習，提升風險管理概念
- J-2-3 提供稽核訓練，增加合格稽核人員
- J-2-4 定期行政稽核，改善推動校務發展

圖 4-6-1 落實校務研究與資安機制，強化學校自我課責之推動策略與實施方案

表 4-6-1 落實校務研究與資安機制，強化學校自我課責子計畫及推動策略

子計畫	策略編號	策略名稱
J 落實校務研究與資安機制，強化學校自我課責	J-1	精實校務管理，推動校務研究
	J-2	加強風險管理，培育稽核人員
	J-3	盤點資安缺口，加強資安機制

## 二、推動策略及實施方案之執行與說明

本校之落實校務研究與資安機制，強化學校自我課責發展特色下規劃一個子計畫 J：落實校務研究與資安機制，強化學校自我課責，共有三個推動策略，推動策略下之實施方案及執行單位如表 4-6-2 至表 4-6-4 所示。

表 4-6-2 推動策略(J-1)：精實校務管理，推動校務研究

方案編號	實施方案	執行單位
J-1-1	建立校務研究資料，提供教學改善建議	校務研究辦公室
J-1-2	鼓勵教師校務研究，增列教師評鑑分數	人事室、校務研究辦公室
J-1-3	辦理校務研究發表，建立研究資料庫群	校務研究辦公室
J-1-4	自辦外部校務評鑑，檢核校務研究應用	校務研究辦公室
J-1-5	優化行政管理系統，方便校務管理改善	圖書資訊中心

表 4-6-3 推動策略(J-2)：加強風險管理，培育稽核人員

方案編號	實施方案	執行單位
J-2-1	公開校務資訊，提供網路資訊服務	秘書室
J-2-2	辦理稽核研習，提升風險管理概念	秘書室
J-2-3	提供稽核訓練，增加合格稽核人員	秘書室
J-2-4	定期行政稽核，改善推動校務發展	秘書室

表 4-6-4 推動策略(J-3)：盤點資安缺口，加強資安機制

方案編號	實施方案	執行單位
J-3-1	辦理資訊安全研習，加強資安意識	圖書資訊中心
J-3-2	成立資訊安全中心，成立任務編組	圖書資訊中心
J-3-3	定期網路弱點掃描，加固資安維護	圖書資訊中心

## 三、各項實施方案及其預期成效

本校落實校務研究與資安機制之發展重點，各項實施方案及其預期成效如表 4-7-5 所示。

表 4-6-5 子計畫(J)：落實校務研究與資安機制，強化學校自我課責

推動策略	編號	實施方案	學年度				
			113	114	115	116	117
J-1 精實校務管理，推動校務研究	J-1-1	建立校務研究資料，提供教學改善建議	8 篇	8 篇	8 篇	8 篇	8 篇
	J-1-2	鼓勵教師校務研究，增列教師評鑑分數	2 項	2 項	0 項	0 項	0 項
	J-1-3	辦理校務研究發表，建立研究資料庫群	2 場	2 場	2 場	2 場	2 場
	J-1-4	自辦外部校務評鑑，檢核校務研究應用	0 場	0 場	0 場	1 場	1 場
	J-1-5	優化行政管理系統，方便校務管理改善	1 個	1 個	2 個	2 個	2 個
J-2 加強風險管理，培育稽核人員	J-2-1	公開校務資訊，提供網路資訊服務	1 網頁	1 網頁	1 網頁	1 網頁	1 網頁
	J-2-2	辦理稽核研習，提升風險管理概念	1 場	1 場	1 場	1 場	1 場
	J-2-3	提供稽核訓練，增加合格稽核人員	2 人	4 人	5 人	6 人	6 人
	J-2-4	定期行政稽核，改善推動校務發展	1 次	1 次	1 次	1 次	1 次
J-4 盤點資安缺口，加強資安機制	J-3-1	辦理資訊安全研習，加強資安意識	1 場	1 場	1 場	1 場	1 場
	J-3-2	成立資訊安全中心，成立任務編組	檢視編組任務 1 次	檢視編組任務 1 次	檢視編組任務 1 次	檢視編組任務 1 次	檢視編組任務 1 次
	J-3-3	定期網路弱點掃描，加固資安維護	檢視 1 次	檢視 1 次	檢視 1 次	檢視 1 次	檢視 1 次

## 柒、推動國際交流與雙語教育

### 一、策略、方案與執行單位

本校於 2022 年 9 月奉教育部核准成立「國際專修部」，進一步落實國際化各種政策與措施，提供國際生更妥善的學業與生活照顧，建構境外生生活管理與學習輔導機制，國際生透過雙導師制度，提供境外生學業輔導與生活諮詢，以提升境外生對本國語文學習與在地的認同度。同時為擴大國際交流與學國際競爭力，建立本校朝向國際化與合作交流的基石，依循行政院「2030 雙語國家政策發展藍圖」規劃，提升學生英語能力，培養學生的國際移動力，以利未來職涯發展。

技職體系學生選擇就讀本校，進入健康照護、觀光餐旅、民生應用等相關系科，多半比較重視專業能力的培養，據長期觀察英語能力普遍不佳，且本校許多學生家庭經濟背景相較弱勢，學生過往的學習經驗中，較難有機會獲得額外的英語學習資源。

但不論是健康照護、觀光餐旅、民生應用產業，英語能力作為國際交流的一大利器，有助於學生在全球化市場中拓展更多求職機會，同時在自學、進修方面，也為將來持續跟進產業最新資訊奠定基本能力。綜合考量如何對學生職涯發展有所助益後，提出以下措施，以期在提升英語應用能力、考取英語檢定證照兩方面，都能提供學生充足的學習資源，幫助他們在學期間有所進益。

本校為因應英語文全球在地化的發展，呼應國際職場對英語文能力的要求，已將英語文列為教學重點，是本校必修三種語言(中文、英文、程式語言)之一，也是學生基本素養及核心能力的一環。本校以為英語文學習的最終目標，不僅在於獲取語文相關的知能，更在於養成良好的跨文化溝通能力和國際視野，亦即由傳統外語教學著重「學習」的層面，進至第二語言教學強調「使用」的層面。易言之，英語文學習的目的在於能夠依溝通的主題、對象與情境等面向，導入專業學科之學習情境，進行學術閱讀與寫作訓練，適切表達自己、理解對方，並能使用言談策略，透過對話、書寫、協商等方式，成功傳達、接收信息及發表學術看法，因此將透過持續推動全校英語文課程與教學改革，以奠定學生國際移動力之語文基礎。除了加強英語文教育外，為協助境外生適應校園生活，校園應建置多語環境，同時進行多語教育，因此國際交流與雙語教育之推動策略及實施方案如圖 4-7-1，子計畫及推動策略如表 4-7-1 所示。

K-1 建立境外教育交流，  
推動華語先修輔導

- K-1-1 連結境外教育夥伴，  
建立教育交流管道
- K-1-2 活化華語教學資源，  
推動華語先修輔導

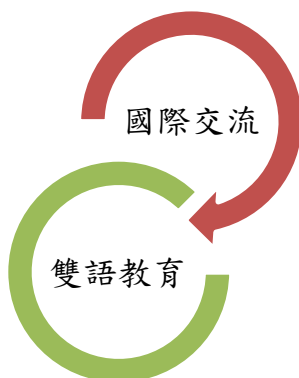

K-3 境外教育聯盟，增加  
國際交流

- K-3-1 辦理境外教育交流，  
促進國際合作
- K-3-2 參加國際交流活動，  
強化國際能量

圖 4-7-1 推動國際交流與雙語教育之推動策略與實施方案

K-2 推動境外生之輔導，增  
加學生學習成效

- K-2-1 提供各科補救教  
學，提升華語檢定  
通過率
- K-2-2 建立學業預警制  
度，提升學習成效
- K-2-3 建立學習夥伴制  
度，提供學習經費
- K-2-4 依據能力分級輔  
導，增加學習信心
- K-2-5 提供多語學習資  
源，提升自主學習
- K-2-6 結合文化團體，  
辦理文化交流活  
動
- K-2-7 結合通識教育，  
開設多元文化課  
程
- K-2-8 加強實習訪視，  
促進在地就業機  
會
- K-2-9 加強職能輔導，  
提高留臺就業比  
率

KC-1 提升多語能力環  
境，強化國際移動力

- KC-1-1 培養英語基礎，落實英語  
認證
- KC-1-2 加強英檢考照，提升學習  
成效
- KC-1-3 強化職場英文，加值專業  
能力
- KC-1-4 辦理境外研習，拔尖海外  
進修
- KC-1-5 強化敘事能力，提高中文  
檢定
- KC-1-6 增加 ESP 課程，專業英文  
應用
- KC-1-7 優化學習環境，落實情境  
教學
- KC-1-8 辦理境外實習，提升國際  
競爭

表 4-7-1 推動國際交流與雙語教育子計畫及推動策略

子計畫	策略編號	推動策略
K 國際招生交流，強化多語教育，提高國際移動力	KC-1	提升多語能力及校園，強化國際移動力
	K-1	建立境外教育交流，推動華語先修輔導
	K-2	推動境外生之輔導，增加學生學習成效
	K-3	境外教育聯盟，增加國際交流

## 二、推動策略及實施方案之執行與說明

本校推動國際交流與雙語教育之發展特色下規劃一個子計畫：K 國際招生交流，強化多語教育，提高國際移動力，其下有四個推動策略，推動策略下之實施方案及執行單位如表 4-7-2 至表 4-7-5 所示。

表 4-7-2 推動策略(KC-1)：提升多語能力環境，強化國際移動力

方案編號	實施方案	執行單位
KC-1-1	培養英語基礎，落實英語認證	通識教育中心
KC-1-2	加強英檢考照，提升學習成效	通識教育中心
KC-1-3	強化職場英文，加值專業能力	通識教育中心、各系科
KC-1-4	辦理境外研習，拔尖海外進修	通識教育中心
KC-1-5	強化敘事能力，提高中文檢定	通識教育中心
KC-1-6	增加 ESP 課程，專業英文應用	通識教育中心
KC-1-7	優化學習環境，落實情境教學	通識教育中心、總務處
KC-1-8	辦理境外實習，提升國際競爭	國際專修部、各系科

表 4-7-3 推動策略(K-1)：建立境外教育交流，推動華語先修輔導

方案編號	實施方案	執行單位
K-1-1	連結境外教育夥伴，建立教育交流管道	國際專修部
K-1-2	活化華語教學資源，推動華語先修輔導	國際專修部

**表 4-7-4 推動策略(K-2)：推動境外生之輔導，增加學生學習成效**

方案編號	實施方案	執行單位
K-2-1	提供各科補救教學，提升華語檢定通過率	國際專修部
K-2-2	建立學業預警制度，提升學習成效	國際專修部
K-2-3	建立學習夥伴制度，提供學習經費	國際專修部
K-2-4	依據能力分級輔導，增加學習信心	國際專修部
K-2-5	提供多語學習資源，提升自主學習	國際專修部
K-2-6	結合文化團體，辦理文化交流活動	國際專修部
K-2-7	結合通識教育，開設多元文化課程	國際專修部、通識教育中心
K-2-8	加強實習訪視，促進在地就業機會	國際專修部
K-2-9	加強職能輔導，提高留臺就業比率	國際專修部

**表 4-7-5 動策略(K-3)：境外教育聯盟，增加國際交流**

方案編號	實施方案	執行單位
K-3-1	辦理境外教育交流，促進國際合作	國際專修部、各系科
K-3-2	參加國際交流活動，強化國際能量	國際專修部、各系科

本校推動國際交流與雙語教育之發展特色，統整其實施方案如下：

1. 為了提升服務境外生之品質，本校招收境外生之系科已經有多語網頁，未來本校將辦理行政及教學人員之境外生輔導知能研習，強化多元文化的知覺與表達能力。並將定期召開跨部門會議，掌握國際學生學習情況，完善輔導資源，共同制定與實施國際學生的支持計劃，形成聯合支持體系以提升整體服務質量。
2. 在英語能力培養上持續加強英文檢定及認證外，職場英文、ESP 課程、以及辦理境外的各項見學、英文研習或實習等，均有利於提升國際移動力。中文能力則以提升閱讀寫作與敘事能力為主，並提升中文能力以及華語檢定。校園及學習環境更重視多語教育的融入，以協助境外生融入校園生活。
3. 提供境外生的學習支援為主，包含輔導學生通過華語檢定、學習夥伴建立、課業及缺曠預警輔導、能力分級輔導、辦理多元文化活動、開設多元文化課程、加強實習訪視輔導、以及加強職能輔導等，以提高留臺就業率。
4. 因應境外招生策略，深化國際交流，深化國際交流，與技術型大學交流或見學、實習，並舉辦國際研討會促進師生學術交流。

### 三、各項實施方案及其預期成效

本校推動國際交流與雙語教育之發展重點，各項實施方案及其預期成效如表 4-7-6 所示。

表 4-7-6 子計畫(K)：國際招生交流，強化多語教育，提高國際移動力

推動策略	編號	實施方案	學年度					
			113	114	115	116	117	
KC-1	提升多語能力，強化國際移動	KC-1-1	培養英語基礎，落實英語認證	85 張	85 張	85 張	85 張	85 張
		KC-1-2	加強英檢考照，提升學習成效	50%	50%	55%	60%	60%
		KC-1-3	強化職場英文，加值專業能力	28 門課	28 門課	28 門課	28 門課	28 門課
		KC-1-4	辦理境外研習，拔尖海外進修	10 人	10 人	10 人	10 人	10 人
		KC-1-5	強化敘事能力，提高中文檢定	25 張	25 張	25 張	25 張	25 張
		KC-1-6	增加 ESP 課程，專業英文應用	2 門課	2 門課	5 門課	5 門課	5 門課
		KC-1-7	優化學習環境，落實情境教學	1 間	1 間	1 間	1 間	1 間
		KC-1-8	辦理境外實習，提升國際競爭	1 場	1 場	1 場	1 場	1 場
K-1	建立境外教育交流，推動華語先修輔導	K-1-1	連結境外教育夥伴，建立教育交流管道	2 場	2 場	2 場	2 場	2 場
		K-1-2	活化華語教學資源，推動華語先修輔導	20 週	20 週	20 週	20 週	20 週
K-2	推動境外生之輔導，增加學生學習成效	K-2-1	提供各科補救教學，提升華語檢定通過率	70%通過	70%通過	80%通過	80%通過	90%通過
		K-2-2	建立學業預警制度，提升學習成效	4 次	4 次	4 次	4 次	4 次
		K-2-3	建立學習夥伴制度，提供學習經費	10 位	10 位	10 位	10 位	10 位
		K-2-4	依據能力分級輔導，增加學習信心	2 班次	2 班次	2 班次	2 班次	2 班次
		K-2-5	提供多語學習資源，提升自主學習	1 個平台	1 個平台	1 個平台	1 個平台	1 個平台
		K-2-6	結合文化團體，辦理文化交流活動	2 場	2 場	2 場	2 場	2 場
		K-2-7	結合通識教育，開設多元文化課程	0 門課	0 門課	1 門課	1 門課	1 門課

推動策略		編號	實施方案	學年度				
				113	114	115	116	117
		K-2-8	加強實習訪視，促進在地就業機會	4次	4次	4次	4次	4次
		K-2-9	加強職能輔導，提高留臺就業比率	2場	2場	2場	2場	2場
K-3	境外教育聯盟，增加國際交流	K-3-1	辦理境外教育交流，促進國際合作	1場	1場	1場	1場	1場
		K-3-2	參加國際交流活動，強化國際能量	2場	2場	2場	2場	2場

## 第五章 行政單位發展規劃

### 壹、教務處

總目標—透過教學品質精進、課程創新與產學連結，推動微學分制度與自我評鑑機制，全面提升辦學效能與學生學習成效。

#### 長期重點工作

以品質保證、教學創新、人才培育及永續發展等 4 個主軸，規劃 10 項工作重點：

#### 一、制度與品質保證

1. 建立全校性的自我評鑑機制，提升辦學成效。
2. 設立教學品質保證制度，持續提升教學成效。
3. 建置教師教學評量制度，提升教學品質及成效。

#### 二、課程與教學創新

4. 推動「微學分、微學程」制度，提供彈性學習與模組化課程。
5. 實施統整課程（Capstone Course），培養學生統合關鍵能力。
6. 促進多元互動與創新教學策略，提升學生學習意願。

#### 三、學生能力培育與跨域發展

7. 推動跨域學習，培育創新人才。
8. 提升學生資訊科技能力，強化 AI 實務應用。
9. 強化學生專業實務技術能力，促進產學接軌。

#### 四、招生與永續發展

10. 推動「固本拓源、精準招生」策略，穩定生源永續發展。

各重點工作項目之目標、投入、措施、預期成果(context、input、process、product; CIPP):

表 5-1-1 教務處各重點工作項目之 CIPP

項目名稱	1.建立全校性的自我評鑑機制，提升辦學成效。
目標	1. 建立全校性的自我評鑑機制。 2. 確保辦學理念、教學與研究品質持續精進。
投入	1. 訂定評鑑要點。 2. 成立校級評鑑委員會，邀請校內外專家學者共同參與。 3. 蒐集校務資料、學生學習成果、教師教學成效、研究資料等。 4. 編列專案經費，規劃每 3 至 5 年進行一次全面性自評。 5. 辦理工作坊，強化各單位評鑑執行與自我精進能力。
措施	1. 依據教育部或校內訂定之自我評鑑要點辦理，如下示： (1) 各學院及行政單位依指標進行自評並撰寫報告。 (2) 評鑑委員會審查資料，進行訪談與實地訪視。 (3) 依委員意見召開檢討會議，確認優缺點及改進方向。 2. 建立持續改進機制，將評鑑結果納入校務發展計畫。
預期成果	1. 提升教學、研究與行政品質。 2. 作為外部評鑑與認證之重要依據。 3. 建立品質保證及具體優化方案決策機制。

項目名稱	2.設立教學品質保證制度，持續提升教學成效。
目標	1. 建立系統化的教學品質保證與優化機制。 2. 確保教學成效與教育目標一致。
投入	1. 建立教學評量系統、學生學習歷程平台及教學觀摩機制。 2. 制定 3-6 年進行教學品質保證認證機制。 3. 編列教學精進與教師研習專案經費支持。
措施	1. 每學期期中、期末各實施一次教師教學評量，線上評量結果，即時回饋教學。 2. 定期委外辦理教學品質保證認證。 3. 依據認證結果擬定改善措施，如課程內容調整、教學方法創新或設備更新。 4. 設立後續追蹤機制，檢視改善成效。
預期成果	1. 提升教師教學滿意度及學生學習成果。 2. 形成穩定的教學品質循環機制(PDCA 模式)。 3. 通過教育部及中華工程教育學會(IEET)教學品質保證認證。

項目名稱	3.建置教師教學評量制度，提升教學品質及成效。
目標	1. 提升教學品質與學生學習成效。 2. 促進教師專業成長與教學精進。
投入	3. 研訂本校教師評量實施細則，落實教學評量機制。 4. 建置線上教學評量平台，以提升資料蒐集與回饋效率。
措施	1. 每學期各實施一次期中、期末次評量，以利即時回饋教學。 2. 依據評量結果調整課程與教學策略，高成就學生，著重教材與教法精進；低成就學生，提供教學輔導或補救教學。 3. 評量結果密送授課教師，確保個別化回饋。
預期成果	1. 提升教學品質提升，精進教學方法。 2. 促進授課教師自我反思與教學創新。

項目名稱	4.推動「微學分、微學程」制度，提供彈性學習與模組化課程。
目標	建構多元學習途徑，提升學生就業適應力。
投入	1. 教務處與各系科所課程委員會協力開設課程。 2. 高教深耕計畫經費支持措施。 3. 制定微學分、微學程相關辦法。 4. 支援小模組學分紀錄與證書發放。
措施	1. 以核心職能或議題(如數位科技、創業思維等)為主題。 2. 推出學生成果認證機制。 3. 蒐集學生回饋與課程滿意度。 4. 分析修課人數、完成率與跨領域修課比例。
預期成果	1. 教師跨領域合作課程數量增加。 2. 學生彈性學習意願提升。

項目名稱	5.實施統整課程(Capstone Course)，培養學生統合關鍵能力。
目標	引導學生整合所學專業知識與技能，培養跨領域協作與問題解決能力。
投入	<ol style="list-style-type: none"> <li>1. 整合學生學期間所學知識，完成實務專題或研究。</li> <li>2. 由跨系、跨領域教師組成師資團隊，或邀請業界專家協同指導。</li> <li>3. 提供專題經費、設備空間、指導時數與成果發表等資源支持。</li> <li>4. 採用多元評量，包括過程紀錄、口頭簡報、書面報告、成果發與團隊互評。</li> </ol>
措施	<ol style="list-style-type: none"> <li>1. 學生分組進行專題，透過每週會議或工作坊定期回饋與修正。</li> <li>2. 建立導師制度，協助學生目標設定、時程規劃與資料分析。</li> <li>3. 鼓勵不同系所學生組成團隊，促進跨領域思維整合。</li> <li>4. 邀請企業或社會機構提供題目或擔任評審，增加實務導向。</li> <li>5. 專案補助專題經費支持。</li> </ol>
預期成果	<ol style="list-style-type: none"> <li>1. 培養學生問題解決與批判思考能力。</li> <li>2. 增進學生跨領域協作、溝通與領導能力。</li> <li>3. 促進教師間的合作與教學創新，形成跨領域教學社群。</li> </ol>

項目名稱	6.促進多元互動與創新教學策略，提升學生學習意願。
目標	<ol style="list-style-type: none"> <li>1. 提升學生的學習意願、自主學習的動力與學習成效。</li> <li>2. 促進教師運用創新教學策略，以達成教與學雙向提升的目標</li> </ol>
投入	<ol style="list-style-type: none"> <li>1. 支持教師參與教學研習與社群，強化課程設計與教學實務。</li> <li>2. 導入翻轉教室、PBL、設計思考與數位教材等多元教學模式。</li> <li>3. 透過校內獎勵與高教深耕計畫補助，激勵教師持續創新教學。</li> </ol>
措施	<ol style="list-style-type: none"> <li>1. 每學期公開徵件創新教學課程，提供經費補助。</li> <li>2. 每學年徵選創新亮點課程，頒發獎金鼓勵。</li> <li>3. 每學期辦理教學觀摩與品質研討會，提升教師創新教學力。</li> <li>4. 推動教師成長社群，促進交流與成長。</li> </ol>
預期成果	<ol style="list-style-type: none"> <li>1. 提升學生的學習意願與學習成效。</li> <li>2. 強化教師創新教學能量。</li> </ol>

項目名稱	7.推動跨域學習，培育創新人才。
目標	1. 培養學生運用多元知識解決真實問題。 2. 透過跨系所合作與產學連結，提升教師教學創新能力。
投入	1. 邀請不同系科師共同設計與授課，建立跨系科教學團隊。 2. 以專題導向(PBL)、設計思考或實務應用，融合多學科內容。 3. 建立跨系科修課彈性。 4. 提供經費支持教學創新及產學合作。
措施	1. 開設跨域課程，如博雅涵養通識-海洋文化、生活科學應用、文化休閒、長照人才培育等多元課程。 2. 系所科、中心規劃及開設跨域(微)學程課程。 3. 結合 USR 計畫培養學生跨域解決問題能力。
預期成果	1. 學生具備專業跨領域整合能力、創新思維及團隊合作能力。 2. 增加教師跨域合作，形成新的研究與教學模式。

項目名稱	8.提升學生資訊科技能力，強化 AI 實務應用。
目標	整合 STEM 教育，提升學生資訊科技素養與創新應用能力。
投入	1. 開設或課程融入，如「AI 應用基礎」、「資料視覺化」、「Python 入門」、「資訊倫理與安全」等。 2. 建置智慧教室、電腦實驗室與雲端學習平台、證照輔導課程。
措施	1. 將程式設計、資料分析及 AI 應用納入通識教育及專業課程中。 2. 開設「數位科技微學程」作為跨領域學習途徑，學生可自由選修，累積學分並獲頒認證。 3. 導入 PBL(專題導向學習)及 STEM 跨域專題，讓學生以團隊方式解決實務問題。 4. 透過數位學習歷程檔案(e-Portfolio)紀錄學生學習過程與成果。
預期成果	1. 學生具備運用資訊科技進行資料蒐集、分析、創作與溝通能力。 2. 輔導學生取得相關技能證照(如 ICDL、Python、AI 應用證照)。 3. 畢業生在就業市場中展現較高的數位競爭力。

項目名稱	9.強化學生專業實務技術能力，強化產學接軌。
目標	1. 培養學生具備專業技術的實作能力與問題解決能力。 2. 推動強化學生應用新興科技的素養，以提升產業即戰力。
投入	1. 邀請產業專家協同授課，並鼓勵教師產業研習。 2. 增設專業技術實作課程與專題製作課程。 3. 更新專業教室與實驗設備，引進模擬與實作工具。 4. 建立企業實習合作，促進產學交流。 5. 提供協同教學、證照輔導經費。
措施	1. 辦理技術模擬測驗，提升學生考照實戰經驗。 2. 深化實習與就業銜接機制，增進學生職場實務經驗。 3. 建置技術學習與輔導平台，以提高專業證照考取率。 4. 推動業師協同教學，強化學生實務技能與創新創業思維。 5. 建置專業技術教室，實現教學、實作與考照一體化之學習環境。 6. 鼓勵學生參加技術競賽與成果展，驗證實作能力。
預期成果	1. 學生專業技術測驗通過率與競賽得獎率提升。 2. 畢業生就業率與留任率提高。

項目名稱	10.推動「固本拓源、精準招生」策略。
目標	1. 固本：鞏固國內招生，深化在地連結，強化升學銜接。 2. 拓源：開拓境外生源，推動國際化校園發展。
投入	1. 推動「在地就學」精準招生，與北北基國高中職建立合作關係： (1) 舉辦校園參訪、國高中營隊、國中技藝班。 (2) 施行國高中(職)教師技藝技職、適性揚才研習課程。 2. 建立校內升學銜接： (1) 鼓勵專科應屆畢業生，升讀本校二技或四技。 (2) 為二技學生設計「升研銜接計畫」，協助學生攻讀研究所。 3. 增招偏鄉經文不利學生：與澎湖縣政府辦理護理科公費專班，縣府每年補助 10 名學生全額費用，畢業返鄉服務，畢業即就業，解決護理人力短缺。 4. 連結實施「終身學習」，提供在職人士、中高齡學習者、企業員工及社區民眾在職進修機會。 (1) 以「隨時學、在地學、終身學」為主軸。 (2) 利用社群媒體、校友網絡及社區活動進行招生宣傳。
措施	1. 成立「招生策略小組」，負責統籌國內外招生規劃與執行。 2. 進行招生數據分析，追蹤各區域、各類招生成效。 3. 與系科所合作跨單位協作，共同推動招生事宜。 4. 實施新生入學獎助學金制度，提升學生就學意願。 5. 推動在校生與潛在學生之網路社群經營，建立綿密的招生連結與互動網絡。
預期成果	穩定生源、註冊率及學生人數。

## 貳、學生事務處

總目標—培養學生具有自治、自律及關懷、友善、創意人文素養，並能以樂在利他的態度，發展生命能量。

學務處長期重點工作與校務發展目標之相關性，如表 5-2-1 所示。

表 5-2-1 學務處長期重點工作與校務發展目標之相關性

學務處長期重點工作	校務發展目標
塑造學生的行為規範	了解學生學習表現，提供適性輔導方式。
優化導師制度	優化導師輔導內涵，豐富學生選課及學習規劃機制。
提供師生優美安全的健康校園	落實自我實現與生命關懷。
強化心理衛生輔導與預防機制	建立三級預防機制以及休、退、轉學高風險學生篩檢與輔導機制，提供優質輔導。 落實自我實現與生命關懷。 落實性別平等教育，建構友善校園學習。
推動服務學習理念的學生活動	實施服務學習內涵活動，孕育社會關懷公民。
建構全人教育軟實力校園	整合社團活動，提升學生視野。
推廣健康活力之校園生活	辦理校園健康活力活動，鼓勵學生發展自我。
提供經濟不利學生優惠措施，獎助學習成效	緊密偏鄉聯繫，提供弱勢優惠措施。
強化原住民學生凝聚力，推廣全民原教	強化原住民族學生資源中心功能之多元運用。

### 長期重點工作

1. 塑造學生的行為規範。
2. 優化導師制度。
3. 提供師生優美安全的健康校園。
4. 強化心理衛生輔導與預防機制。
5. 推動服務學習理念的學生活動。
6. 建構全人教育軟實力校園。
7. 提供經濟不利學生優惠措施，獎助學習成效。
8. 推廣健康活力之校園生活。
9. 強化原住民學生凝聚力，推廣全民原教。

以上各長期重點工作。如表 5-2-2 所示。

遠景—造以學生為中心之學務工作，關懷學生需求，發現亮點，進而支持實踐。

逐步計畫推動透過校內外多方合作，營造安全、健康、友善的安心向學環境，及生動且契合多元需求的師生活動，建構關懷、友善、自律與支持的師生關係，及營造人文關懷與樂於服務的教育氛圍，最終能培養具備「開創建構」、「激勵鼓舞」及「著手承擔」特質的現代社會專技人才，以實踐本校「莫道是他人子弟，應當作自家兒女」之辦學理念，落實本校「勤毅誠樸」（誠懇、踏實、規矩、謙恭）之校訓。

表 5-2-2 學務處各重點工作之 CIPP

項目名稱	1.塑造學生的行為規範
目 標	由他律提升至自律的境界。
投 入	1.落實「一勤(勤毅誠樸)二友(友善關懷)三敬(敬老敬師敬友)」學校品格精神。 2.推動品德教育。
措 施	1.塑立學生正向行為規範並進行宣導及輔導。 2.推廣及深耕學生品德教育。 3.積極辦理友善校園計畫。
預期成果	1.將學校品格精神內化為生活行為。 2.每學期辦理友善校園相關專題講座 2 場。

項目名稱	2.優化導師制度
目 標	1.透過導師制度強化學生在學習與生涯發展上的啟發與支持。 2.修訂導師制度相關規定，提升導師班級經營與輔導效能。 3.提升導師輔導知能與專業成長，促進教師自我成長與反思。
投 入	1.檢討並修訂本校導師制度與相關規章，作為導師工作實施之依據。 2.提供導師所需之行政與教學資源，強化班級經營與學生輔導成效。 3.定期辦理導師會議與輔導知能研習，促進經驗交流與專業成長。 4.建立導師支持系統，提供輔導策略、案例諮詢與專業協助。
措 施	1.全面檢視現行導師制度及優良導師遴選機制，提出具體改善策略。 2.建立「系科輔導老師制度」，協助導師推動學生輔導工作。 3.將生命教育、性別平等教育等議題納入班級活動與校系共同時間規劃。 4.每學期彙整與分享優質影片、書籍等輔導素材，作為班會活動參考資源。 5.定期舉辦導師知能研習與工作坊，並不定期召開特殊個案研討會，以提升危機處理與輔導應變能力。 6.每學期召開導師會議，促進導師間經驗分享與問題交流，強化班級經營成效。 7.系統性蒐集導師輔導需求與困難，提供專業支持與輔導協助。
預期成果	1.導師參與導師會議及輔導知能研習出席率達 70% 以上。 2.完成《優良導師遴選與表揚辦法》之修訂。 3.建立完善之導師支持與輔導協作機制，強化導師專業效能。

項目名稱	3.提供師生優美安全的健康校園
目標	營造健康安全的校園，培養學生健康促進及安全維護的知能。
投入	1.建立校園健康需求評估機制。 2.健康促進與衛生保健講習。 3.傳染病與意外事故的防治。
措施	1.擬訂學年度工作計畫，並將健康安全議題納入活動規畫。 2.實施學生健康需求評估。 3.辦理健康促進與衛生保健教育宣導活動。 4.培養衛生保健志工，推動健康促進活動與健康服務。 5.推廣安全教育，辦理食安講習與急救相關訓練。 6.推動傳染病防治，配合衛生單位辦理疫苗接種與防疫宣導教育。
預期成果	1.辦理健康飲食與運動、傳染病防治、急救安全、口腔保健等衛生保健相關活動共 8 場。 2.強化學生健康促進與安全意識，並能落實健康生活。

項目名稱	4.強化心理衛生輔導與預防機制
目標	1.促進學生心理健康與情緒調適能力。 2.建立校內完善的心理輔導支持與預防體系。 3.提升專業輔導人力與校內師生心理衛生知能。
投入	1.整合校內教師、學生幹部、學務同仁及專業輔導人力等多元資源，形成支持網絡。 2.運用年度學生事務與輔導計畫經費推動核心業務與輔導訓練。 3.引進校外專業輔導機構或人員，強化專業督導與介入效能。 4.提供特殊輔導需求學生適切的輔導與支持資源，協助其穩定就學與正向發展。
措施	1.由學生輔導中心策劃與辦理心理衛生推廣系列活動，提升全校心理健康意識。 2.結合導師及義務輔導老師之輔導能量，加強對優先關懷學生的主動關懷與支持。 3.運用校外專業輔導資源，辦理督導、個案研討與知能研習，提升專業輔導品質。 4.建立並落實自我傷害三級預防機制，提升早期發現與即時介入的成效。 5.建構特殊輔導需求學生轉介與追蹤機制，確保學生獲得持續性的輔導與協助。
預期成果	1.每學年辦理心理衛生推廣活動 12 場次以上，涵蓋多元心理健康主題。 2.每學年心理衛生活動參與人次達 800 人次以上，促進學生心理韌性與正向心態。 3.形成跨單位心理支持網絡，強化校園整體心理衛生防護層級。

項目名稱	5.推動服務學習活動理念的學生活動
目標	培養學生積極而樂在利他的做人做事態度。
投入	1.以學生為推動核心，學務同仁及班級幹部為主的參與。 2.培養學生投入公益服務之熱誠。 3.透過服務社區，成為社區發展推動種子。 4.結合社區資源及志工團體能量，投入社區服務。 5.設立「社團幹部服務獎學金」。
措施	1.定期辦理班級、社團幹部研習及領導訓練，並進行志願服務訓練，培養志工服務團隊及社團。 2.遴選優秀社團幹部，頒發服務獎學金予以獎勵。 3.辦理社區服務、公共服務、專業技能服務及中小學社團服務活動，擴展至校外。
預期成果	1.培養學生樂於利他與積極的人生態度。 2.每學年辦理社區服務至少 5 場。

項目名稱	6.精進全人教育軟實力校園
目標	藉由辦理參與活動建構學生軟實力。
投入	1.持續精進校內各項活動與創意研習活動課程內容。 2.鼓勵學生參與校外研習活動。
措施	1.結合學生社團辦理創意與研習活動以培育多項能力。 2.鼓勵學生參與校外活動。
預期成果	1.結合學生活動需求辦理研習活動 4 次。 2.參與校外活動 1 次以上。

項目名稱	7.提供經濟不利學生優惠措施，獎助學習成效
目標	藉由辦理各項課輔活動參鼓勵經濟不利學生參加獎助與提升學習成效。
投入	1.持續辦理各項課業與證照輔導課程。 2.鼓勵學生參與自主學習與職涯輔導。
措施	1.與各系科合作依學生需求開辦課輔課程。 2.辦理自主學習活動。
預期成果	1.結合學生需求辦理課輔課程 18 次。 2.接受輔導獎助學生 200 人次。

項目名稱	8.推廣健康活力之校園生活
目標	推動校園健康安全之運動風氣。
投入	1.精進辦理全校多元性體育運動項目。 2.持續強化體育運動設施與場館。
措施	1.持續辦理各項全校性體育運動競賽。 2.持續支持教職員工參與體育活動。 5.持續檢視強化校內各軟硬體運動設施。
預期成果	1.每學年辦理至少 4 項體育運動賽事。 2.持續培養全校師生愛好運動的習慣。

項目名稱	9.強化原住民學生凝聚力，推廣全民原教
目標	原住民學生文化認同，推廣全民原教。
投入	1.結合節慶辦理文化活動。 2.提供原住民族學生所需資源，協助在校生活陪伴。 3.透過社團活動推廣原住民族文化。
措施	1.由原住民族學生策畫辦理節慶活動工作坊。 2.在校生活陪伴、課業輔導、社團活動。 3.透過原住民文化研究社招募對原住民文化有興趣的師生參加，展現多元文化及族群融合。
預期成果	1.每學年辦理 16 場次原住民文化社團活動。 2.期中期末原住民族學生定期課業補救教學 6 人次。 3.每學年辦理 2 場次教職員對原住民族文化的認識活動。

## 參、總務處

總目標—創造一座具永續、人文與智能管理之校園

### 長期重點工作

- 1.改善生活及活動空間
  - 2.改善及增建教學空間
  - 3.推動及強化智能管理校園
- 以上各長期重點工作，如表 5-3-1 所示。

遠景—進入校區即能感受到這是一個優雅且具活力的校園。

表 5-3-1 總務處各重點工作之 CIPP

項目名稱	1.生活及活動空間改善
目標	建立一座幽靜美麗永續校園。
投入	1.召開校園空間規劃委員會。 2.納入校務發展規劃，逐年檢討。 3.在財務狀況允許下，依校務規劃之需求，排定優先順序。
措施	1.於校務規劃確定後，委託專業人士進行校園整體規劃（含綠美化工程）。 2. 規劃節能減碳永續校園之推動-包含逐步汰換耗電空調設備，更新為環保新冷媒及一級能效產品，定期清潔空調設備提升空氣品質及設備效能進而達到降低能源消耗。 3.檢視零星空間及校地，規劃四處可見但小而美的植栽、保育、休憩空間及小型學生聚會場所。 4.因應老人照護之需求，規劃長照產業，建置大樓。
預期成果	讓師生與社區民眾流連忘返的環境。

項目名稱	2.教學空間改善及增建
目標	建立一個讓師生安心教學研究及學習的環境。
投入	1.由三長邀集相關單位及系科研究規劃，並提空間規劃委員會研討。 2.在財務狀況允許下，依校務規劃之需求，排定優先順序。
措施	1. 優化各系科專業教室，強化考照教學區域。 2. 加強校區防滑及安全照明，提高用路安全，提供零災害的校園空間。
預期成果	師生在校時間增長，促進教學相長機會。

項目名稱	3.推動及強化智能管理校園
目標	利用數位化科技、雲端服務、網路大數據及人工智能等技術為基礎，提升學校校園安全及行政管理等便利性和效率。
投入	<p>1.(校園行政管理數位基礎調查)清查造冊校園能源、監視、警示等行政硬體設備。</p> <p>2.編列預算，逐年建立智慧管理系統。</p> <p>3.建立專責單位，持續維護管理。</p> <p>4.體育館天井燈耗電且因高度超過 8 公尺更換不易，預計於 112 學年度汰換為 LED 加防眩光燈罩，除達到節能減碳效益，優化學生上課環境。</p> <p>5.第二校區已於 111 學年度完成太陽光電系統屋頂型發電設備建置設計容量 231kWP，預計於 112 學年度完成第一校區 399kWP 設置容量建置，總計設置容量達 630Kwp。</p>
措施	<p>1.建置智慧綠能系統，透過智慧型水、電表建置，結合智慧節能服務，有效收集用水、用電數據，改善用水、用電習慣，以達節能減碳之目標。</p> <p>2.建置智慧全校環控系統，舉凡冷氣、空調、電燈....等設備，利用遠端管理，有效人力管理與資源應用。</p> <p>3.建置智慧監控系統，設計即時監控、反應、人車辨識、多場域監控功能，建立一套安全、迅速、便捷的監控標準。</p> <p>4.建置 IVS 分析技術功能之相關硬體設施，包含：  (1)虛擬圍籬(2)安全或限制區域偵測(3)人員徘徊、逗留時間偵測  (4)熱點偵測(5)人、車流量計數系統(6)車牌辨識系統(7)人臉辨識系統...等，由外而內，強化校園安全、防範於未然。</p>
預期成果	建置一個安全無虞、穩定監控、環保乾淨、節能減碳的智能校園。

## 肆、研究發展處

**總目標**—教師具有學理、技術、考照及職場服務之專業能力，畢業生具有立即就業能力，充分提供產業界所需基層技術及服務人力，建立結合專業技術與學理基礎的研發特色。

### 長期重點工作

- 1.整合研發資源，創造多元效益。
- 2.強化產學合作，活絡產學效益。
- 3.證能合一。
- 4.媒合畢業即就業。
- 5.推動學生校外實習。

以上各長期重點工作，如表 5-4-1 所示。

**遠景**—建置創新轉型永續經營的校園。培育符合產業需求之專業人才，進而與國際接軌。

表 5-4-1 研發處各重點工作項目之 CIPP

項目名稱	1.整合研發資源，創造多元效益
目標	蓄積研發能量，創造研發多元效益，實踐「學」「研」合用，善盡大學社會責任。
投入	1.盤點校內研發資源與教師專長，成立研發團隊。 2.整合全校系科研發方向及重點，發揮研發效能，瞭解在地發展需求，以善盡大學社會責任。 3.配合政府政策，積極申辦各項計畫。 4.促成跨院系所合作團隊。
措施	1.瞭解社會需求及系所能力，定期更新研發方向。 2.配合教育部以及其他政府部門政策，積極申請計畫。 3.整合行政與教學資源，成立研發團隊。 4.逐年完成研發設備需求與更新。 5.組成跨校之跨領域教師社群，整合校內外研發資源。 6.協助教師發展研發能力。 7.校內、外可動用之教學資源整合，協助帶動城鄉發展。 8.瞭解人才結構，確立增聘師資之專長。 9.訪查在地產業聚落與文化特性，鼓勵師生實地參與，發掘在地問題。
預期成果	1.提升教師與學生的研發能力。 2.增進學校整體競爭力。 3.增進師生對在地的認同感與強化本校自我特色發展，具體實踐大學社會責任。

項目名稱	2.強化產學合作，活絡產學效益
目標	整合全校資源，營造優質產學合作環境。
投入	1.成立食品與美妝產品檢驗中心。 2.教師研發成果商品化，建置開發者友善的利潤分配制度。 3.鼓勵教師以專業能力服務產業，協助產業發展，提升產能。 4.善用本校設備，提升產學合作效益。
措施	1 制定相關制度與規章辦法。 2.建置產學合作輔導機制，促進產學合作媒合、技術研發、專利智慧財產權保護、技術移轉諮詢及輔導。 3.協助教師至合作產業進行研習或研究。
預期成果	1.經由產學合作，落實教師、學生、業界三方無縫接軌。 2.校辦企業，教學、研究、產業實務合一。

項目名稱	3.證能合一
目標	促使學生畢業取得畢業證書及專業證照。
投入	1.盤點各系科相關政府、產業界需求之專業證照。 2.建立考用合一之證照資訊平台。 3.建立專業技能證照及國內外競賽獎勵機制。
措施	1.配合各系科增設合格之證照考場。 2.協助各系科辦理各類技能之檢定。
預期成果	1.提高學生證照考照率。 2.提升學生專業證照的職能參與率。

項目名稱	4.媒合畢業即就業
目標	提升畢業生就業率每年 2%為指標。
投入	1.架設就業資訊網站。 2.設置就業媒合平台。 3.建立「校友會專區」及編制校友會會刊，維繫校友關係。 4.建置畢業生流向系統平台。
措施	1.開辦就業輔導講座及就業相關活動。 2.建立畢業生資料庫。 3.彙整畢業生流向調查結果。 4.廣招校友會會員及辦理校友回娘家。
預期成果	1.畢業即就業。 2.提供畢業生更多就業管道。

項目名稱	5.推動學生校外實習
目標	讓學生提前熟悉就業職場職能需求。
投入	1.協助各系科落實學生校外實習。 2.透過實習課程讓學生瞭解專業技能的重要性。 3.讓學生就業時能無縫接軌。
措施	1.統整各系科學生校外實習作業要點。 2.訂定學生校外實習輔導機制。 3.辦理學生校外實習團體意外險。 4.檢視及統整各系科學生校外實習滿意度調查表。
預期成果	1.各系科學生校外實習作業及實習輔導機制更完臻。 2.各系科學生校外實習歷程避免意外事故且有保障。 3.提供各系科學生校外實習滿意度調查結果，檢視及修訂實習課程，讓實習課程更符合產業界需求。

## 伍、國際事務處

總目標—建置完善僑外生課業學習與生活輔導機制，強化本校華語教學資源，強化招生能量。

### 長期重點工作

1. 強化國際招生能量，建制國際學生友善校園。
  2. 建置「招生型華語中心」，結合華語教學能量，拓展國際生源。
- 以上各長期重點工作，如表 5-5-1 所示。

遠景—建置多元文化並容之國際校園。

表 5-5-1 國際事務處各重點工作項目之 CIPP

項目名稱	強化國際招生能量，建制國際學生友善校園
目標	學校永續發展，成就多元文化校園。
投入	1. 鼓勵各系申請教育部產學專班、國際專班、國際專修部專班。 2. 擴大與深耕海外招生活動與布局：泰國、印尼、越南。 3. 鼓勵系科擴大學生海外見習實習。
措施	1. 持續申請開設產學合作國際專班、一般國際專班與國際專修部專班。 2. 拜訪海外學生來源之高中學校。 3. 拓展海外實習單位。 4. 鼓勵學生擔任海外志工。 5. 建置多元文化校園。
預期效果	1. 境外生數量持續增加。 2. 境外生願意將本校推薦給他人。

項目名稱	建置「招生型華語中心」，結合華語教學能量，拓展國際生源。
目標	1. 通過教育部各項審核華語中心標準，成為華語代訓單位。 2. 國際學生學位生持續增加。 3. 開拓學生來源國。
投入	1. 派任專人推動華語教學規劃與行政業務。 2. 與海外高校建立教育聯盟關係。 3. 增加海外高中說明會場次。
措施	1. 提升國際學生華語能力。 2. 建置華語學習學伴制度。
預期效果	1. 通過教育部華語中心設置標準。 2. 成為國際學生華語代訓單位。 3. 境外生數量持續增加。

## 陸、秘書室

總目標—強化行政協調，共塑學校願景。

### 長期重點工作

- 1.加強溝通宣導。
- 2.強化內部稽核。
- 3.推動專業管考。
- 4.推動助學募款。
- 5.強化內部控制作業。

以上各長期重點工作，如表 5-6-1 所示。

遠景—透過共識凝塑，強化全校教職同仁的協調合作，投入各項學校重點發展工作，確立其定位與願景的核心目標，得以完成實踐。

表 5-6-1 秘書室各重點工作項目之 CIPP

項目名稱	1.加強溝通宣導
目標	詮釋願景；建立共識。
投入	1.利用各種會議宣導，增進全校教職員生之凝聚力。 2.建立管道平台，推動多向溝通。
措施	1.校長及相關一級主管參與相關座談會。 2.透過意見交換，收集訊息。 3.重要會議紀錄公告秘書室網頁。 4.召開行政會議、校務會議。
預期成果	全校同仁能透過溝通、建立共識，共塑校務發展與未來願景。

項目名稱	2.強化內部稽核
目標	1.提升施政效能。 2.遵循法令規定。 3.保障資產安全。 4.提供可靠資訊。
投入	1.建立內部控制制度。 2.訂定年度內部稽核計畫。 3.培訓稽核人員，並成立稽核小組。
措施	1.各單位每年依本校現行內部控制制度之所屬控制作業，包括流程圖、作業程序、控制重點、使用表單、依據及相關文件詳加檢視，如與現況不符，即簽核修正。 2.依年度內部稽核計畫，請稽核委員進行追蹤列管，及早發現相關缺失，以利檢討並進行改善，提升行政效能。
預期成果	稽核委員依所定期限完成年度稽核計畫。

項目名稱	3.推動專業管考
目標	逐步實現願景（長期規劃）中的藍圖。
投入	1.擬定工作流程管制圖。 2.研修分層負責明細表。 3.召開定期或不定期之管考會議。
措施	1.依 PDCA 之持續改善原則，結合高教深耕之管考執行。 2.依工作流程管制圖之時效，在會議中進行追蹤列管。
預期成果	配合校務發展、高教深耕、獎勵補助及其他計畫，作綜整性管考與協助。

項目名稱	4.推動助學募款
目標	推動助學募款，支持校務發展與學生就學。
投入	1. 擬定募款方向。 2. 研修募款辦法。
措施	1. 公開募款辦法。 2. 建立募款聯繫窗口。 3. 強化學校品牌形象，提升募款成效。
預期成果	提升募款績效，支持校務發展與學生就學。

項目名稱	5.強化內部控制作業
目標	1.提高校務運作效能。 2.提供可靠資訊。 3.遵循法令規定。 4 保障資產安全。
投入	1.訂定每學年度行政單位業務項目風險評估。 2.召開每學年度內部控制專案小組會議。
措施	1.推動校內各單位內部控制之規劃、設計與建置。 2.檢討強化現有內部控制作業。 3.參採各權責機關所訂內部控制制度共通性作業範例，並審視個別性業務之重要性及風險性，訂定合宜之內部控制制度及作業規定。 4.督導各行政單位辦理內控自行評估作業。
預期成果	協助建立本校有效之治理機制。

## 柒、人事室

總目標—有效整合人力資源，提升組織競爭力

### 長期重點工作

- 1.師資素質。
- 2.人員增能。
- 3.行政e化。
- 4.關係管理。
- 5.福利管理。

以上各長期重點工作，如表 5-7-1 所示。

遠景—工作環境優良、同仁安心服務，校園氛圍和諧、學校永續經營。

表 5-7-1 人事室各重點工作項目之 CIPP

項目名稱	1. 提升師資素質
目 標	1. 優化師資結構，逐年穩定提高本校高階師資比例。 2. 結合教學與實務，落實核心教學任務。
投 入	1. 依據「專科以上學校總量發展規模與資源條件標準」，研訂合適的人員編制： (1) 延聘高階師資發展專業課程。 (2) 延聘產業界具實務經驗之專業技術人才擔任教學。 (3) 聘請專案、兼任教師支援教學。 (4) 禮聘學養俱豐之講座教授、客座教授。 2. 鼓勵教師進修（博士學位或第二專長）。 3. 推動教師進行產業研習（深度實務研習）或研究（實地服務或研究）。 4. 實施教師評鑑制度。 5. 增進教師學術研究倫理素養與知能。 6. 建立教師多元升等制度，鼓勵教師以教學實務或技術研發成果升等。
措 施	1. 經由會議訂定（修訂）相關辦法並據以執行。 2. 學術單位擬定擬聘教師專長需求及缺額陳核後公開增聘助理教授以上師資，經系、校教師評審委員會審查通過後由校長聘任。 新聘專任專業或技術科目教師（專業及技術人員、專案教師），應具備一年以上與所任教領域相關且有助於教學之業界實務工作經驗；現職者每任教滿六年應至與技職校院合作機構或與任教領域有關之產業，進行至少半年以上與專業或技術有

	<p>關之研習或研究，行政單位應定期檢視辦理情形。</p> <p>因專業特殊性、產業實務經驗或實際教學等需求聘請兼任教師任教，依據「專科以上學校兼任教師聘任辦法」規定辦理。</p> <p>3. 運用教育部整體發展獎勵補助經費給予教師獎勵補助。</p> <p>4. 教師評鑑經由教師自評及主管考評，定期檢視專任教師之教學、研究、服務與輔導之績效。</p> <p>5. 定期檢視教師完成學術研究倫理課程情形。</p> <p>6. 辦理教師多元升等觀摩會、研習會，協助教師多元升等。</p>
預期成果	<p>1. 專任助理教授以上師資結構逐年提升，優於部定規範。</p> <p>2. 教師實地瞭解產業發展現況，結合實務與教學，提升教學品質，維護學生受教權。</p> <p>3. 塑造教師教學、研究及服務與輔導三者間之良性循環。</p> <p>4. 建立符合本校永續發展並能兼顧教學單位人力需求之配套措施。</p>

項目名稱	2. 職技人員增能
目標	經由適當培訓，發展職技人員潛能。
投入	<p>1. 進行工作分析，制定人力需求計畫，公開招募合適人員。</p> <p>2. 鼓勵職技人員進修、研習。</p> <p>3. 建立職技人員輪調制度。</p> <p>4. 建立職技人員晉升制度。</p> <p>5. 辦理約聘人員納編。</p> <p>6. 辦理教育訓練。</p> <p>7. 鼓勵取得專業證照並予以獎勵。</p> <p>8. 適時修訂職員工服務成績考核辦法。</p>
措施	<p>1. 經會議訂定相關辦法並據以執行。</p> <p>2. 運用教育部整體發展獎勵補助經費給予獎勵補助。</p>
預期成果	<p>1. 職技人員素質提升，具備多重職能。</p> <p>2. 定期納編、晉升，人員士氣獲得激勵，提升服務動力。</p>

項目名稱	3. 人事行政e化
目標	提升行政效率，減少行政人力。
投入	1. 建立完善的校務行政系統-人事資訊系統，持續檢視其便利性 校務行政系統-人事資訊系統結合校務基本資料庫及教師評鑑。 2. 建立線上差勤系統。
措施	1. 編列預算經費完成人事資訊系統建置，並進行維護及檢視其便利性。 2. 整合人事資訊系統、校務基本資料庫資料及教師評鑑所需填報之教學、研究、服務及輔導資料，避免重複作業。 3. 協調資訊單位，協助建立線上差勤系統，便利後續統計作業，減少人工錯誤。
預期成果	人力資源得有效運用於教學、研究與服務。

項目名稱	4. 勞動關係管理
目標	依法行政，維持和諧的勞資關係。
投入	約聘人員（含護理臨床指導教師）適用勞動基準法。
措施	1. 維持約聘人員穩定性，調整福利、待遇，並建立其請假制度。 2. 經由行政會議訂定約聘（僱）人員工作規則、約聘人員勞動契約，並召開勞資會議進行溝通協調。
預期成果	建立良好的工作條件，提升行政服務品質，儲備優秀人才適時納編。

項目名稱	5. 薪酬、福利管理
目標	延攬並留住特殊優秀人才。
投入	<ol style="list-style-type: none"> <li>1. 完善敘薪、福利（年終工作獎金發給、各項津貼）制度，維持適當人力。</li> <li>2. 禮遇重點領域專業高階教師。</li> <li>3. 建立教師彈性薪資制度。</li> <li>4. 訂定特殊專業技術加給標準。</li> </ol>
措施	經會議訂定相關法規並據以執行。
預期成果	吸引優秀人才為校服務，穩定師資及行政支援人力，組織能力提升。

## 捌、會計室

總目標—永續經營與發展。

### 長期重點工作

- 1.預算編製。
- 2.經費分配。
- 3.預算執行。
- 4.經費核銷。
- 5.會計系統整合。
- 6.編修會計制度。

以上各長期重點工作，如表 5-8-1 所示。

遠景—促進學校財務健全發展，以順利推動及完成學校各項校務發展。

表 5-8-1 會計室各重點工作項目之 CIPP

項目名稱	1.預算編製
目標	能充分反映校內各單位之重要需求及配合學校發展之特色需求及中長程規劃。
投入	1.歲入預估。 2.考量重點特色及中長期發展計畫的關聯性與規劃空間之功能及實用性。 3.提出新購設備的必要性與採購時程，配合科系所之教學課程需求。
措施	1.依性質分為基本性預算及發展性預算，基本性預算以維持例行業務所需；發展性預算，依照重要性原則排定優先順序。 2.採零基預算精神。 3.各單位所提經費需求，係以各預算科目重要內容之順序排列，作為審查之依據。 4.提送各相關委員會議審議。 5.對重大建設等非本學年度收入所能支應之項目應向董事會提報，並全力爭取支持。 6.預算項目以計畫別及科目別方式呈現。 7.當總額度確定後，調整發展需求，提送校務會議及董事會議審議通過後報部備查。 8.預算工作進度之擬定。 9.全校固定性支出之分析。 10.各種預算表單之設計。
預期成果	預算編製公開化、透明化、制度化。

項目名稱	2.經費分配
目標	在有限之資金下，達成支出控制預算的目標。
投入	1.由教學單位提出所需設備規格。 2.由各單位及總務處蒐集報價資訊。
措施	1.依「教育部獎勵補助私立技專校院整體發展經費核配及申請要點」及本校「預算分配辦法」及「資本門分配原則」等法規辦理。 2.依過去各單位使用情形設定標準公平分配，並考量配合學校中長程發展目標後，賦予預算分配。 3.教學單位之經費核配係以基本數及績效數作為新學年度分配資源之參考依據。 4.教學、發展所需設備及經常性支出由各系所提出詳實紀錄。 5.配合本校校務發展計劃修訂合宜之分配機制，使經費運用符合經濟效益及彈性運用原則。 6.所有初審意見彙整後陳送校長裁奪。 7.提送專責小組會議，使資本門經費分配更為周延。 8.對各單位整體支出分配之執行情形均由預算系統線上管控。 9.標餘款之管控。
預期成果	有效及合理運用學校經費資源，並達到資源整合之效益。

項目名稱	3.預算執行
目標	收入應力求達成目標，支出應力求擷節與經濟效益。
投入	1.提早完成當學年度設備採購程序，於第二學期完成下學年度之規劃。 2.定期追蹤各單位經費預算執行狀況。
措施	1.由申請單位就採購物品先行報價；申購核准經採購後，儘速完成核銷。 2.動支時預算經費之審核。 3.透過預算管理系統，在預算額度內嚴格控制各單位支出，在網路上隨時提供預算額度供各單位自行控制預算及查詢。 4.執行分配預算時，若遇經費不足、流用或其他情形有所變更時，應簽請校長核可後辦理申請，始得動支。 5.每季定期作成財務各項收支報告之分析，簽報校長提送行政會議供相關單位參考。
預期成果	1.落實年度預算執行率之管控。 2.實現支出控制預算的理想。

項目名稱	4.經費核銷
目標	強化預算及審核功能。
投入	1.加強內部審核，依規定核實動支經費。 2.貫徹經費支用合理化，審核運作流程謹慎落實。
措施	1.各項獎勵補助款、國科會及產學合作各項計畫，依各項計畫規定辦法辦理核銷。 2.確定經費來源，以計畫、簽呈或申購單核定經費動支。 3.取得符合相關規定之收據、發票或相關書據，並整理憑證（將收據發票等粘貼於支出憑證粘存單）及相關書據。 4.會簽相關權責單位。 5.經校長或授權代簽人核准。 6.完成付款程序。
預期成果	1.有效達成各項經費支出之事前控管，減少不經濟之支出。 2.以擷節支用額度為原則，將資源作為教學設備經費。

項目名稱	5.會計系統整合
目標	強化會計e化作業之整合。
投入	1.持續提升會計管理系統功能。 2.強調銀行連線與財務作業之一致性。
措施	1.會計作業連結預算系統，提供線上作業與即時查詢之便利性。 2.會計報表上網公開化，顯示財務訊息。 3.建立完整之統計資料，提供管理者攸關及可靠之資訊。 4.使用註冊收費系統，建立學雜費管理作業平台，與教務、學務資訊系統相結合。
預期成果	1.完成學雜費資訊化系統整體運作之平台，可即時查詢學雜費收費資訊。 2.會計管理資訊達到公開化、攸關性、可靠性原則。

項目名稱	6.編修會計制度
目標	健全本校會計制度及財務程序，協助配合內控制度之推動。
投入	修訂合於現況之會計制度，完成學校財務有效運作及標準合理的會計流程。
措施	1.配合學校政策與教育部法令規定，依實際運作現況加以修正，使制度與執行力求一致性。 2.一切會計事務均依會計制度規定辦理，使會計作業均能根據一定之程序作業。 3.會計制度規範明確，需經校務會議及董事會議通過後實施。
預期成果	落實財務會計之監督功能，建立完備之會計制度。

## 玖、環境安全衛生室

**總目標**—提供教職員生一個安全舒適之學習、工作及研究環境，避免校園意外事件的發生。

### 長期重點工作

- 1.永續校園環境規劃。
- 2.落實安全衛生管理。

以上各長期重點工作，如表 5-9-1 所示。

**遠景**—持續推動環境教育工作，使學校能朝永續發展方向邁進。

**表 5-9-1 環安衛室各重點工作項目之 CIPP**

項目名稱	永續校園環境規劃
目 標	溫馨安全的學習環境。
投 入	1.改善全校安全措施。 2.協助規劃校園能源使用。 3.編列預算（以第一優先納入）。
措 施	1.規劃及建置校區監視系統。 2.協同總務處規劃校區能源管理。 3.安全衛生檢查、民防演練。 4.室內空氣品質定期定檢及巡檢。 5.定期校園環境消毒。
預期成果	建構一處安全無慮的校園環境。

項目名稱	落實安全衛生管理
目 標	強化各場所符合法規。
投 入	1.專責人員訓練。 2.辦理勞工健康服務。 3.定期檢視 5S 管理（含整理、整頓、清掃、標準工作流程、持續養成良好工作習慣）。
措 施	1.辦理人員安全衛生教育訓練。 2.定期辦理職醫(護)臨場健康服務。 3.定期安全衛生查核、毒性化學物質管控與申報。 4.辦理有害事業廢棄物清除、處理與申報。
預期成果	1.提升人員專業知識及保護勞工健康。 2.教學環境符合職業安全與環保衛生法規要求。

## 拾、圖書資訊中心

**總目標**—配合全校整體發展方向，支援師生教學研究與提供完善資訊服務，並藉由圖書館藏質與量的不斷提升，結合雲端科技之應用，落實行政電腦化及校園網路服務，營造安全的 e 化校園。

### 長期重點工作

- 1.提供圖書館技術服務及讀者服務。
- 2.重視資訊空間與應用，創造符合人性化的優質資訊服務。

以上各長期重點工作，如表 5-10-1 所示。

**遠景**—創造符合人性化的優質資訊服務及增進全校之科技與人文素養，營造讀者為本、服務至上及多元化優質環境的大學圖書館。

表 5-10-1 圖書資訊中心各重點工作項目之 CIPP

項目名稱	1.圖書館技術服務
目標	支援教學與研究。
投入	1.提升館藏質量。 2.建立多元化館藏特色。 3.規劃數位化環境。 4.更新資訊設備。 5.提供讀者資訊服務。
措施	1.持續充實本館圖書。 2.採購各類資源。 3.維護電子資源整合平台。 4.控制館藏品質。 5.更新及採購資訊設備。
預期成果	充實圖書、資訊及儀器設備，建置 e 化校園。

項目名稱	2.圖書館讀者服務
目標	讀者為本、服務至上。
投入	1.館內空間規劃。 2.參與館際聯盟。 3.加強館務服務品質與效率。 4.規劃各項藝文策展活動。 5.實施館員繼續教育。
措施	1.館內空間的美化與配置。 2.辦理圖書館資源使用指導與研習活動。 3.宣導影片製作。 4.辦理各項推廣活動。 5.推動並調配各項藝文活動。 6.建立各類館際合作關係。 7.鼓勵館員參與繼續教育學程及各研習會議與教育訓練。
預期成果	圖書館成為整合教學、研究、休閒之多元教育資源中心。

項目名稱	3.重視資訊空間與應用，創造符合人性化的優質資訊服務
目標	創造符合人性化的優質資訊服務。
投入	1.充實校園軟硬體質量，提升各項服務品質。 2.科技化的資訊空間與應用，創造符合人性化的優質資訊服務。 3.佈署全自動電腦機房，設置資訊安全監控防護系統。 4.強化智慧財產權、資訊安全、個人資料保護宣導與措施。
措施	1.提供師生數位教學平台，促進學生學習能力。 2.安排教育訓練，提升教職員資訊使用能力。 3.持續開發校務系統，提高行政電腦化能力與靈活度。 4.進行校務系統行動化，建置符合時代趨勢的資訊系統。 5.整合委外及自行開發系統，建置單一簽入系統。 6.更新垃圾郵件進出過濾條件，提供師生高效率的電子郵件空間。 7.建置虛擬化環境及遠端資料儲存設備，保持快速復原的備援機制。 8.建立資訊安全、個人資料保護機制，完成外部認證。 9.不定期辦理研討會及講座，落實教職員生對智慧財產權保護觀念。 10.持續更新教學電腦、網路及資安設備。
預期成果	強化資訊服務，進而協助師生完成教學、研究、輔導工作。

## 拾壹、通識教育中心

**總目標**—培育具備自主學習、人文關懷、資訊科技、跨域技能、國際移動、社會參與、問題解決等未來關鍵能力的現代公民。

### 長期重點工作

1. 培養人文公民素養：培養學生具備人文素養、自主學習、解決問題能力，並強化學生社會責任感及公民意識，成為與環境共生共融之現代公民。
2. 提升國際移動能力：系統性地培養學生國際溝通、國際適應、理解尊重跨國多元文化價值之能力，以及具備優越科技資訊與媒體素養，以因應未來世界。
3. 完善通識教育實踐：整合專業與通識，深化通識與專業之能量，進而引導學生跨域學習，培養學生創業理念，與在地場域連結。

以上各長期重點工作，如表 5-11-1 所示。

**遠景**—發展全人教育，使學校與社區成為相互關懷、不斷成長的「終身學習社區」，人人皆為「追求卓越」、「身心健康」、「關懷人群」、「永續發展」的現代公民。

表 5-11-1 通識教育中心各重點工作項目之 CIPP

項目名稱	1. 培養人文公民素養
目標	1. 提升學生人文素養與藝術美學。 2. 提升學生社會責任感及公民意識。 3. 培養學生成為學習主體，並具備「自我精進」、「邏輯思考」、「創新應變」等核心能力。
投入	1. 規劃適切通識教育課程。 2. 建置中文學習、人文素養軟硬體設備。 3. 建立通識與在地場域之連結。
措施	1. 將校核心素養、通識核心能力及永續發展指標(SDG's)融入通識課程。 2. 成立通識課程創新教學教師成長社群，增進教師教學專業發展。 3. 鼓勵教師開發創新課程及數位教材。 4. 辦理校園多元通識活動與競賽。 5. 定期召開通識教育研討會，強化通識教學能量。 6. 推動「通識課程革新計畫」、「全校性閱讀書寫計畫」，以及實現永續政策，「綠色人才培育計畫」。
預期成果	1. 培養學生具備人文素養、邏輯思維、自主學習、解決問題能力。 2. 強化學生社會責任感及公民意識。 3. 使學生成為關懷人群，與環境共生共融之現代公民。

項目名稱	2.提升國際移動能力
目標	1. 提升學生的英語能力及國際移動力。 2. 提升學生的資訊科技數位能力。
投入	1. 建置語言學習軟硬體設備。 2. 輔導學生通過英語能力證照考試。 3. 打造優良數位學習環境。 4. 輔導學生通過資訊能力畢業門檻。
措施	1. 逐年更新語言學習軟硬體設備，與時俱進。 2. 推動英文能文分級授課，引進外師協同教學，深植外語，增強職場競爭力。 3. 適才適性推動英檢證照考照輔導，落實補救教學措施。 4. 選送學生出國交流語言集訓，加強跨國文化交流。 5. 更新數位學習軟硬體設備。 6. 開設科技資訊與媒體素養相關課程，精進學生科技資訊與媒體相關能力。 7. 辦理提升科技資訊與媒體素養活動。 8. 推動資訊能力相關證照輔導措施。
預期成果	1. 具備國際視野，從多元文化觀點了解、欣賞不同國度之文化習俗，並尊重生命與全球的永續發展。 2. 培養學生具備善用科技、資訊與各類媒體所提供的素材，進行閱讀思考，整合資訊，激發省思及批判媒體倫理與社會議題的能力。

項目名稱	3.完善通識教育實踐
目標	1. 建置通識教育場域。 2. 整合專業與通識，引導跨域學習。
投入	1. 開設多元跨域通識課程。 2. 舉辦通識相關講座與活動。 3. 更新通識教育相關軟硬體設備。 4. 建立全校師生對通識教育理念的共識。
措施	1. 推動通識課程創新教學，改進教學軟硬體設備。 2. 鼓勵教師開發跨域創新課程。 3. 成立專業與通識教師成長社群，開發跨域教學模式課程。 4. 與專業系科共同辦理跨域活動與競賽。 5. 鼓勵教師參加通識教學研習，進修第二專長。 6. 推動創新創業等相關課程，培養學生三創思維理念。
預期成果	1. 整合專業與通識，深化通識與專業之量能。 2. 引導學生跨域自主學習。 3. 培養學生創業理念，與在地場域連結。

## 拾貳、推廣教育中心

總目標—跨區域終身技術學習為主軸，引領回流教育航向技術學習領域

### 長期重點工作

1. 拓展服務據點。
2. 建構完善的學習園地。
3. 建構學員資訊系統。

以上各長期重點工作，如表 5-12-1 所示。

遠景—終身學習、民生服務。

表 5-12-1 推廣教育中心各重點工作項目之 CIPP

項目名稱	1. 拓展服務據點
目標	設立全省都會地區服務據點，拓展服務區域。
投入	1. 積極與各地區學校、公私立機關團體訂定推廣教育策略聯盟。 2. 針對社會發展需求，開設各類別、擴大服務層面及招生市場。
措施	1. 除大台北地區外，設立桃園、花東、新竹、台中等都會地區課務據點並有效運作，拓展服務範圍。 2. 積極與企業合作成立推廣教育專案行銷中心。 3. 建構推廣教育之企業化與永續經營模式。 4. 積極與企業合作辦理各項進修推廣教育課程。 5. 以經理人、專案人員行銷制度方式，拓展與其他公私立機關團體合作的面向。
預期成果	1. 全省各地推廣教育據點設立。 2. 擴大服務層面及招生市場。

項目名稱	2.建構完善的學習園地
目標	以高品質的服務效能，完整的課程規劃，建構完善的學習園地。
投入	1.擴大進修教育範圍，發揮回流教育功能及建立終身教育的體系，使之學以致用，培養第二專長，使其教育學習發揮效果。 2.配合學校發展，並考量民眾的需求，開設符合社會需求課程，供一般民眾學習，以提升社區居民的技能與知識發展。
措施	1.建立專業教師資料庫提供各項課程優良師資。 2.建構完整的社區資源資料庫與服務網。 3.建構完善的推廣教育資訊服務。 4.結合本校師資、專長及設備，提供社區服務。 5.提供專業教室與良好教學設備。 6.加強服務品質與提升學習滿意度。 7.提升推廣中心行政工作效率。 8.提升推廣中心行政工作環境。
預期成果	1.提供高品質的服務效能。 2.提供完善的課程規劃。 3.提高學員回流率及課程評價。

項目名稱	3.建構學員資訊系統
目標	利用學員資訊化系統，取代繁雜人工及紙本作業，方便查詢個人學習履歷，亦提升行政效率。
投入	利用已建構之學員資訊系統，發揮永續學習的精神，除鼓勵學員繼續進修外，也期待能以良好的資訊查詢，輻射狀開拓學員來源。
措施	建置推廣中心專用學員資訊化查詢系統。
預期成果	1.查詢學員完整學習資歷。 2.規劃專屬學習地圖。 3.取代紙本作業流程。

## 第六章 各系所發展規劃

### 壹、健康產業管理研究所

#### 一、培育目標

本所為全國第一所以健康產業管理為研究主題的研究所，也是基隆地區第一所私立大學院校獲准成立的研究所，代表教育部對本所培育方向的肯定。本所乃為培育健康產業的中高階管理人才，使學生能充分掌握市場脈動，提高產業附加價值，同時也提升健康產業服務專業人員素質。本所主要培育目標如下：

- (一) 使學生兼備學術研究及實務輔導管理之能力。
- (二) 使學生具備健康科技與產業管理整合之能力。

#### 二、發展特色

本校於民國 96 學年度正式成立「健康產業管理研究所」，課程內容除了研究方法之訓練，主軸課程分為「產業管理」與「健康管理」兩個部分。產業管理主題包含：健康產業管理、供應鏈管理、決策模式與管理、經營策略與資訊、產業創新與行銷等，有助於提升學生全方位的管理實力。並以專題講座方式，每年禮聘數十位產官學界學術專精或產業經驗豐富的講師蒞校指導，達到多元性的學習。在健康管理方面，加強從生活與生態中實踐身心靈全人健康促進的自然療癒為特色；主題包括：健康管理特論、健康檢測與諮詢、健康心理學、保健食品、高齡健康照護、休閒與體適能設計、芳香與植物輔助療法等課程，主旨在加強學習非侵入式且自然的自主健康促進方式，培育學生在生活上能具備預防保健的健康諮詢與實踐能力，達到知能與證照連結之實務學習目標。因此，本所購入多項軟硬體設備，應用於檢測、諮詢和研究，如心率變異檢測儀、純露萃取機、腦波儀、微循環檢測儀、血液顯微鏡檢儀、生物能信息分析儀等，可輔助研究數據的量化，使研究生的論文主題多元化、實務化；研究內容有助於國內健康產業的科技與管理能力之提升，與國際接軌，提升產業的競爭力。

#### 三、大環境分析

##### 1. 優勢分析 (Strength)

- (1) 整合本校各系所特色與師資資源，提供完備之健康管理整合教學環境，以培養學生整體性之產業管理概念與科際整合之能力。
- (2) 結合學校醫護背景及基隆地區觀光特色，重視醫護健康之專業知能，培育學生具專業化健康產業管理敏銳度之能力。
- (3) 校務規劃係以關懷(care)為定位，Health 為學校為主軸及特色，各系所分別在健康照護、健康飲食及健康休閒三大領域發展，以營造學校在關懷與健康(Care & Health)發展之特色。
- (4) 以多元入學方式招生，有日間及在職專班，招收不同背景的學生，增強其專業領域的能力，提升其學習成效。
- (5) 融入創新及創業觀念，帶領學生產學合作及社區推廣專業服務，以強化學生開拓市場，自行創業的能力。

## 2.劣勢分析 (Weakness)

- (1)因地處基隆及其他因素，高階師資聘任不易，且人員編制較為精簡。
- (2)健康產業涵蓋範疇相當寬廣，較不易聚焦於特定領域或專業上。
- (3)本校無附設教學醫院及長照機構，必須與社區據點及長照機構合作，在實務的成長上較缺乏便利性。

## 3.機會分析 (Opportunity)

- (1)在全球化趨勢下，人們對於生活品質提升越來越重視，健康概念是重要的世界潮流，如何活得健康及更有水準的生活品質，將是追求的生活重點。
- (2)近年來，我國經濟發展迅速，生活與教育水準提升，對醫療保健的需求日益增加，對於身心靈健康的維護與促進愈加重視。
- (3)健康產業的範疇極為廣泛，涵蓋滿足社會各年齡層所需之食、衣、住、行、育、樂及醫療等各方面需求的多種行業。
- (4)台灣地區健康產業日益蓬勃發展，中高階產業管理人才與優質師資的重要性與日俱增，顯示本所的發展及畢業生具有優勢的發展潛力。
- (5)老齡化時代來臨，世界各國皆然，尤其中國大陸與東南亞等國家近年來經濟發展迅速，國民健康生活也開始受到重視，健康產業的前景看好，因此人才培育的需求殷切，加上國家南向政策的優勢，未來將有開設境外專班的潛力。
- (6)本校目前已跟衛福部基隆醫院、三軍總醫院、基隆長庚醫院簽屬合作備忘錄，增強醫護專業能力。
- (7)本校 111 學年度校名改為德育護理健康學院，期能恢復往日榮景，並配合政府推動長照 2.0 政策。

## 4.威脅分析 (Threat)

- (1)少子化時代，學生的來源受影響。
- (2)學生來源多元化，導致其學習背景落差大，招生與教學內容不易聚焦。
- (3)陸續有設置醫務管理系科之學校，轉型更改為健康產業管理相關系所。

本所依據 SWOT 分析，規劃所特色如下：

1. 加強產學互動：產業管理人對產業必須多面向瞭解，方能正確判斷，帶領企業積極發展。因此為能培育人才與產業接軌，本所每學期均有專題講座、業師協同教學、業界參訪，以及研討會、產學論壇等活動的舉辦，與產業界互動相當頻繁，學生受益良多，教師也能針對業界需求，得到專業指導或產學合作的計畫。
2. 結合本校各系資源：本校在健康產業方面的系科相當完整，例如食品、餐旅、運動、美容、護理、高齡照護、幼保等，因此可善加利用教學空間、師生共同的學習活動、計畫之共同規劃研提等利基，增加學生豐富且多元化的健康知識與技能的學習機會。
3. 為配合業界在產品行銷與健康教育的推行，檢測與諮詢人才的需求殷切，且所使用的輔銷措施以及非侵入式儀器非常多元，產業發展，人才先行，

故本所近年來均編列經費購入相關儀器，教學之理論與實務兼具。並於每學期期末舉辦檢測諮詢服務，與業者合作或於校內外舉辦，讓學生有體驗實習的機會，加強學習意願與能力的提升。

#### 四、現有資源

本所為配合課程以及發展從生活中進行健康管理之特色，具有多元的專屬空間與教室如表 6-1-1 所列。另外，秉持著多系一所以來的理念，本所與校內各科系之專業教室皆可支援相關課程共同使用，以提供本所學生與指導教授相關主題之研究使用。經常使用之教室，如表 6-1-2 所示。

表 6-1-1 健康產業管理研究所專屬空間與教室

名稱	功能
健康管理專業教室	健康檢測與諮詢相關課程之教學與實習
教授研究室(二)	提供教師相關研究使用
香氛實作專業教室	芳香植物相關課程之教學與實習
健康產業管理所辦公室	所務之執行
教授研究室(一)	提供教師相關研究使用
教室與研討室(一)	課程及研討會之進行
教室與研討室(二)	課程及研討會之進行
所長辦公室	所務之執行
小型研討室	口試及師生會議或討論使用
有機香草園	香藥草植物之認識與栽種體驗

表 6-1-2 健康產業管理研究所經常使用校內各系之專業教室

名稱	隸屬科系或單位
視聽教室	各項課程及研討會之進行
電腦與多媒體教室	通識中心
韻律教室	觀光休閒與健康系
體適能體適能檢測中心	觀光休閒與健康系
中西整合復健室	觀光休閒與健康系

## 五、研發重點

本所致力於培育「健康產業中高階管理」人才，為主要重點，將課程分成兩大主軸，研究重點方向也依此分組進行，分別為「健康產業管理」及「健康管理」。



圖 6-1-1 健康產業管理研究所研發重點整合圖

本所兩個研究群組的研發重點整合圖，如圖 6-1-1 所示，各群組之研發主題與訓練內容分別為：

### (一) 產業管理

1. 健康產業產銷管理能力培育與研究。
2. 健康產業創新行銷能力培育與研究。
3. 健康產業人力資源協調溝通能力培育與研究。
4. 健康產業之策略與決策基礎能力培育與研究。

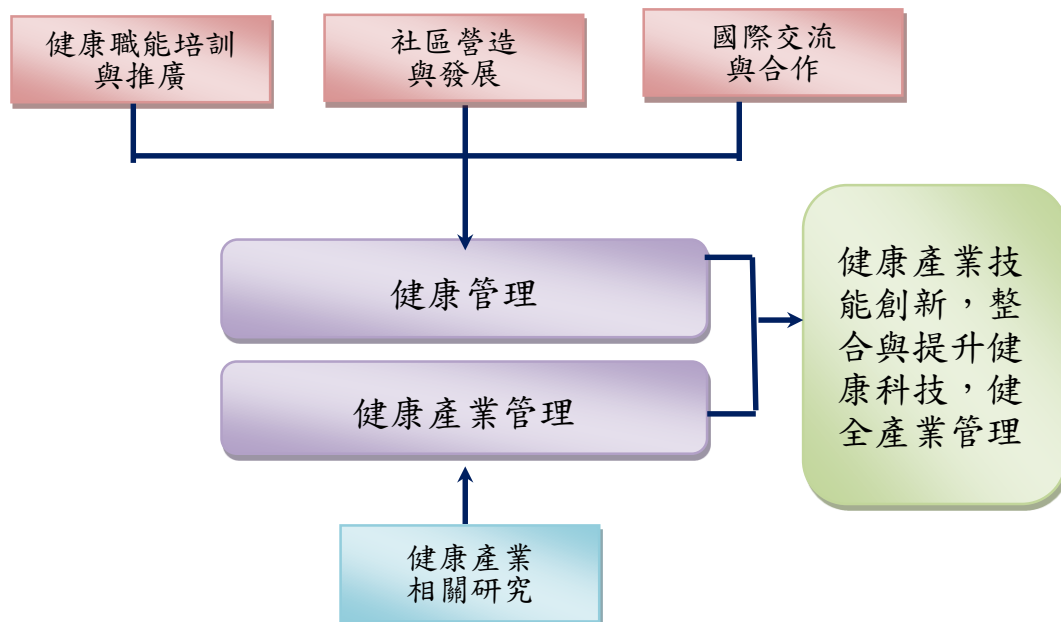
### (二) 健康管理

1. 生活健康管理或健康促進訓練職能培育與研究。
2. 心理諮商訓練職能培育與研究體適能訓練職能培育與研究。
3. 營養與飲食職能培育與研究。
4. 芳香輔助療法職能培育與研究。
5. 香氣及藥用植物之成分與品質研究。
6. 體適能訓練職能培育與研究。
7. 經絡與各種自然療法職能培育與研究。
8. 其他健康相關或輔助與另類療法整合與研究。

## 六、研究群成員

產業管理組：施孟林\*、尤瑞崇、黃庭鍾。

**健康管理組：**陳盈璋\*、陳鴻祥、林素戎、譚彩鳳。

(\* 表示研究群召集人)

**研究所師資現況結構：**

本所專屬師資七位，本校各系專屬的助理教授以上師資均可擔任指導教授指導研究生論文，因此研究主題豐富且多元，目前曾參與指導碩士論文的校內專任教師至少十位以上。本所並配置行政助理一人，協助研究生辦理各種行政庶務，如表 6-1-3 所示。

**表 6-1-3 健康產業管理研究所師資結構**

姓名	學歷	專長
施孟林	國立中正大學資訊管理學系 博士	網際網路、網路消費者行為、健康產業經營管理、電子商務、數位行銷、統計應用與分析。
尤瑞崇	國立台灣大學資訊管理所 管理學博士	多媒體動畫應用、電子商務、健康策略管理、多評選標準決策管理。
陳盈璋	輔仁大學食品營養學系博士班 食品科學博士	餐飲業食品衛生管理、訓練規劃與品質管理、餐旅行銷企劃。
黃庭鍾	國立東華大學企業管理學系 博士	供應鏈管理、統計分析、作業研究、組織行為。
陳鴻祥	中國文化大學運動教練研究所 碩士	運動傷害、養生研究、輔助療法。
林素戎	元智大學管理學院組織管理組 博士	組織管理、護理行政管理、內外科護理學、護理研究、醫護術語、醫護倫理與法規。
譚彩鳳	美國亞格斯大學商業管理 博士	顧客服務管理、行銷學、消費者行為、美體學、護膚實務實習。

**七、現有主要儀器設備**

為發展本所在「產業管理」與「健康管理」兩方面的主軸課程特色，歷年來添購多項軟硬體設備，以增加學生學習體驗與動手實作的機會，有助於提昇教學成效。主要儀器設備如表 6-1-4 所示。

**表 6-1-4 健康產業管理研究所主要儀器設備**

項次	名稱	數量
1	超臨界二氧化碳萃取機	1 台
2	攜帶式經絡儀	2 台
3	BOSS 經營模擬競賽系統	1 套
4	線上問卷管理系統	1 套
5	健康評估管理系統	1 套
6	書目管理系統 (A note)	1 套

項次	名稱	數量
7	SPSS 18.0	2 套
8	NVIVO 質性分析軟體	1 套
9	Expert Choice 11.5 AHP 專家決策分析軟體	1 套
10	教學資訊平台(電子講桌)	3 台
11	微循環檢測儀	1
12	顯微鏡(活乾血檢測儀)	1
13	血壓計	1
14	心律變異分析儀 HRV(大型)	1
15	心律變異分析儀 HRV(攜帶型)	5
16	腦波儀	2
17	虹膜儀	1
18	弱磁場量子儀	2
19	生物能量檢測儀(i-feel)	1
20	信息共振儀	1
21	光波溫熱器	2
22	視力調整器	1
23	ATP 細胞能量機	2
24	一氧化碳濃度測量儀	2
25	儀器用電腦設備(伺服器)	1
26	儀器用電腦設備(筆記型電腦)	3
27	桌上型投影機	1
28	電子講桌	2
29	連座玻璃鐵防潮櫃	1
30	體質感測儀	1
31	LED 三眼生物顯微鏡	1
32	心律變異性分析儀器含上網設備	1
33	脈輪與身心能量檢測儀	1
34	示波器	1
35	電源供應器	1
36	多功能數位電表	1

## 八、課程分析

本所為本校研究所，以產業經營管理為基礎，整合本校與健康相關之護理、高齡照顧、幼兒保育、觀光休閒與健康、美容、餐旅管理、食品保健等科系之科技支援，以培育健康產業管理以及健康促進專業人才為目標。課程主軸分為「產業管理」與「健康管理」兩大方向。爰依據培育目標、特色及產業發展趨勢規劃完備之課程，如下表 6-1-5~表 6-1-9 所示。

本所畢業學分除論文 6 學分外，另需修習課程共 30 學分。其中共同必修為 12 學分，為培育資料整理、統計，研究方法與論文寫作之基本研究能力。其他專業必修課程兩門，分別為：健康產業經營管理、與健康管理特論，兩門專業必修共 6 學分；其他則為選修四門共 12 學分，兩大主軸各約八門課程中依照學生需求選修。

**表 6-1-5 健康產業管理研究所一年級上學期必修課程表**

學群	【一年級上學期】				
	科目	學分	時數	備註	
	共同必修	研究方法	3	3	
		文獻導讀(1)	1	2	
		專題講座(1)	2	2	
		小計	6	7	
產業管理	專業必修				
健康管理		健康產業經營管理	3	3	
		小計	3	3	
合計		9	10		

表 6-1-6 健康產業管理研究所一年級下學期必修課程表

學群	【一年級下學期】				
	科目	學分	時數	備註	
	共同必修	統計應用與分析	3	3	
		文獻導讀(2)	1	2	
		專題講座(2)	2	2	
		小計	6	7	
產業管理	專業必修	健康管理特論	3	3	
健康管理					
		小計	3	3	
合計			9	10	

表 6-1-7 健康產業管理研究所二年級上學期必修課程表

學群	【二年級上學期】				
	科目	學分	時數	備註	
	共同必修	碩士論文	3	3	
		小計	3	3	
產業管理	專業必修		3	3	
健康管理					
		小計	0	0	
合計			3	3	

表 6-1-8 健康產業管理研究所二年級下學期必修課程表

學群	【二年級下學期】				
	科目	學分	時數	備註	
	共同必修	碩士論文	3	3	
		小計	3	3	
產業管理	專業必修				
健康管理					
		小計	0	0	
合計			3	3	

表 6-1-9 健康產業管理研究所選修課程表

學群	【二年級上下學期】				
	科目	學分	時數	備註	
產業管理	專業選修	決策模式與管理	12	12	
		健康產業供應鏈管理			
		經營策略與資訊			
		健康產業服務品質管理特論			
		財務分析與管理			
		電子商務與數位行銷			
		產業創新與行銷			
		產業個案分析			
人力資源特論					
高齡健康照護					
輔助療法特論					
教育訓練管理實務					
保健食品特論					
健康管理檢測與諮詢					
健康心理學					
休閒與健康體適能設計與研究					
健康飲食特論					
芳香與植物輔助療法					
健康照護政策					
健康促進理論與應用					
	小計	12	12		
合計		12	12		

本所學生畢業學分至少需修畢 36 學分，其中包括碩士論文：6 學分，共同必修：12 學分，專業必修：6 學分，專業選修：12 學分。

入學前未曾修習統計學相關課程，以及管理學、會計學或經濟學三門課程其中之一者，須至本所網頁通過線上考試。

本所課程分為「共同必修課程」、「專業必修課程」、「專業選修課程」，課程架構示意圖，如圖 6-1-2 所示。

<b>【共同必修】(18/20)</b>				
	研究方法 (3/3)	文獻導讀 (一) (1/2)	專題講座 (一) (2/2)	碩士論文 (上) (3/3)
	統計應用 與分析 (3/3)	文獻導讀 (二) (1/2)	專題講座 (二) (2/2)	碩士論文 (下) (3/3)
<b>【專業必修課程】(6/6)</b>				
	健康產業經營管理 (3/3)			
	健康管理特論 (3/3)			
<b>【專業選修課程】(12/12)</b>				
健康心理學 (2/2)	健康飲食特論 (2/2)	休閒與健康體適能設計與研究 (2/2)	高齡健康照護 (2/2)	保健食品特論 (2/2)
芳香與植物輔助療法 (2/2)	健康管理檢測與諮詢 (2/2)	健康促進理論與應用 (2/2)	輔助療法特論 (2/2)	健康照護政策 (2/2)
健康產業供應鏈管理 (2/2)	決策模式與管理 (2/2)	健康產業服務品質管理特論 (2/2)	經營策略與資訊 (2/2)	產業創新與行銷 (2/2)
教育訓練管理實務 (2/2)	電子商務與數位行銷 (2/2)	產業個案分析 (2/2)	財務分析與管理 (2/2)	人力資源特論 (2/2)

圖 6-1-2 健康產業管理研究所課程架構示意圖

## 九、預期效益

由於老齡加上少子化的時代來臨，健康產業正值蓬勃發展時期，產業發展迅速，人才需求殷切。因此本所在課程設計之外，並利用各種計畫經費編列預算購買相關儀器，更加強辦理產業學習以及加強產學互動的機會，期望能發展本系特色，提高學生專業知能及在相關產業中之競爭力。由於本所學生大多數均已在職，但在職能力的提升上仍多有需求，除在本職上能有更佳表現外，也能培養多元化的專長以面對轉業之可能性。尤其近年來東南亞以及中國大陸的經濟發展，促使人們更注重健康與生活品質的提升，健康產業發展的潛力無窮，台灣多年來的實力也受到他國相當重視，因此本所擬配合國家南向政策，規劃開設境外專班，除可減少國內招生之困境，也能國際化，提升學生視野以及學校知名度與競爭力。

## 十、自我檢核機制

本所配合學校規劃與時程，每學年均提出學年度工作計畫與自我檢核機制，並採取「PDCA」模式進行滾動式調整。自我檢核機制配合具體規劃，可掌握本所發展方向，並確實落實發展計畫。

## 貳、護理系

### 一、培育目標

護理系全體教師，根據全校的發展目標、教育政策變革、與醫療環境的動態，共同討論出符合產業需求與未來趨勢的護理系辦學目標，以「培育符合社會需求，具專業素養、關懷生命且稱職的護理人員」為培育目標。各學制學生之差異性，五專部、日間部二技、進修部二技及四技護理系的培育目標如下：

(一)、五專學制，秉承本校「術德兼備，服務社會」之教育目標，培育稱職、關懷生命、且值得信任的基層護理人員。

1. 培育學生具備護理臨床基礎照護能力。
2. 培育學生具備倫理素養、關懷、溝通與團隊合作能力。
3. 培育學生具備倫理素養及終身學習之能力。

(二)、二技學制，秉承本校「術德兼備，服務社會」之教育目標，結合理論與實務，以培育稱職、關懷生命且值得信任，能運用實證的專業護理人員。

**日間部二技學制：**

1. 培育學生結合理論與實務提供個案整體照護能力。
2. 培育學生具備倫理素養、關懷、溝通與團隊合作能力。
3. 培育學生能因應社會脈動、運用多元資源，提升護理專業能力。

**進修部二技學制：**

1. 培育學生具運用實證提供個案整體照護能力。
2. 培育學生具備規劃、執行團隊合作的能力
3. 培育學生能因應健康照護產業脈動、運用多元資源，提升護理專業能力。

(三)、四技學制，秉承本校「術德兼備，服務社會」之教育目標，培育稱職、關懷生命且值得信任，具備整體照護能力護理人員。

1. 培育學生具備整體照護能力之護理實務專才。
2. 培育學生具備倫理素養、關懷、溝通與團隊合作能力。
3. 培育學生具備思辨、因應社會脈動、終身學習能力。

### 二、發展特色

**(一)、模擬臨床情境能力檢定，強化 8 大核心能力，與臨床實務接軌**

護理系發展特色，強調護理教育與臨床實務課程，以培養具有護理專業核心能力之學生，課程規劃除了涵蓋通識人文素養、基礎醫學與護理專業知能，更強調批判性思考與臨床實務能力的培養，進而減少「教用」落差(education and service gap)。為使課程能與時俱進符合日新月異之醫護臨床實況，課程設計由課程發展委員會，包括產官學界專家學者、校內教師代表、實習指導教師代表、畢業校友代表及在校生代表等共同進行系科課程規劃。護理系重視護理專業知識及技能之培育，並強化科技與人文素養兼具之優質護理專業人才，培育學生具備護理專

業八大核心素養能力：基礎生物醫學科學能力、一般照護技能、批判性思考、溝通與合作關愛、倫理素養、克盡職責、終身學習，且學生畢業即能與業界接軌的臨床護理人才，學生實習前必須通過模擬臨床情境能力檢定(OSCE)，以體現護理專業八大核心能力，以培育具紮實專業知能與臨床護理實務之護理人員。

### **(二)、辦理護理二技學分班，銜接學校二技課程，就業就學兼顧並行**

護理系發展特色之一為推動護理二技學分班計畫，規劃執行與業界召開相關會議，研議課程規劃、繼續進修、資源共享、權利義務、相互支援、學生輔導及人才培育等，落實技職回流教育與終身學習之目標，學生可以達到就學與就業兼顧，有效提升家庭經濟弱勢學生升學與就業意願。在二技學分班，銜接學校二技課程，課程設計採問題導向設計，教學策略則採整合學習模式，如問題為導向的教學策略、臨床模擬情境實作課程設計、個案研究及案例分析、專題設計等，配合臨床實務輔導學生撰寫升等 N1 讀書報告或是 N2 案例分析，提升護理人員臨床專業能力成長的比例。

### **(三)、辦理二技學生專題實作課程，運用實證結合理論與臨床實務**

針對二技學生，強化運用實證結合理論與臨床實務，課程中設計護理研究、及專題製作，由專任教師擔任指導老師，針對現行健康照護及公共衛生議題進行創新性思考、探討及研究。課程內容有助於本系學生培養批判性思考、團隊合作與終身學習的精神。

### **(四)、跨領域之專業整合健康照護計畫**

人口老化所需的照護人力亦是另一議題，根據內政部 2017 年公布 65 歲以上人口已達總人口 13.33%，預計 2018 年老年人口比率超過 14%，將邁入高齡社會(aged society)(內政部統計通報，2017)，我國推估將於 2026 年快速邁入超高齡社會，隨著高齡人口健康照護需求的增加，複雜多元的各項挑戰也攀升。文獻針對 65 歲以上老人所做口腔健康流行病學調查指出口腔健康與全身健康有密切相關(Beatriz, María-Celia, & María-Teresa, 2016)，老人因為口腔方面的知識缺失、身體功能退化及不良的自我照護能力，而導致口腔照護品質下降；兒童口腔照護也與其口功能發展及語言的學習相關，應從零到六個月大開始，故本系跨領域與高福系、幼保系進行專業知能整合，研擬不同年齡口腔健康之衛教教案，步出校園融入社區，期能提昇基隆在地老人及兒童之口腔照護能力。

## **三、大環境分析**

隨著疾病型態、健康問題結構與人口結構的改變，長期照護人力的需求已逐年增長。台灣全民健保的實施，護理人力的短缺更加嚴重，根據國際護理人力 2030 供需預估原則，台灣至 2030 年護理人力需求數約為 24.1 至 26 萬人，以 2023 年台灣護理執業數 18.6 萬人計算，需新增 5.5 至 7.4 萬護理人力。國家衛生研究院針對台灣未來十年護產人力供需評估研究計畫，學者熊、張(2015)執行研究調查，指出整體而言，(包含醫療機構、學校場域、社區場域、長照及護產機構等)未來十年護產人力供需差異持續擴大，供給人力之增加趕不上需求人力之增加；供需推估部分，並估算護理人員返回機率因素，至 2024 年將會缺少

12,852 名至 21,335 名護理人員預計至 2030 年，總護理人力需求約需達 24.1 至 26 萬人。

醫療體系積極改善護理工作的環境及權益，於 2013 年提高醫院護理人力的設置標準。疫情後的 111 年出現明顯變化，因疫情影響考照率下降一成，僅約 7,000 人通過專技高考領證，導致新投入執業數相應下降至 4,500 人；同時，疫情後離職率攀升，流失人力至 6,000 人規模，護理人員投入減少、流失增加、加以回流人數小幅下滑，雖年度總執業人力仍有新增 2,500 人，但增幅較過往年度小；另外，疫情期間民眾較不敢外出就醫，至 112 年民眾逐漸恢復疫前就醫習慣，就醫人數、護理健康照護需求回升；綜合以上因素，護理人力供需之研究調查，顯示護理人力的培育仍需積極努力，培育優質穩定且願意以臨床護理工作為志業的護理專業人才是現今健康產業迫切需求。

人口老化所需的照護人力亦是另一議題，根據內政部 2017 年公布 65 歲以上人口已達總人口 13.33%，預計 2018 年老年人口比率超過 14%，將邁入高齡社會 (aged society) (內政部統計通報，2017)。目前潛在長照需求人數為 65 歲以上失能人口 232,271 人，所需長期照護人力在 2018 年為 7,463 人。根據統計，其中在新北市、宜蘭縣及基隆市之長期照護護理人力需求如下：2018 年護理師人力機構需 846 人，居家護理師需 234 人。

針對長者口腔健康照護議題上，文獻針對 65 歲以上老人所做口腔健康流行病學調查指出口腔健康與全身健康有密切相關 (Beatriz, María-Celia, & María-Teresa, 2016)，老人因為口腔方面的知識缺失、身體功能退化及不良的自我照護能力，而導致口腔照護品質下降，因此，為了維持老年人進食量攝取足夠的營養，口腔保健更顯得重要。不僅影響發育、進食、發音和自信心，還與全身健康息息相關，並能預防蛀牙等常見疾病。正確的口腔護理能幫助孩子從小養成良好習慣，為未來的恆齒健康打下基礎。完整的措施有效降低學生齲齒率，也增進親師生共同養成兒童口腔健康促進的好習慣。

上述的統計數字，明確顯示國人健康照護需求增多，護理人員需求缺口甚大。護理人員的不足將嚴重衝擊照護品質，影響病人安全，因此培育稱職且充足護理人員有實質必要性。預估在往後 5~10 年，護理技專院校仍是培育稱職之護理師之搖籃。

## 護理系 SWOT 分析

### 1. 優勢分析 (Strength)

- (1) 本校位於北台灣基隆區，護理科於 1967 創立，畢業校友服務於醫護界表現優異，校譽及辦學成效備受各界肯定。
- (2) 本校對護理教師表現相當肯定，重視與支持系科的發展。
- (3) 歷屆五專護理科報到率及入學率達 85% 以上，二技報到率達及入學率達 90~100%，本校辦學受家長及學生肯定
- (4) 護理系定位為教學型系科，全體教師目標一致。
- (5) 護理系教師充分參與各委員會運作，達縱向橫向充分聯繫，教師動員力強。

- (6)與醫院有良好的建教合作關係，提升師生臨床實務能力，並延攬臨床護理相關師資到校授課。
- (7)系科特色為護理專業培育目標明確，可造就學生為社會所需之健康專業照護人才。
- (8)與基隆區、北北基醫療院所，建立產學合作緊密互動關係。學生畢業可在地就業。

## 2.劣勢分析 (Weakness)

- (1)因地處基隆及其他因素，高階師資聘任不易，每位教師行政、教學及臨床實務負荷較重。
- (2)臨床實習指導老師流動頻繁，臨床實習指導師資穩定度不高。
- (3)五專學生年齡層較低，成熟度不足，對護理專業課程的理解度較差，教學及輔導需投注較多心力。
- (4)12年國教影響，多元入學管道，學生的差異性將更形明顯，需積極充實導師的輔導知能。
- (5)本校無附設教學醫院，師生臨床實務的成長缺乏便利性，必須與北區各醫療院所密切合作。

## 3.機會分析 (Opportunity)

- (1)為基隆市唯一設有護理系科的技術學院，可提供當地學子就近就學，提升基隆市民的競爭力。
- (2)102學年四技生之招收不受限為護理相關背景，且學生成熟度較佳，應可增加學生來源及學習意願。
- (3)未來台灣專業護理人力市場需求高。
- (4)基礎醫學教師歸屬護理系科，可增強護理與基礎醫學課程之協調溝通。
- (5)基隆地區失業率高，朝向就業市場穩定、醫護相關科系發展的學生增加。
- (6)實習場所分布廣闊，間接開拓學生未來就業機會。
- (7)開設護理二技學分班，銜接學校二技課程，提拱學生就學就業兼顧。

## 4.威脅分析 (Threat)

- (1)少子化使學生的來源可能會受影響。
- (2)未來12年國教影響，學生入學管道多元，五專生素質恐更加不均，教師須付出更多心力及時間輔導學生。
- (3)資訊發達，學生對傳統的授課教學方式接受度較低。
- (4)本校無附設教學醫院，師生臨床實務的成長缺乏便利性，必須與北區各醫療院所密切合作。

## 5.結論

本系歷經多次的沿革，確立系辦學目標且依學制不同，而設立層級上的差異，並呈現在教學的目標、設計及成效評量，以學生學習為中心的設計，依本校學生之特質及社會之需求引導學生達到八大護理教育核心。護理系定位為教學型系科，強化教師教學能力，落實教學反思及改善方案，系務的運作上由每一位教師充分的參與共同達成，並持續性的自我反思及改善。本系教師秉持愛心、關心與耐心，並利用多元教學策略及教材策略激勵學生學

習，良好的師生互動關係，有助於增強學生學習動機及激發對護理之熱忱，學生就業職場仍以護理專業工作為主，深獲業界好評，足以可見本系辦學成果之豐碩。

由前面護理人力分析，顯示未來護理健康照護的人力需求仍上升中。護理系將繼續強化教學空間之設置及理想的生師比值，加強護理系科學生護理知能與實務能力，提升護理師考照及格率，以達「教、考、用」合一。

## 6.策略

劣勢及威脅	改善策略
高階師資聘任不易	<ol style="list-style-type: none"> <li>1.提升高階師資之策略:配合排課及獎助，選送講師在職進修博士班至 112 學年已 4 位完成學業並通過部頒助理教授。</li> <li>2. 已制定禮遇高階師資辦法。106 學年度起執行高階師資留任薪資加給，113 學年度共計 13 位符合高階師資留任薪資加給。</li> <li>3. 107 年 11 月通過本校「特聘教授聘任辦法」。</li> </ol>
臨床實習指導老師流動頻繁。	105 年已提高臨床指導老師薪資福利，留任率趨穩定
本校無附設教學醫院，師生臨床實務的成長缺乏便利性，必須與北區各醫療院所密切合作。	<ol style="list-style-type: none"> <li>1. 開設護理二技學分班，銜接學校二技課程，就業就學兼顧並行，與醫院簽訂產學攜手合作，提供學生就學就業兼顧，解決本校無附設教學醫院。</li> <li>2.開設就業學程，與醫院簽訂合作簽約，提供學生就業醫院。</li> <li>3.固定與基隆、新北、台北及衛生福利部桃園醫院等 10 多家醫院多年長期建教合作，提供學生實習及就業。</li> </ol>
資訊發達，學生對傳統的授課教學方式接受度較低	<ol style="list-style-type: none"> <li>1.多元設計創新教學策略，以模擬臨床情境教案設計，導向專業技能實作，增加學生學習的成效。</li> <li>2.因應目前健康照護需求，開設就業學程及跨領域課程(高齡口腔照護)，邀請臨床業師到校授課，並至醫療院所實習。</li> <li>3.建置客觀結構式(OSCE)臨床技能中心，改變傳統教學方式，進行模擬臨床情境教學，學生習得基本護理技術能力。</li> <li>4. 鼓勵教師進行教學實踐計畫，設計創新教學以提升學生學習成效。110-113 學年度共計有 4 案教學實踐計畫。</li> </ol>

#### 四、現有資源

護理系一般臨床照護技能演練，護理專業教室含：基本護理學實驗(I)(II)、專業示範教室(I)(II)、內外科護理實驗室、產兒科護理實驗室等臨床技能演練教室及示範病房。因應客觀結構式臨床測驗(OSCE)的推展，積極建置 OSCE 的空間及設施，104 學年度獲教育部技職再造技優計畫設備更新補助 18,000,000 建置 12 床(間)客觀結構式臨床測驗中心，在 105 年第一學期已經完成 12 間模擬情境病房，提供學生臨床模擬情境演練及檢定。另增建一間內外科實習病房，及一間多功能產兒實作教室。107 學年度增設跨領域高齡口腔照護模擬實作教室(I309)及高齡口腔照護模擬實作自學中心(C302)，提供學生多元實作空間。

護理系教學輔助器材在各教學小組，配合教授課程的教學目標達成培養具有一般臨床照護能力的學生，而購置相關的教學器材，並且逐年增加新的器材，提供學生達到學習目標，以下就依各教學小組：基本護理組、內外科護理組、產兒科護理組、公共衛生組、精神科護理組及基礎醫學組所購置的教學輔助器材加以說明，如表 6-2-1 所示。

表 6-2-1 護理系教學儀器與空間設備

組別	課程科目	課程特色	示範教室及儀器設備
1.內外科護理組	1.內外科護理學 2.內外科護理學實驗	1.瞭解各系統疾病之病理生理原理。 2.學習各系統疾病之護理。 3.學習運用護理過程於各系統疾病。 4.學習內外科相關護理技術。	1.內外護示範教室及示範病房(共 7 床及模擬假病人)。 2.每床設置有錄影系統，供學生自學技術練習。 3.臨床技能中心(OSCE)建置。 4.增加一間示範病房(7 床及模擬假病人)。
	3.身體評估與實驗	1.各系統的身體檢查與評估。 2.各部位評估的示教。 3.學生可親自操作各種評估方法，並通過測試。	1.內外護示範教室及示範病房 2 間(共 14 床及模擬假病人)。 2.每床設置有錄影系統，供學生自學技術練習。 3.臨床技能中心(OSCE)。
2.產兒科護理組	1.產科護理學 2.兒科護理學 3.產兒科護理學實驗	1.教導以家庭為中心的週產期照護。 2.增廣學生視野、學習臨床上新儀器。 3.以家庭為中心之兒科護理照護，重視家庭互動及增進其家庭韌性，提升慢性病童之護理照護品質。 4.強調尊重生命與關懷。	1.產兒科示範病房及設備：高階模擬電動產婦，電動產檯、模擬妊娠婦、新生兒即刻處理檯、保溫箱、沐浴娃娃、急救嬰兒模型、妊娠體驗裝置、胎兒監測器及多種模型。 2.已建置產兒多功能實作教室。

組別	課程科目	課程特色	示範教室及儀器設備
		5.加強溝通技巧與演練。	
3.精神科護理組	1.精神科護理學 2.團體動力學	1.順應社會的脈動與需求。 2.加強學生社區精神衛生護理的實務能力。 3.提升學生個人情緒上壓力的管理能力。 4.提升學生與社會民眾維護心理衛生的能力。	臨床技能中心(OSCE)建置設置精神科臨床模擬情境室。
4.基本護理組	基本護理學暨實驗	1.模擬病人情況技巧練習。 2.各種模型及執行基本護理技術所需之儀器及用物。 3.各種護理技術常用的設備及儀器。 4.教導學生學習基本護理的知識及技能,並能運用在臨床情境及日常生活中 5.綜合基護臨床上常用的技術,加強其熟練度及應用性。	1.基護示範病房(一) 2.基護示範病房(二) 3.專業教室(一) 4.共16床及16位模擬假病人。 5.每床設置有錄影系統,供學生自學技術練習。
5.公共衛生護理組	1.社區衛生護理	1.課程設計重視學生社區評估的實務能力之養成,安排學生實際走訪社區進行評估及診斷 2.衛生所人員以及社區要共同擬訂改善計畫,力求教學與實務之配合。 3.讓學生實際操作依各種對象及不同題目採不同教學方法演練。 4.以自己本身的體適能規劃健康生活之活動,達到結合生活技能之目標。 5.發展護理系學生具有衛生教育之技能 6.血糖測試。	1.電子講桌可供學生運用多方位媒體呈現報告。 2.提供社區訪視之儀器設備:如血壓計、血糖檢驗、相關衛教單張。 3.體適能儀器、測試體脂肪儀器。 4.攜帶式血糖機供學生實際操作。 5.臨床技能中心(OSCE)建置設置社區衛生臨床模擬情境室。 6.107-108年建置高齡口腔照護實作模擬情境教室。

組別	課程科目	課程特色	示範教室及儀器設備
	2.長期照護	由長期照護政策面、實務面多方探討相關議題。各式服務模式、出院準備計劃、老人功能評估與促進、個案管理及長期照護未來發展等均安排於課程中，相關護理技術也在學習範圍。	老人體驗模型組、男性導尿模型、病人(可放置鼻胃管、氣切、導尿管)。
6.基礎醫學組	1.解剖學 2.解剖學實驗 3.生理學 4.生理學實驗 5.病理學 6.藥理學	1.瞭解人體各器官系統之構造與功能。 2.教導學生疾病成因以及其與正常生理機制間的差異。 3.藉由參觀大體解剖課程了解大體老師無私奉獻精神，尊重生命。 4.瞭解藥物作用之機轉與應用。 5.清楚病人臨床用藥的治療方針，發現問題，能即時回應。 6.奠定學生日後修習基礎醫學與臨床醫學之課程基礎。	解剖生理病理教室：各系統模型、標本、投影設備、生理儀器。
	7.營養學暨實驗	1.使學生了解營養素的消化、吸收、代謝及功能、需要量和營養失調。 2.依營養素攝取原則計算個人日常飲食的營養素需要量。 3.連結營養知識與日常飲食，啟發興趣，並能應用於日常飲食。 4.讓同學了解營養與健康之關係。	中餐烹調教室 各類食材模型組。
	8.微生物免疫學暨實驗	使同學瞭解人體的免疫系統功能與運作，特別針對傳染性微生物侵犯人體時之免疫機能及微生物如何逃脫人體免疫之機制，灌輸同學疾病與免	生物微生物實驗室

組別	課程科目	課程特色	示範教室及儀器設備
		疫相互制衡的概念及醫療院所對於院內感染控制防範及處理流程的應用。	
	9.化學暨實驗 10.生物化學	1.基礎化學介紹，原理知識複習，化學計量討論。 2.由各種生活相關化學知識，體認生活與化學科學之密切關係。	化學實驗室
7. 護理跨領域高齡口腔見健康照護課程	高齡口腔健康照護課程實作	1. 介紹高齡口腔健康問題。 2. 評估高齡口腔健康問題。 3. 提供高齡口腔評估及照護技巧。	高齡口腔健康照護實作教室/學生自學中心 高齡無障礙空間/口腔照護頭模型/評估及照護設備儀器/照護機器人(Pepper)
8. 護理研究專題	研究專題實作課程討論是/一班課程教室	1.提供助益學習空間，提升教學層級。	研究討論室。

## 五、研發重點

護理系研發重點依據護理專業的發展趨勢及護理系未來發展七大方向擬定，分為以下三大方向：(一)強化學生學習成效達成八大核心素養能力之培育目標、(二)提升教師及學生臨床實務能力、(三)社區健康促進推展研發。三大方向的研發重點彰顯護理科系的定位及任務，護理系研究發展方向整合，如圖 6-2-1 所示。



圖 6-2-1 護理系研究發展方向整合

## 六、研究群成員

護理系研究小組分為教學研究小組、臨床實務研究小組及健康促進推展研究小組三組，各小組成員如下所述。

**教學研究小組：**劉月敏、高潔純、葉正昌、祁安美、李隆達、臨床實習指導老師(2)

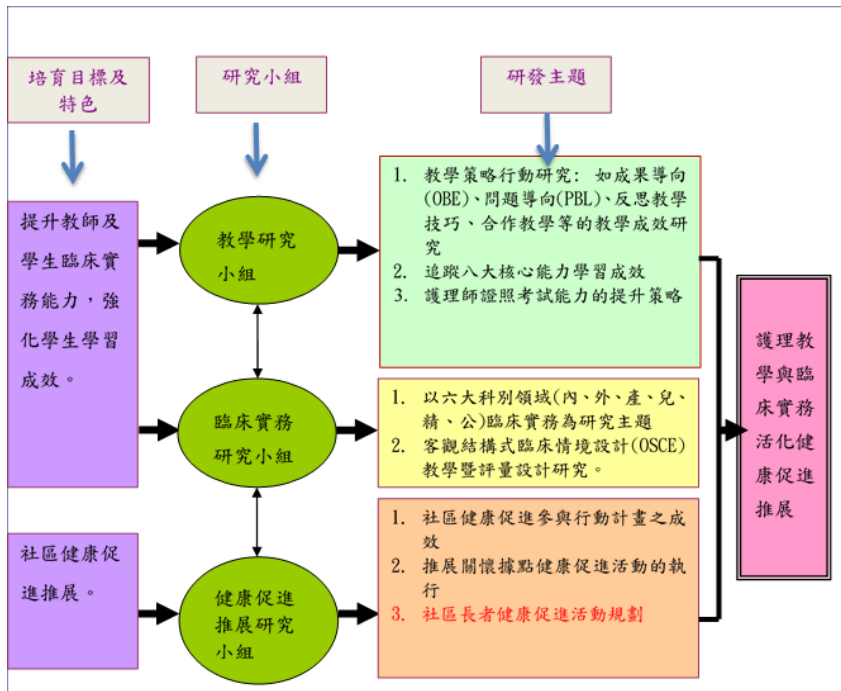
**臨床實務研究小組：**李德芬、張珮文、林思靜、林沅萱、周筱茵、臨床實習指導老師(8)

**健康促進推展研究小組：**徐蓓蒂、藍文謙、周翠蘭、彭明玲、臨床實習指導老師(2)

### 護理系師資現況結構

護理系教師專業理論與臨床實務經驗充足，教師群具備台灣臨床經驗，也具備美國、澳洲的護理臨床經驗，對強調理論與實務兼備護理人才之培育有相當助益。114 學年度護理系共計 28 位專任教師，14 位護理系專任教師（4 位基礎醫學教師、10 位護理專業教師）及 12 位臨床實習指導教師，所聘 14 位專任教師皆具有碩博士學位，其中 4 位副教授 7 位助理教授及 3 位講師；12 位臨床實習指導教師，具豐富臨床經驗。專任教師一覽表如下 (表 6-2-2) 所示。

表 6-2-2 護理系專任教師一覽表

序號	教師姓名	專兼任/職級	最高學歷	專長	實務工作經驗職業證照	最近一學年之任教科目
1.	劉月敏	專任/ 副教授	國立台北 健康大學 護理博士	內外科護理學 基本護理學	耕莘醫院血液透 析護理師	基本護理學(一) 基本護理學實作 (一) 基本護理學實習 專題實作 II 基本護理學(二) 專題實作 I
2.	李德芬	專任/ 副教授	國立政治 大學心理 學博士 台灣大學 護理學研 究所碩士	急重症護理 護理研究 心理學	馬偕醫院護理師	身體評估實作 身體評估及實作 II 急重症護理學及 實作 內科護理學實習 專題實作 II 內外科護理學實 作 專題實作 I

序號	教師姓名	專兼任/職級	最高學歷	專長	實務工作經驗職業證照	最近一學年之任教科目
3.	徐蓓蒂	專任/副教授	國立陽明大學護理學系博士	衛生教育 公共衛生 健康促進	台灣護理學會專員	社區衛生護理學 社區衛生護理學及實作 生物統計 專題實作 II 生物統計學(電) 老年護理學 社區健康護理學 專題實作 I
4.	藍文謙	專任/副教授	臺北醫學大學牙醫學系博士 陽明交通大學口腔生物研究所碩士	毒理實驗 幹細胞培養 醫療器材品質系統認證	財團法人生物技術開發中心 產業發展處(南港生技育成中心) 育成經理/研究員 弘亞生技顧問股份有限公司	健康促進 健康產業行銷 微生物學及實驗
5.	李隆達	專任/助理教授	台灣大學藥學研究所博士	藥理學 生理學 基礎生物化學	中央研究院生化學博士後研究員	化學及實驗 實用藥理學 基礎生物化學 基礎醫學研討 I 藥理學及實作
6.	高潔純	專任/助理教授	國立陽明大學護理學系博士	內外科護理 臨床教學實務	台北榮民總醫院護理師	內外科護理學(一) 臨床醫療檢查及檢驗 健康評估及實作 專題實作 II 慢性疾病護理學 內外科護理學 I 臨床醫療檢查及檢驗 專題實作 I
7.	林思靜	專任/助理教授	國立陽明大學護理學系博士	內外科護理學	林口長庚紀念醫院護理師	基本護理學實作 II 專題實作 II 基本護理學(二) 綜合護理研討 I 護理研究概論 專題實作 I

序號	教師姓名	專兼任/職級	最高學歷	專長	實務工作經驗職業證照	最近一學年之任教科目
8.	林沅萱	專任/ 助理教授	國立陽明大學 護理學系 博士	精神科護理學	財團法人屏東基督教醫院護理師	精神科護理學 精神衛生護理學及實作 溝通與關懷 精神衛生護理學 專題實作 I
9.	周筱茵	專任/ 助理教授	國立台灣大學 護理系博 士	心臟內外科護理 重症護理 癌症護理	國立台灣大學醫學院附設醫院護理師	身體評估 基本護理學實作 II 急症護理 專業證照檢定及實作 綜合護理研討 I 基本護理學及實作 I 專題實作 I
10.	葉正昌	專任/ 助理教授	國立台灣大學臨床牙醫研究所博士 國立台灣大學口腔生物研究所碩士	腫瘤幹細胞研究 牙科材料研究 特殊個案口腔照護	高中生物學教師 台灣大學博士後研究員	生物學實驗 微生物學及實驗
11.	祁安美	專任/ 講師	陽明大學臨床護理研究所碩士	婦產科護理 婦幼保健 質性研究 健康促進	台北榮民總醫院護理師	產科護理學 產兒科護理實作 產科護理學及實作 專題實作 II
12.	周翠蘭	專任/ 講師	國防醫學院護理研究所社區護理組碩士	社區護理 精神科護理	國軍松山總醫院護理部副主任	法律與倫理 護理行政
13.	彭明玲	專任/ 講師	中國醫藥大學/藥物化學研究所/碩士	化學、生物化學、藥理學	1.講字第 25833 號 2.藥師證書 3.CPAS 諮詢師 校園培訓班---職涯顧問基礎培訓班 資格認證證書	化學、生物化學、藥理學

序號	教師姓名	專兼任/職級	最高學歷	專長	實務工作經驗職業證照	最近一學年之任教科目
14.	張珮文	專任 / 講師	國防醫學院護理學研究所碩士	兒科護理 社區護理學	長泰診所行政執行長及護理長	兒科護理學
15.	陳玉雯	專任/臨床指導教師 / 講師	臺北醫學大學護理研究所碩士	外科護理 社區衛生護理	汐止國泰醫院專科護理師	社區衛生護理學
16.	蘇綾宥	專任 / 臨床指導教師	輔仁大學公共衛生研究所	內外科護理 社區衛生護理	耕莘護專任教師 景美綜合醫院護理師	內科護理學實習
17.	陳敏佳	專任 / 臨床指導教師	長庚大學護理學碩士	內外科護理 社區護理	奇美醫院副護理長 恩主公醫院社區個管師	外科護理學實習
18.	蔡秀慧	專任 / 臨床指導教師	經國管理暨健康學院健康產業管理研究所碩士	產科護理 兒科護理	萬芳醫院護理師 中國醫藥大學附設醫院臺北分院	兒科護理學實習
19.	沈秀婷	專任 / 臨床指導教師	國防醫學院/護理研究所/碩士	內外科護理、急重症護理、精神衛生護理	空軍總醫院護理長	內科護理學實習 精神科護理學實習
20.	張素惠	專任 / 臨床指導教師	弘光科技大學社區護理研究所碩士	內外科護理、社區護理學、精神科護理	國軍台中總醫院護理師	精神科護理學實習
21.	冷妍芝	專任 / 臨床指導教師/講師	台北醫學大學護理學系碩士	內外科護理、急重症護理、社區衛生護理	台北市立萬芳醫院護理長	社區衛生護理學實習
22.	陳淑新	專任 / 臨床指導教師/講師	台北醫學大學護理研究所碩士	內外科護理、急重症護理、護理行政	國軍桃園醫院護理主任	外科護理學實習
23.	陳惠美	專任 / 臨床指導教師/講師	國防醫學院/護理研究所/碩士	內外科護理、急重症護理、產科護理	國軍桃園醫院護理督導長	產科護理學實習
24.	李佳蓁	專任 / 臨床指導教師/講師	國防醫學院/護理研究所/碩士	兒科護理學	三軍總醫院基隆分院護理師	兒科護理學實習

序號	教師姓名	專兼任/ 職級	最高學歷	專長	實務工作經驗職 業證照	最近一學年之任 教科目
25.	何惠雯	專任 / 臨床指導教師 / 講師	國立臺北護理健康大學 / 護理助產及婦女健康 / 碩士	產科護理學	安媞產後護理之家護理師	產科護理學實習
26.	陸慧蓮	專任 / 臨床指導教師	國立臺北護理健康大學 / 醫護教育暨數位學習系 / 碩士	內外科、急重症護理學、兒科護理	汐止國泰醫院護理師	兒科護理學實習

## 七、現有主要儀器設備

護理系現有主要儀器設備，如表 6-2-3 所示。

表 6-2-3 護理系現有主要設備

項次	實驗室及專業教室名稱	主要設備	課程
1	專業示範教室 I	電子講桌 示範假病人及病床	基本護理學 產科護理學
2	專業示範教室 II	電子講桌 示範假病人及病床	兒科護理學 內外科護理學 身體評估
3	基本護理學示範病房 I	假病人、病床、錄影學習系統、換藥車、推車等基護設備	基本護理學
4	基本護理學示範病房 II		
5	多功能產兒實作教室	高階電動產婦、電動產檯、胎心音監測器、新生兒即刻護理檯、保溫箱、哽塞娃娃、嬰兒實習假病人、沐浴娃娃、嬰兒急救模型附哽塞娃娃、電動式分娩、產婦胎心音模型、妊娠體驗裝置、生產前子宮頸檢查模型、胎兒分娩監視器附自動胎動記錄(附儀器架)、教學軟體光碟等。	產科護理學 兒科護理學
6	內外護示範病房(二間)	抽痰機、急救車、氧氣設備、血糖機、開刀房器械、骨科床、急救安妮、採血靜脈注射模型、萬能假病人、病床、Port-A 模型、肺活量計、IVpump、眼底診察模型、眼底鏡、音叉、量角器、反應槌等、錄影帶示範教學	內外科護理學 身體評估 臨床實務
7	洗手間	洗手台	內外科護理學
8	有機化學及分析化學實驗室	實驗室器材	有機化學及化學
9	微生物實驗室	實驗室器材	微生物學
10	解剖生理教室	身體各部位模型	解剖學及實驗
11	解剖生理器材室		
12	高齡口腔照護模擬情境教室	高齡者模擬體驗裝置、體脂機、日常生活輔助用品模型、照護專用衣物練習組、防止褥瘡用具組、自立攝食餐具組、步行輔助車、步行移動用各階段用具組、步行輔助車、照護機器人	社區護理學 老人護理
13	12 間 OSCE 模擬臨床技能中心	病床、床旁桌、移動式護理工作台 多功能假病人 模擬中央氧氣及抽吸系統(CPS) 各科模擬情境實作用物 監控系統、計時系統及對講系統。 洗手台	各科護理學及實作課程 臨床技能檢測

## 八、課程分析

### (一)護理系科課程分析

護理系的辦學目標，係由全系教師歷年來透過護理系教學小組會議、護理系課程委員會、系務會議，討論與檢視本系教學宗旨、核心理念、學生畢業能力，並根據全校的發展目標、教育政策變革、與醫療環境的動態，由全系教師共同討論出符合產業需求與未來趨勢的護理系辦學目標。護理系的辦學目標及核心素養能力與本校的校訓及校核心素養互為相輔相成之關係。如圖 6-2-2 所示。



圖 6-2-2 護理系與本校的校訓及校核心素養互為相輔相成之關係圖

本系科以「培育符合社會需求，具專業素養、關懷生命且稱職的護理人員」為主軸，依各學制學生之差異性，五專部、二技及四技護理系的培育目標，如表 6-2-4 所示。

表 6-2-4 護理系各學制培育目標

學制	培育目標
日間部五專	秉承本校「術德兼備，服務社會」之教育目標，培育稱職、關懷生命、且值得信任的基層護理人員。 1. 培育學生具備護理臨床基礎照護能力。 2. 培育學生具備倫理素養、關懷、溝通與團隊合作能力。 3. 培育學生具備倫理素養及終身學習之能力
日間部二技	秉承本校「術德兼備，服務社會」之教育目標，結合理論與實務，以培育稱職、關懷生命且值得信任能運用實證的專業護理人員。 1. 培育學生結合理論與實務提供個案整體照護能力。 2. 培育學生具備倫理素養、關懷、溝通與團隊合作能力。 3. 培育學生能因應社會脈動、運用多元資源，提升護理專業能力。
進修部二技	強化學生在職場上應用實證能力，培育稱職、關懷生命且值得信任的護理人員。 1. 培育學生具運用實證提供個案整體照護能力。 2. 培育學生具備規劃、執行團隊合作的能力。 3. 培育學生能因應健康照護產業脈動、運用多元資源，提升護理專業能力。
日間部四技	四技學制，秉承本校「術德兼備，服務社會」之教育目標，培育稱職、關懷生命且值得信任，具備整體照護能力護理人員。 1. 培育學生具備整體照護能力之護理實務專才。 2. 培育學生具備倫理素養、關懷、溝通與團隊合作能力。 3. 培育學生具備思辨、因應社會脈動、終身學習能力。

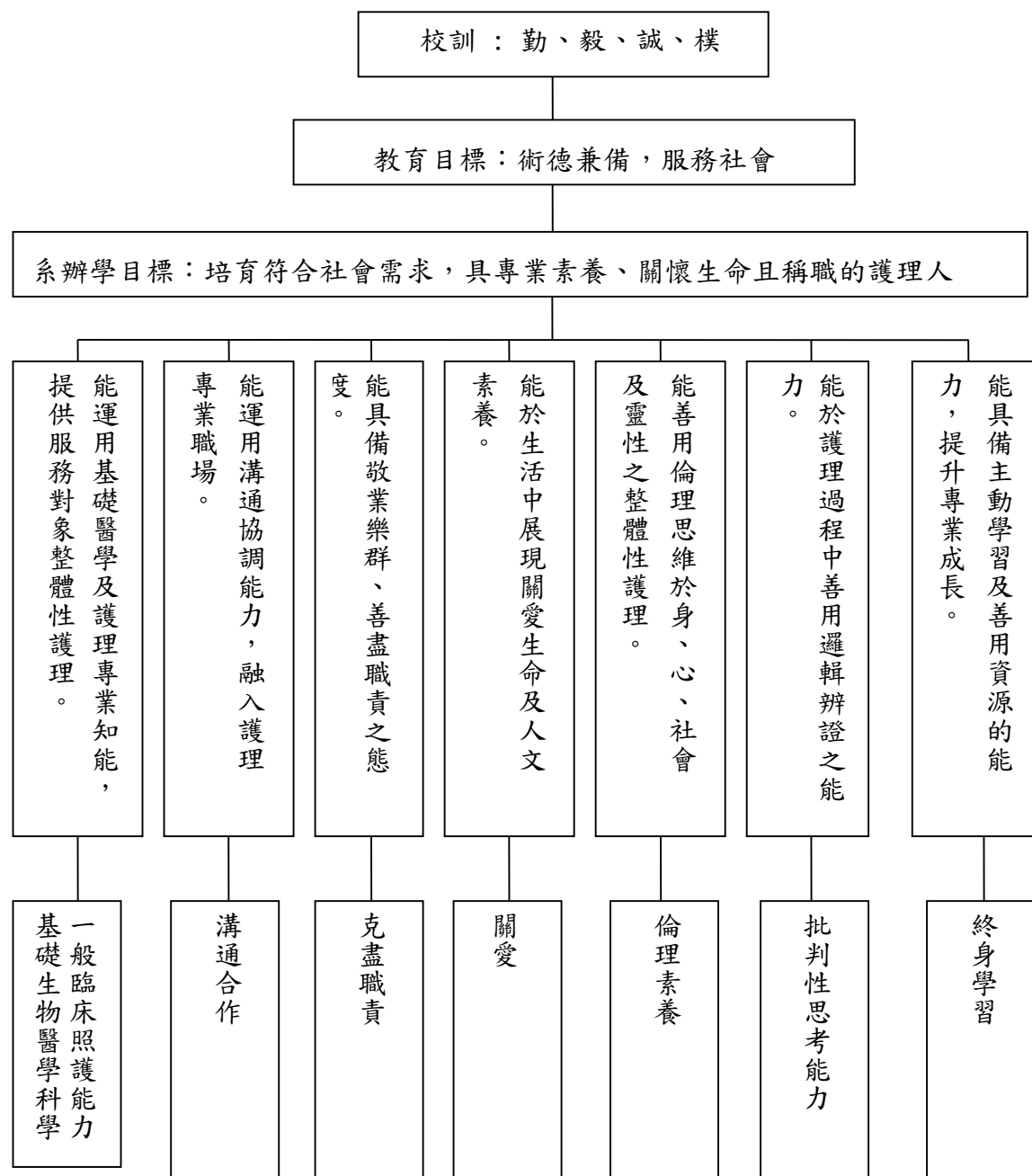
## (二)、護理系科課程結構圖

本系課程規劃乃結合人文通識課程及依護理八大核心素養，包括批判性思考、一般照護技能、基礎生物醫學科學、溝通與合作、關愛、倫理素養、克盡職責、終身學習。內容涵蓋一般臨床照護與社區照護領域，同時在教學上著重實務與理論的結合、加強實習課程之實務演練。本系二技學生參與護理研究及專題製作，期望能應用實證結果改善護理實務以提升本系學生基礎知能和實務操作之能力。課程涵蓋共同必修、基礎必修、通識選修、專業必修、專業選修等課程安排及持續性的教學評量，並制定五年制護理科畢業學分為 220 學分、二年制護理系畢業學分為 72 學分，日四技護理系畢業學分為 130 學分之課程。依循護理系科課程規劃架構，如圖 6-2-3 所示，詳敘各學制課程規劃，如表 6-2-5 所示。

表 6-2-5 護理系各學制課程規劃

學制	學分數	課程規劃特色	教學策略運用	畢業能力
五專 護理科	基礎必修：38 專業必修：86 專業選修：20 通識必修：70 通識選修：6 共 220 學分數	五專 1、2 年級課程規劃強調基礎中英文能力、基礎醫學學科能力、基礎護理學能力，培養對護理的認同感及興趣。 五專 3、4 年級課程規劃強調各科護理學學理技能與強化技術演練。 5 年級課程規劃強調護理實務能力訓練(臨床實習)及延伸性護理課程(護理行政、醫護倫理法規及長期照護概論)，與護理師國考考照輔導。	系統導入教學方式。 講授、討論、問答。 示教、回覆示教、角色扮演、模擬體驗。	<ol style="list-style-type: none"> <li>1. 運用基礎醫學及護理專業知能於服務對象之整體性護理。</li> <li>2. 能融合溝通技巧於護理專業職場中。</li> <li>3. 表現出稱職護理人員之形象。</li> <li>4. 體認生命意義與價值。</li> <li>5. 實踐倫理原則與規範於服務對象之整體性護理。</li> <li>6. 能善用資訊解決問題。</li> <li>7. 因應社會脈動，提升專業自我。</li> </ol>
二技	日 二技 護理系	通識必修：10 專業必修：42 專業選修：14 通識選修：6 共 72 學分數	<ol style="list-style-type: none"> <li>1. 以問題為導向的教學策略。</li> <li>2. 臨床實證護理教學。</li> </ol>	<ol style="list-style-type: none"> <li>1. 能統合及運用基礎醫學及護理專業之知識及技能。</li> <li>2. 落實有效分工及團隊合作。</li> <li>3. 認同護理專業價值，並視為終生志業。</li> <li>4. 能以人為本，尊重且關懷多元文化。</li> <li>5. 能分析及參與照護情境之倫理決策。</li> <li>6. 能應用邏輯辨證及創意思考能力，解決服務對象之問題。</li> <li>7. 能主動運用多元資源，提升自我成長。</li> </ol>
	進修部 二技 護理系	通識必修：8 專業必修：48 專業選修：10 通識選修：6 共 72 學分數	<ol style="list-style-type: none"> <li>1. 以問題為導向的教學策略。</li> <li>2. 臨床實證護理教學。</li> <li>3. 模擬臨床情境教學。</li> </ol>	<ol style="list-style-type: none"> <li>1. 能統合及運用基礎醫學及護理專業之知識及技能。</li> <li>2. 落實有效分工及團隊合作。</li> <li>3. 認同護理專業價值，並視為終生志業。</li> <li>4. 能以人為本，尊重且關懷多元文化。</li> <li>5. 能分析及參與照護情境之倫理決策。</li> <li>6. 能應用邏輯辨證及創意思考能力，解決服務對象之問題。</li> <li>7. 能主動運用多元資源，提升自我成長。</li> </ol>

學制	學分數	課程規劃特色	教學策略運用	畢業能力
四技 護理系	通識必修：24 專業必修：88 專業選修：10 通識選修：8 共 130 學分數	1 年級課程規劃：培養基礎醫學學科能力、基礎護理學能力，培養對護理的認同感及興趣。 2、3 年級課程規劃強調各科護理學學理技能及實習課程之臨床應用。 3、4 年級課程規劃護理延伸性課程(護理研究概論、護理行政管理)，增強學生臨床實務能力及護理師國考考照輔導。	1.系統導入教學方式。 2.概念構圖、示教、回覆示教、角色扮演、模擬。 3.個人及團體報告、閱讀賞析、臨床案例教學。	1.能統合及運用基礎醫學及護理專業之知識及技能。 2.落實有效分工及團隊合作。 3.認同護理專業價值，並視為終生志業。 4.能以人為本，尊重且關懷多元文化。 5.能分析及參與照護情境之倫理決策。 6.能應用邏輯辨證及創意思考能力，解決服務對象之問題。 7.能主動運用多元資源，提升自我成長。

### (三)護理系四技課程架構規劃

第一學年：以通識人文教育為主，包含中文、英文、資訊、健康管理、環境生態，以增進學生之人文素養。教授基礎醫學之課程(含實驗)，基本護理學及實驗及護理導論則是其中最重要的護理課程，引導學生進入護理領域，引發學生對護理專業之興趣。

第二學年：護理專業課程(含實驗與實習)，以奠定學生護理專業之基礎。

第三學年：護理專業及護理實習為主體，強化學生臨床護理專業之能力。

第四學年：護理行政管理、長期照護，護理研究概念課程與護理專業問題，綜合應用相關概念於護理臨床實務選習，並發展批判思維及解決問題之能力。

護理四技開課架構示意圖及五專開課架構示意圖，如圖 6-2-4 及圖 6-2-5 所示。



圖 6-2-3 護理系四技課程架構圖

【共同必修】(26/32)				【通識選修博雅涵養】(8/10)											
實用中文 [一]、[二] (4/4)	實用英文 [一]、[二] (4/4)	體育 [一]、[二] (2/4)		<table border="1"> <tr> <td>語文、性靈領域</td> <td rowspan="4">8/8</td> </tr> <tr> <td>肢體動覺、藝術領域</td> </tr> <tr> <td>數理、空間領域</td> </tr> <tr> <td>人際、內省領域</td> </tr> <tr> <td colspan="2">全民國防教育軍事訓練課程 (一)、(二)、(三)、(四)</td> <td>(0/2)選修</td> </tr> </table>				語文、性靈領域	8/8	肢體動覺、藝術領域	數理、空間領域	人際、內省領域	全民國防教育軍事訓練課程 (一)、(二)、(三)、(四)		(0/2)選修
語文、性靈領域	8/8														
肢體動覺、藝術領域															
數理、空間領域															
人際、內省領域															
全民國防教育軍事訓練課程 (一)、(二)、(三)、(四)		(0/2)選修													
現代科技與 人類文明 (2/2)	環境與健康 (2/2)	歷史與文化 (2/2)													
電腦應用 (1/2)	人際關係與自我成 長 (2/2)	藝術與人生 (2/2)													
服務學習 (0/2)	英文會話 (1/2)	憲法、人權、 政府 (2/2)													
	第二外國語-日語 第二外國語-法語 實用英文(三)	三選一(2/2)													
【基礎醫學課程必修】(27/32)				【護理專業必修課程】(39/47)											
化學及實驗 (2/3)	心理學 (2/2)	解剖學及 實作(3/4)	生物學 (2/2)	護理學導 論(2/2)	基本護理 學(3/3)	基本護 理學實 作(1/2)	人類發展學 (2/2)								
生理學(3/3)	生理學 實 驗 (1/2)	生物化學 (2/2)	微生物免 疫學及實 作(3/4)	醫 護 術 語 與 應 用 (2/2)	產科護理 學及實作 (3/4)	兒科護 理學實 作 (3/4)	精神衛生護 理學及實作 (3/4)								
藥理學(2/2)	營 養 學 及 實 驗 (3/4)	生物統計 (2/2)	病 理 學 (2/2)	社區衛生 護理學及 實作(3/4)	內外科護 理學 I、II (6/6)	護 理 技 能 綜 合 實 作 (3/4)	身體評估及 實作(3/4)								
<b>實作課程</b> (10 學分/14 學時)				護理行政 管理學 (2/2)	內外科護 理學實作 (1/2)	護理研究概論(2/2)									
				<b>實作課程</b> (20 學分 /28 學時)											
【護理專業選修課程】(10/11)				【臨床實習必修課程】(23/69)											
急症護 理學及 實 作 (2/3)	重症護 理學及 實 作 (2/3)	長期照 護及實 作 (2/3)	護理專業 問題研 討 (2/2)	倫理與 法律(2/2)	基本護理 學實習 (2/6)	產科護理 學實習 (3/9)	兒科護理 學實習 (3/9)	社區衛生 護理學實 習(3/9)							
護理資訊(2/2)		教學原理與 方法(2/2)	專業報告撰寫(2/2)		精神心理 衛生護理 學實習 (3/9)	內外科護 理學實習 (3/9)	臨床綜合選習(6/18)								
溝通與關懷 (2/2)		臨床醫療檢 查及檢 驗(2/2)	團體動力與應用(2/2)		專業必修：88 專業選修：10 共同必修：24 通識選修：8 畢業學分：130										
安寧照護(2/2)		輔助與另類療 法 (2/2)	綜合護理研 討(2/2)												
<b>實作課程</b> (2 學分 /3 學時)				<b>臨床實習課程</b> (23 學分 /69 學時)											

圖 6-2-4 護理系四技開課架構示意圖

【共同科目】(80/84)															
【基礎醫學及基本護理課程必修】(38/49)				【護理專業必修課程】(61/68)											
生物學實驗(1/2)	化學實驗(1/2)	解剖學(2/2)	解剖學實驗(1/2)	護理學導論(2/2)	基本護理學一(2/2)	基本護理學二(4/4)	基本護理學實驗一-二(2/4)								
醫護化學與實驗(2/3)	應用生態學及實驗(2/3)	社會學(2/2)	生理學(3/3)	基礎臨床實務教學(2/2)	內外科護理學一-二(8/8)	身體評估(2/2)	身體評估實驗(1/2)								
生理學實驗(1/2)	心理學(2/2)	營養學與實驗(2/3)	微生物學(2/2)	婦科護理學(2/2)	高級臨床實務教學(2/2)	醫護英文(2/2)	臨床醫療檢查及檢驗(2/2)								
微生物學實驗(1/2)	藥物學(2/2)	疾病營養學及實驗(2/3)	病毒、免疫學及實驗(2/3)	人類發展學(2/2)	產科護理學(3/3)	兒科護理學(3/3)	產兒科護理實驗(1/2)								
臨床藥學(2/2)	病理學(2/2)	計算機應用(2/3)	性別議題(2/2)	社區衛生護理學(3/3)	護理報告撰寫(2/2)	教學原理與方法(2/2)	醫護術語(2/2)								
生物統計學(2/2)				精神科護理學(3/3)	長期照護概論(2/2)	老年護理學(2/2)	醫護倫理與法規(2/2)								
				護理行政概論(2/2)	內外科護理實驗(1/2)										
【護理專業選修課程】(20/20)				【臨床實習必修課程】(21/63)											
四選二				<table border="1"> <tr> <td>基本護理學實習(3/9)</td> <td>產科護理學實習(3/9)</td> <td>兒科護理學實習(3/9)</td> <td>社區衛生護理學實習(3/9)</td> </tr> <tr> <td>精神科護理學實習(3/9)</td> <td>內科護理學實習(3/9)</td> <td>外科護理學實習(3/9)</td> <td></td> </tr> </table>				基本護理學實習(3/9)	產科護理學實習(3/9)	兒科護理學實習(3/9)	社區衛生護理學實習(3/9)	精神科護理學實習(3/9)	內科護理學實習(3/9)	外科護理學實習(3/9)	
基本護理學實習(3/9)	產科護理學實習(3/9)	兒科護理學實習(3/9)	社區衛生護理學實習(3/9)												
精神科護理學實習(3/9)	內科護理學實習(3/9)	外科護理學實習(3/9)													
早期療育與照顧(2/2)	安寧療護(2/2)	腫瘤護理(2/2)	專業問題研討(2/2)	基礎必修：38 專業必修：82 專業選修：20 通識必修：76 通識選修：4 畢業學分：220											
六選四															
基礎醫學研討I(2/2)	基礎醫學研討II(2/2)	綜合護理研討I(2/2)	綜合護理研討II(2/2)	臨床護理技術(2/2)	壓力處置(2/2)										
二選一		二選一													
溝通與關懷(2/2)	團體動力與應用(2/2)	醫院感染控制(2/2)	健康促進概論(2/2)												
三選二															
輔助療法(2/2)	急症護理(2/2)	病歷導讀與案例分析(2/2)													

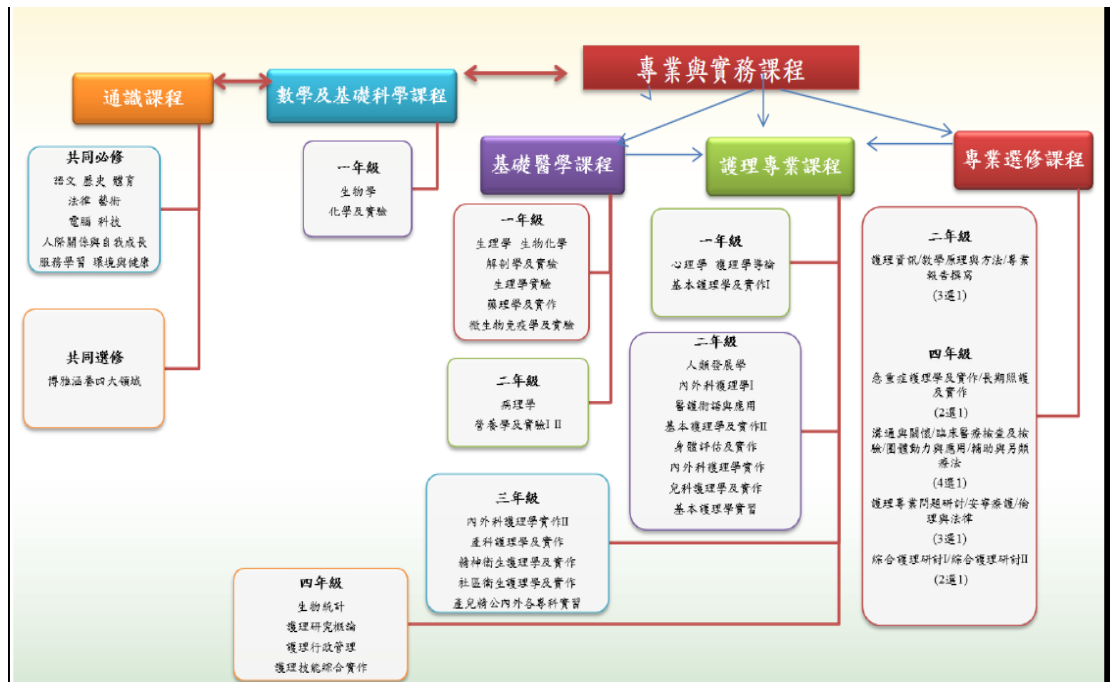
圖 6-2-5 護理系五專開課架構示意圖

## 九、預期效益

護理系研發重點、研發主題及成效考評，如表 6-2-6 所示。

表 6-2-6 護理系研發重點及成效考評

研發重點	研發主題	成效考評
強化學生學習成效	教學策略行動研究：如成果導向(OBE)、問題導向(PBL)、反思教學技巧、合作教學等的教學成效研究。	1.每學期設計並執行一種教學策略。 2.進行前測及後測，評值教學成效。
	追蹤改善八大核心能力評核學習成效	1.每學期期末評值八大核心能力(含各學制及各年級)。 2.提出各核心能力表現低成效的改善策略。
	護理師證照考試能力的提升	逐年提升考照率 5%。
提升教師及學生臨床實務能力	以六大科別領域(內、外、產、兒、精、公)臨床實務為研究主題	每年執行一科別之臨床實務研究。
	1.基護、內、外、產、兒、精、公)客觀結構式臨床情境(OSCE)教案設計研究。 2.評估運用(OSCE)教案設計，學生臨床實務能力之提升。	1.每科別(基護、內、外、產、兒、精、公)設計 OSCE 情境及測驗並呈現成果。 2.評估研究執行 OSCE 後，學生臨床能力成長。
社區健康促進推展研發	社區健康促進參與行動計畫之成效	每年執行一案社區健康促進計畫。
	推展關懷據點健康促進活動的執行	設置以本校護理系為健康服務的關懷據點每年一站。
	社區長者健康促進	1.每年舉辦 2 次長者健康促進活動。 2.評值活動之成效並應用在教學上。 1.跨領域合作計畫案，高齡、口腔健康照護並應用於教學。 2. 開設跨領域高齡口腔照護課程。

## 十、自我檢核機制

護理系系務發展及教學目標之達成自我檢核，遵循規劃、執行、查核、與修正的(PDCA)循環機制，如圖 6-2-6 所示，規劃每年主要推動項目及具體作法，明訂推動項目及預期績效指標評核標準，逐年納入校及系學年度工作計畫，確實每年查核及修正，以符合當時情況。計畫執行期間及後續永續經營，則依所訂的三大面向：強化學生學習成效、提升教師及學生臨床實務能力及社區健康促進推展研發三層面，所列舉推動項目、具體作法，執行、查核及修正。



圖 6-2-6 護理系自我檢核機制

## 參、食品保健系

### 一、培育目標

台灣食品產業隨著國民所得增加及健康意識抬頭，逐漸以提供安全、便利及健康為訴求之產品為主，另隨著一系列重大食品安全事件的爆發，致使相關食品法規亦趨嚴格，促使食品業界對建立及改善食品安全管制系統的迫切需求，然而完善的食品安全控管需從提高從業人員專業的素養著手，進而促使該領域人才需求熱絡，其中又以具有相關智能的中階領班及現場品管人員最為缺乏；故本系科之培育目標是以培育符合**食品保健及安全相關職場之技術服務與管理之中高階人力為主要目標**，並使學生具備敬業、負責、勤奮、合作等職業道德及人文素養、國際觀與適應環境改變的自主能力，務使學生除了擁有食品保健及安全技能外，更能具備領導、溝通、協調及有效解決問題及終身學習的能力。

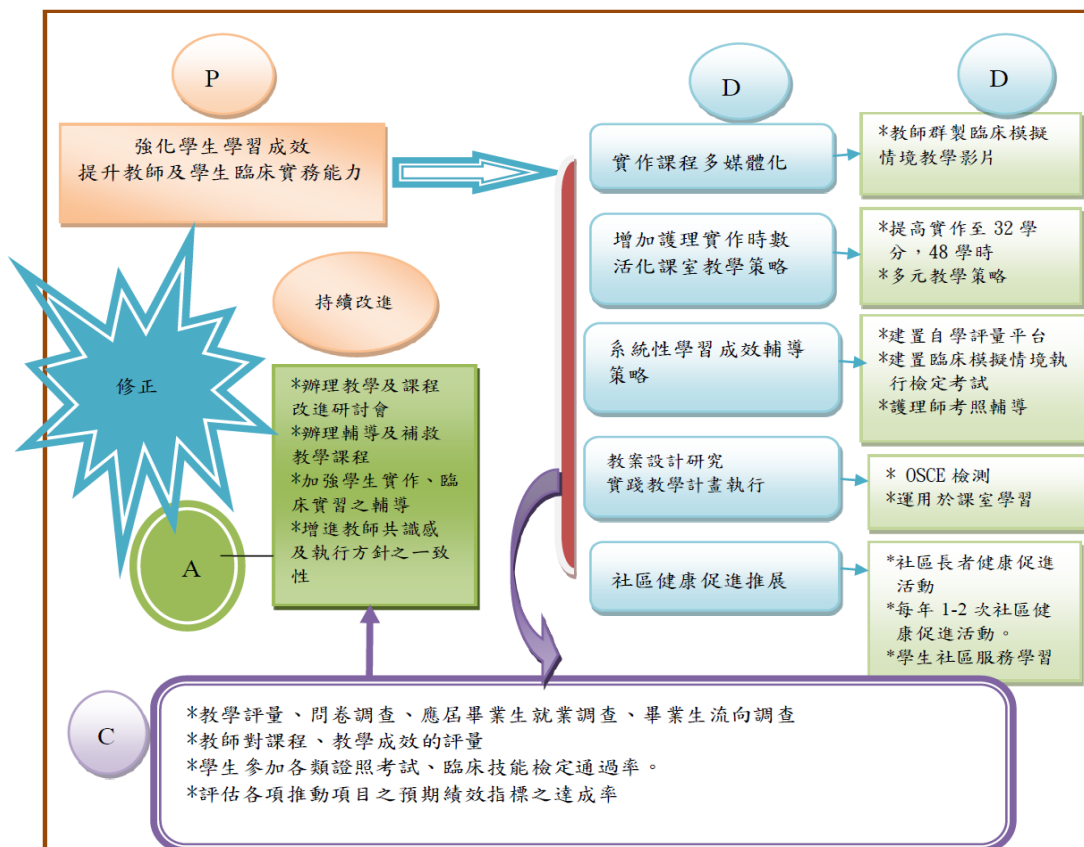
### 二、發展特色

#### 1.與產業合作夥伴建立策略聯盟

全球化的浪潮襲捲各行各業，我們在市面上看到的農產品，很可能是從世界各地而來，如：美國的牛肉、越南的米、日本的山藥等，雖然滿足民眾嚐鮮的慾望，卻衝擊在地農產品的銷售與農友的收益。這些出口產品的處理、包裝及運輸等，消耗大量能源，而從產地到餐桌的過程漫長，提高食品安全的風險，鼓勵消費者多支持在地食材，減少食物運送過程所產生的碳足跡。消費在地食物不僅可以確保食材新鮮度，保障食用者自身的食品安全，還能減少包裝運送過程所產生的資源耗損，最重要的是，透過產地銷運動把利潤留在當地農、漁村，並透過食品加工技術的挹注，彰顯在地農、漁產品的價值，藉由食品與在地文化的結合，一方面擴大在地農產品的應用範圍，另一方面更可為在地食品創造文化新價值。

本系擬以基隆在地農、漁產品原料為基礎，開發製造出多樣之保健食品，此過程不但可精進學生加工製造技術，更可做為產學合作的基礎，讓學生及早與產業接軌，體現技職教育-畢業即就業教育目標，為達此目標本系近年來亦積極與區域之產業、企業及機構合作，如基隆市政府產業發展處、基隆瑪陵休閒農業區、衛生福利部基隆醫院、凱亞食品工廠股份有限公司、世紀食品及泉利米香等基隆在地之產業及海津水產食品公司、湘鄉食品公司、美堤食品有限公司、御軒食品股份有限公司、洋基食品有限公司及耆盛食品股份有限公司、大成長城企業股份有限公司、春天藥局及(GNC)新加坡商傲旋行銷股份有限公司等合作，期能將保健食品產業所需實務技能帶入校園，輔導學生熟練專業技能，精進實作能力，並將「綠色消費」、「環境友善」、「永續經營」及「在地化」等新思維及新元素注入課程中，利用在地特色農、漁產品，開發成高單價之保健食品，提高農漁民收益，藉此模式建構保健食品產業價值鏈，開創傳統農、漁產業新生命，而學生亦可達到產學無縫接軌、學習即實習、畢業即就業之目標，如此不但可解決食品傳統產業嚴重缺工問題，賦予傳統產業新的活力動能，更可促進產業升級，為臺灣經濟發展帶來一番清新氣象。

## 2.邀集適性產業夥伴共商學生專業核心能力

本系自 97 學年度起滾動式修訂訂食品保健系系本位課程，其依據為：配合國家發展需求、結合地區產業特色、提供產業結構人力需求、合乎目前之產業求職求才需求現況、結合學校發展特色與中長程發展目標，由本系系課程委員會委員審視本系培育目標、系畢業生應具備之一般能力、專業能力等，以「畢業生最終可從事之職業」為導向，擬定本系以培育食品產業具備製造、管理、研發、行銷與創新能力之食品保健領域之專業人才，依各領域必須具備之專業能力設定專業課程之必選修科目及學分數。

隨著食品產業趨勢的更迭、專業知識的日新月異，系本位的專業課程亦需隨著時代趨勢而檢討修正。本系於檢討系本位課程時，皆會邀請校外學界、業界、系友代表等與系上課程委員共同審視系課程、教學規劃、專業必選修課程及學分數是否符合現行社會潮流及產業需要。

## 3.增進課程具備實務內涵及對應產業職能需求

本校以「健康、生態、人文」的發展持續朝向培育健康管理人才的教學型學府邁進，期能達成「打造健康關懷校園，培育自信快樂學生」的願景，從而培養學生具有溝通協調力，美學涵養力，及生命關懷力等三力，並重視學生擁有三證（即畢業證書、專業證照、學程證明）作為學校教育之主軸。

本系遵循此一教育理念，配合國家發展需求、結合地區產業特色、提供產業結構人力需求、合乎目前求職求才需求現況、結合學校發展特色與中長程發展目標、及學生基本能力及專業能力指標等依據，制定系本位課程及相關證照輔導辦法，並以獎勵方式，鼓勵學生參加各種證照考試及競賽，使學生於畢業同時即獲取學位及相關本職學能證照；故系本位課程之實施及落實可讓學生獲得進入就業職場之基礎與專業技能。

## 4.輔導考取專業證照

本系專任教師目前擁有之專業證照共計 50 張，其中乙級證照 18 張及丙級證照 19 張，所擁有的證照類別以營養師、食品技師、中餐烹調、食品檢驗分析及食品烘焙等與食品專業相關之證照為主。有 1 位老師具備中餐烹調監評資格，3 位老師具備食品檢驗分析專業監評資格，教師依照專長不同組成證照輔導小組，並結合校外監評教師之指導，使教師熟悉檢定評分標準及操作技巧，並將考試規範逐步落實於正常之教學中，本系針對證照考試亦規劃「技術士證照輔導班」針對食品檢驗分析乙丙級、烘焙食品乙丙級、中餐烹調乙丙級等技術士證照輔導，利用課餘時間及寒、暑假期間輔導學生，除委請技術老師加強技術教學，由擁有相關證照的學長、姊擔任教學助理協助技術指導，提高證照考取率，並以考取乙級證照為目標。

## 5.實施校外全時實習課程

本系自 106 學年起，首開全國技專校院食品科系之先驅，訂定全學期之校外全時實習課程，期能培育驅動傳產業之價值創新(Create)及環境維新(Rebuild)之人才，進而擴大市場需求、提升附價值、增加就業機會，提供安全安心、永續生態的保健食品產業願景。109 學年提供本系實習之單位為新北市政府衛生局(食品藥物管理科、檢驗科)、衛生福利部基隆醫院(營養部)、大成長城股份有限公司餐飲服務事業群(勝成餐飲股份有限公司、岩島成股份有限公司、都城實業股份有限公司、檀成餐飲股份有限公司)、中原食品工業開發股份有限公司、葡萄王生技股份有限公司、泉利米香食品有限公司、春天藥品股份有限公司(春天連鎖藥局)、湘鄉食品有限公司、統皓食品股份有限公司、富利餐飲股份有限公司。112 學年本系實習單位更增加了杏一醫療用品股份有限公司(杏一連鎖藥局)、豆府餐飲集團(涓豆腐、帕泰家、北村豆腐家)、蘭田股王股份有限公司(蘭田穀王烘焙坊)、美福餐飲股份有限公司(美福餐飲)、振芳股份有限公司(振芳食品加工廠)等，114 學年本系實習單位又增加了聯華食品股份有限公司基隆廠，提供學生更多元化的職涯實習體驗的選擇。

## 6.積極爭取經費更新設備

本系 103 年度獲得教育部技職再造設備更新-保健食品製造技優人才培育計畫，總金費為 2,216 萬 2,220 元經費之挹注下，更新實習設備，強化中餐、烘焙及中式麵食考場，建置食品加工實習工場，並逐步建構保健產品生產線，期望可結合保健養生、在地食材、與食品相關技術並配合餐飲廚藝、及餐飲管理之能力長才，培養食品保健系學生由研發、製程、檢驗到銷售、以及擴大效益增加未來餐飲人才對食品營養、檢驗、加工、衛生控管與加工技術之認識，進而推動國民飲食相關產業的優良環境。

## 7.落實導師制度

秉持創辦人蔣志平先生「莫道是他人子弟，應當作自家兒女」之辦學理念，勉勵所有師長成為學生在人生旅途中的「貴人」，而導師更是學生的最大「貴人」，關心學生、安定心情，進而鼓勵學生，激發學生潛能。本系各年級導師亦秉持此理念，用心於班級經營，屢獲績優導師殊榮，也讓本系連續多年獲得績優導師評比第一名。

## 8.導入工程認證確保學生學習成效

本系自 107 年度起即將導入中華工程教育學會(IEET)「應用技術教育認證」(Accreditation of General Technology Education, GTAC)，主旨以學生學習成果為導向，確保本系能夠持續達成教育目標及畢業生應具備之專業核心能力。

## 三、大環境分析

- 1.台灣食品產業隨著國民所得增加及健康意識抬頭，逐漸以提供安全、便利及健康為訴求之產品為主，另隨著一系列食品安全重大事件不斷爆發，相關法令規範罰責也愈趨嚴格，造成食品業界對建立及改善食品安全管制系

統的迫切需求，然而完善的食品安全控管需從提高從業人員專業的素養著手，進而促使該領域人才需求熱絡，其中又以具食品安全衛生管理能力的中階領班及現場品管人員最為缺乏。

- 另隨著高齡化社會的到來及不斷攀升的醫療費用，保健食品市場逐漸受到重視。根據食品工業發展研究所 ITIS 計畫調查，2014 年台灣保健食品市場規模已達到 1149 億元，而最新的調查顯示，2017 年台灣保健食品市場規模為新臺幣 1292 億元，2018 年整體成長率約為 5.88%，而因新冠病毒之影響，人們對於調節免疫功效之保健產品更是熱衷，可預期的保健食品市場規模將掀會掀起另一高峰。
- 為解決食品業界現況之需求，培育勝任業界專業技術、服務與管理工作所需能力之人才，並奠定其進一步學習專業知能之能力。

### 食保系 SWOT 分析:

#### 1. 優勢(Strength)分析

##### (1). 師資陣容堅強：

本系目前專業科目教師共 3 位，包括團體膳食製備、保健食品製造、食品衛生安全、食品化學等，教師們透過參觀工廠、建教合作、短期進修、參加學術研討會、申請專案研究等方式，不斷提昇專業知識，吸取新知，以跟隨產業之脈動與現代食品工業之發展趨勢而共同成長。

##### (2). 教學及實習設備齊全：

本系與檢驗相關之實驗室，如食品分析與衛生實驗室、生物化學實驗室、食品微生物實驗室、有機及分析實驗室、顯微鏡室、藥品室、精密儀器室、教授研究室，皆集中於「博愛樓」，以便於統一管制及處理實驗室廢棄物，每間實驗室皆備有「緊急應變安全器材」及「個人安全防護器具」。本系另有食物調理實驗室、團體膳食製備實驗室、烘焙教室，集中於「至誠樓」，以便於統一廢水之處理。食品分析與衛生實驗室及食物調理實驗室分別為食品分析及烘焙乙、丙級的檢定場地；新設立之烘焙教室亦以烘焙乙級檢定考場之規模設立，以上為本系的特色實驗室。

##### (3). 教師熱忱教學及輔導

生活輔導上，由專業老師擔任導師，協助同學適應學校生活，並作為學校、系與同學之間的溝通橋樑。每班設有導師，每週舉行班會或不定期的個別訪談，以確實掌握學生的學習與生活狀況。另有每月一次的系務會議及不定期的導師輔導座談，導師們互相交換心得，以瞭解及處理學生事務，協助解決學習及人際等問題。校內經常舉辦演講等各種比賽，並有許多社團活動，讓學生有多元化的學校生活。

#### 2. 劣勢(Weakness)分析

##### (1). 地理位置及校地受限制影響校務發展

本校地理位置較偏僻，校舍沿山坡地興建，再加上經費限制影響本校整體硬體建設與校園空間規劃，使得校園空間活動設施不足，雖有北二高，拉近台北與本校的距離，生活機能仍不及台北市，不易提昇學生就讀意願與辦學績效。

(2).學生欠缺積極學習態度：

學生之學習意願及學習能力待加強，系上應協助學生適性發展，有效規劃未來；並運用各種方式與管道提供豐富、即時之就業市場資訊，充實學生就業知能、敬業樂群及職業道德，增進專業知能，培養多樣專長。

(3).教師年齡普遍偏高，教師陸續退休。

3.機會(Opportunity)分析

(1).多元課程規劃：

藉由系本位課程規劃出具有數個不同領域之教學模組設計，學生可依其自身興趣與需求，選擇合適的方向培養專業技能。本系設有「專題研究」與「專業實習」課程，讓學生可就本身的學習志願選擇朝向專題研究或進入業界實習等方向發展，以使學生將所學知識與技術相互組合，提昇畢業生之競爭力。

(2).業界、學術界交流頻繁：

不定時與業界、學術界相互交流，可隨時掌握最新食品相關知識、技術等資訊。接受政府及民間機關之委託，協助分析及開發新產品，並輔導食品工廠之衛生安全規劃及製程之改善。

(3).學生畢業出路：

目前台灣食品業界較缺乏具食品及生技專業知識之行銷業務人才，尤其是國際化的行銷人才。因此，提供學生於畢業前能有機會學習生技及行銷管理方面的專長，增加就業實力。本系畢業系友於食品相關產業界服務，對社會貢獻顯著，奠定良好聲譽，間接可以廣拓本系學生畢業出路。

4.威脅(Threat)分析：

(1).學生來源下降：

嚴重少子化沖擊之下及全國改制綜合高中之職校增加，使報考技職體系之總人數降低，本系的學生來源逐漸下降。

(2).傳統產業外移：

傳統生產型式之就業市場轉移大陸，使學生於此方面之就業管道減少，但繼之而起的是以產品服務為主之就業導向，系上應隨時關注就業市場的轉變，以協助學生做好生涯規劃，提高學生就業率。

(3).專業能不足：

因學生素質逐年下降，學生眼高手低，對實際操作方面仍然不夠，使得理論和實際不能配合，缺乏操作訓練，所以應加強技術實務、強化專業，以符合企業所需。

(4).語文能力待加強：

學生英文基礎較差，應透過第二專長訓練，以符合就業需要，加強國際競爭力。

## 5. 結論

嚴重的少子化及傳統食品的沒落，讓本系生源逐步萎縮，因此本系已於112學年度停招，但本系仍持續強化專業設備，讓現有的學生能從實做中學學習相關原理及強化技術，並藉由證照輔導課程，讓學生在逐步取得相關證照後，重拾學習的興趣及信心，並藉由全時校外實習，讓學生及早與企業接軌，達到畢業即就業之目標。

## 6. 策略

- (1). 盤點師資、設備及因應大環境的變化，修訂本系系本位課程，將培育目標訂為「培育保健食品製造、開發及推廣之中級技術人才」，並配合學校以健康為主軸之發展方向，落實保健食品製造技術與衛生檢驗實務經驗，強化保健營養及生物技術之專業知識，輔以「環境生態」、「健康管理」、「服務學習」之人文通識教育，培育出具有保健食品加工技術及健全人格與正確人生觀之有用人才。
- (2). 本系從課程、師資、實習、產學合作及就業輔導等面向，開辦學生全時校外實習課程，引進產業界實務經驗，希望達到提昇學生產學合作的經驗及實務技能，藉此不但可提升學生之實務專長與應用能力，培訓出企業「即時可用」人才，亦可帶動基隆地區產業發展，促增進地方產業升級。
- (3). 近年來本系以「保健食品製造技優人才培育計畫」獲得教育部二千萬元設備更新的補助，已建置完成「殺菌軟袋生產線」、「鳳梨酥生產線」、「榨油生產線」及「冰品製造生產線」等生產設備，並配合「食品檢驗分析乙丙級」、「烘焙乙丙級」及「中式麵食乙丙級」術科考場之建置，將可提供師生保健食品專題製作及產學合作優良場域，並規劃實習商店的建置，讓學生生產之產品能於其中販售，讓學生了解食品生產之全貌、行銷技巧及處理消費者客訴，在此過程中可讓學生了解自我的興趣及定位，找回學生之學習自信心，培育為產業所用之技職人才。

## 四、現有資源

食品保健系現有重點實驗室如表 6-3-1 所示。

表 6-3-1 食品保健系重點實驗室

教室分布/面積 (m <sup>2</sup> )	
普通教室 4 間/每間 70 m <sup>2</sup>	教師研究室/70 m <sup>2</sup>
食保系辦公室/70 m <sup>2</sup>	營養諮詢室等/70 m <sup>2</sup>
微生物實驗室/132 m <sup>2</sup>	中央藥品室/35 m <sup>2</sup>
生物暨生化實驗室/132 m <sup>2</sup>	顯微鏡室/35 m <sup>2</sup>
有機分析實驗室/132 m <sup>2</sup>	食品分析檢驗實驗室/132 m <sup>2</sup>
精密儀器室/132 m <sup>2</sup>	理化實驗室/66 m <sup>2</sup>
教師研究室/66 m <sup>2</sup>	
官能品評室/35 m <sup>2</sup>	烘焙教室/130 m <sup>2</sup>

教室分布/面積 (m <sup>2</sup> )	
產品研發室 (烘焙評分室) /70 m <sup>2</sup>	食物調理室/35 m <sup>2</sup>
團體膳食製備室/160 m <sup>2</sup>	食品加工教室/160 m <sup>2</sup>
烘焙庫房/30 m <sup>2</sup>	食品庫房/30 m <sup>2</sup>
中餐庫房/30 m <sup>2</sup>	

## 五、研發重點

本系重點特色發展方向為：「食品營養推廣教育」、「提升技術整合能力」、「發展地方特色產品」、「研發保健養生食品」、「加強管理行銷知能」，並以「食品保健營養之研發與推廣」為發展重點，共分成「食品保健營養推廣模組」及「保健食品研發模組」二個模組，研發重點整合，如圖 6-3-1 所示。

### 研發模組之研發主題：

#### (一)食品保健營養推廣模組

1. 建構健康飲食及營養職能學習與教育訓練中心。
2. 建構健康飲食及營養從業人員績效評估指標。
3. 推動健康飲食及營養從業人員工作職能培訓課程。
4. 健康飲食及營養相關證照培訓與推廣。
5. 拓展健康飲食及營養社區營造。
6. 國際交流與合作。

#### (二)保健食品研發模組

1. 建置保健食品開發及產製實驗室。
2. 強化製程技術整合能力。
3. 開發地方特色之保健食品素材。
4. 成立系品牌產品開發。
5. 拓展食品產業策略聯盟合作。
6. 建立產官學夥伴關係。



圖 6-3-1 食品保健系研發重點整合圖

## 六、研究群成員

食品保健營養推廣模組：胡淑慧\*、孫豫蘋

保健食品研發模組：孫豫蘋\*、陳柏瑋

(\*表示研究群召集人)

### 食保系師資現況分析

本系因為停招，目前僅有 3 位專任教師，但課程依據教師之專長進行安排涵蓋培育食品保健人才所需之能力課程。因此，本系師資學位、技術領域皆能滿足學生培育目標、課程規劃與系所發展目標。表 6-3-2 列出本系專任教師基本資料、研究或技術及教學科目。

表 6-3-2 食品保健系專任教師之學歷專長與授課一覽表

教師	職級	學位	研究或技術領域	授課科目
孫豫蘋	副教授	國立台灣大學食品科技研究所博士 國立台灣海洋大學食品科學研究所碩士	食品發酵 食品微生物	食品微生物學與實驗 生物化學與實驗 食品衛生與安全及實習 營養學及實習
胡淑慧	助理教授	中國文化大學家政研究所農學碩士	團體膳食管理研究 烘焙製作研究 麵包製作研究	食物製備及實習 團體膳食管理及實習 烘焙學及實習 藥膳養生實務 麵包製作 進階麵包製作 乙級證照輔導 中式麵食製作
陳柏瑋	專案助理教授	國立臺灣海洋大學食品科學系博士	食品化學、 分子生物學、食品分析檢驗	食品化學 營養生化學 保健食品概論 食品安全管制系統

## 七、現有主要儀器設備

食品保健系現有實驗室及主要儀器設備，如表 6-3-3 所示。

表 6-3-3 食品保健系現有主要儀器設備

實驗室名稱	相關儀器設備	
食品分析檢驗實驗室 (食品檢驗分析乙、丙級 檢定考場)	紅外線水分計 水活性測定儀 糖度計 鹽度計 粗蛋白分析裝置 粗纖維分析裝置 快速脂肪萃取裝置 攜帶型餘氯測定器 乳脂肪離心機 黴菌毒檢測儀 減壓濃縮機 離心機 純水機 手持式水活性分析儀 半自動凱氏氮分析裝置 凱氏氮分析裝置 粗纖維測定裝置	烘箱 排煙櫃 冷藏櫃 緊急淋浴設備 緊急沖眼器 萬相抽氣罩(每個工作 台皆有) 三槽式乾式恆溫槽(含 金屬加熱塊) 照相用暗箱 手持式鹽度計 手持式糖度計 反射式光度計(RQ Flex Plus) 專業電子天平 粗脂肪萃取裝置 簡易粗纖維測定裝置
有機分析實驗室	迴轉真空蒸發器 離心機 灰化爐 透視度計 溶氧度計 磁式過濾器 分析天平 融點測定儀 融點測定器	緊急淋浴器 緊急洗眼瓶 排煙櫃 烘箱 加熱攪拌器 萬相抽氣罩(每個工作 台皆有) 自然科學實驗套組
顯微鏡室	單眼顯微鏡 複式雙眼顯微鏡 解剖顯微鏡	相位差顯微鏡 倒立顯微鏡 顯微照相設備
生物暨生化實驗室	電泳裝置 管柱層析裝置 凍乾機 酸鹼測定儀 高速冷凍離心機 烘箱 抽氣櫃 純水製造機	純水機 冷藏櫃 排煙櫃 緊急淋浴設備 緊急沖眼器 製冰機 桌上型酸鹼測定器
中央藥品室	藥品集中管理	電動分析天平

實驗室名稱	相關儀器設備	
微生物實驗室	二氧化碳培養箱 超音波細胞打碎機 TKS 低溫恆溫培養箱 厭氧操作箱 菌落計數器 醱酵槽 殺菌釜 低溫震盪培養箱 冷凍乾燥機 超音波清洗機	無塵無菌室 無菌操作台 直立式無菌操作台 純水機 低溫冷凍櫃 恆溫水槽 烘箱 空氣浴塵室 高壓滅菌釜 往復式震盪恆溫水槽
精密儀器室	UV/VIS 光譜儀 微電腦分光比色計 原子吸收光譜儀 高效液相層析儀 食品物性測試儀 自動分光式色差分析儀 食用油測試計 小型自動打錠機	熱掃描儀 旋光度計 阿貝式折射計 微波乾式消化系統 酵素免疫分析儀 排煙櫃 恆溫除濕空調設備 簡易水活性測定裝置
3F 教授研究室	酵素免疫分析儀 氣相層析儀 高效能液相層析儀 層析儀積分數據處理系統	無塵室 排煙櫃 烘箱
團體膳食製備實驗室 食品加工教室 (中餐烹調乙、丙級檢定考場)	炊飯鍋台 炊飯鍋 中壓式雙口瓦斯爐灶 初步調理處理台 單連水槽工作台 真空封口機 全自動噴灑式滅菌釜	三層式送菜車 切肉片機 萬能切菜機 真空包裝機 空氣門
食物調理室	不鏽鋼冷凍藏庫	中式炒爐 播潰機 霜淇淋機
烘焙教室 (烘焙食品丙級檢定考場)	攪拌機 發酵箱 麵粉桶車 電子烤箱 超低溫冷凍庫 丹麥壓麵機 貫流式蒸汽鍋爐 落地型製麵條機 桌上型真空按摩機	滾圓機 工作台式冷藏庫 低溫冷凍冷藏庫 急速冷凍庫 活動台車 烘焙烤箱 電子計重秤 壓麵機

## 八、課程分析

### (一)課程分析

配合我國食品產業由「技術代工」轉型為「技術創造」，並以「保健養生」為開發主軸，本系亦從「食品衛生科」轉為「食品科技系」，並於 98 學年度更名為「食品保健系」；本系之專業課程除保有傳統優良的食品衛生檢驗、食物製備研發等課程相關之設備與技術外，更配合食品產業對研發、管理、行銷人才的需求，及朝向強化身體機能與增進健康等方向發展的消費需求，而增加保健食品、藥膳養生及營養教育等相關課程，以配合時代的轉變及市場需求。

本系課程規劃方式，乃以學生最終可從事之職業為導向，並考慮國家發展及產業結構需求，配合區域、學校及系科之特色，並以就業職場之代表性工作，分別訂定其所需之一般能力及專業能力，再針對不同能力所需具備之職責，及各職責所需之任務，訂出其需擁有之各項知能，最後再以所需之知能，規劃一系列脈絡可循之相關課程，如圖 6-3-2 所示。並將專業課程分成「專業基礎課程」、「統整課程」、「食品保健營養推廣」及「保健食品研發」四大區塊，如圖 6-3-3 所示，讓學生依自我之性向，聚焦於課程中，以培育符合業界需求之人才。

### (二)課程結構

課程學分規劃方面，畢業總學分為 128 學分。其中專業課程佔 94 學分（必修 63 學分、選修 31 學分），如圖 6-3-2 所示，校定共同必修佔 34 學分（共同必修 22 學分、通識選修 12 學分）。專業必修課程共計有 21 門（63 學分/73 小時），其中實習與實驗課程共 14 門（26 學分/36 小時），佔必修課程的 67%。詳如表 6-3-4 所示，若以授課時數計算，實習與實驗課程約佔專業必修課程總授課時數 50%。如此高比重之實習課，即希望學生能從做中學習，熟練實作技巧，以體現技職教育之特性。

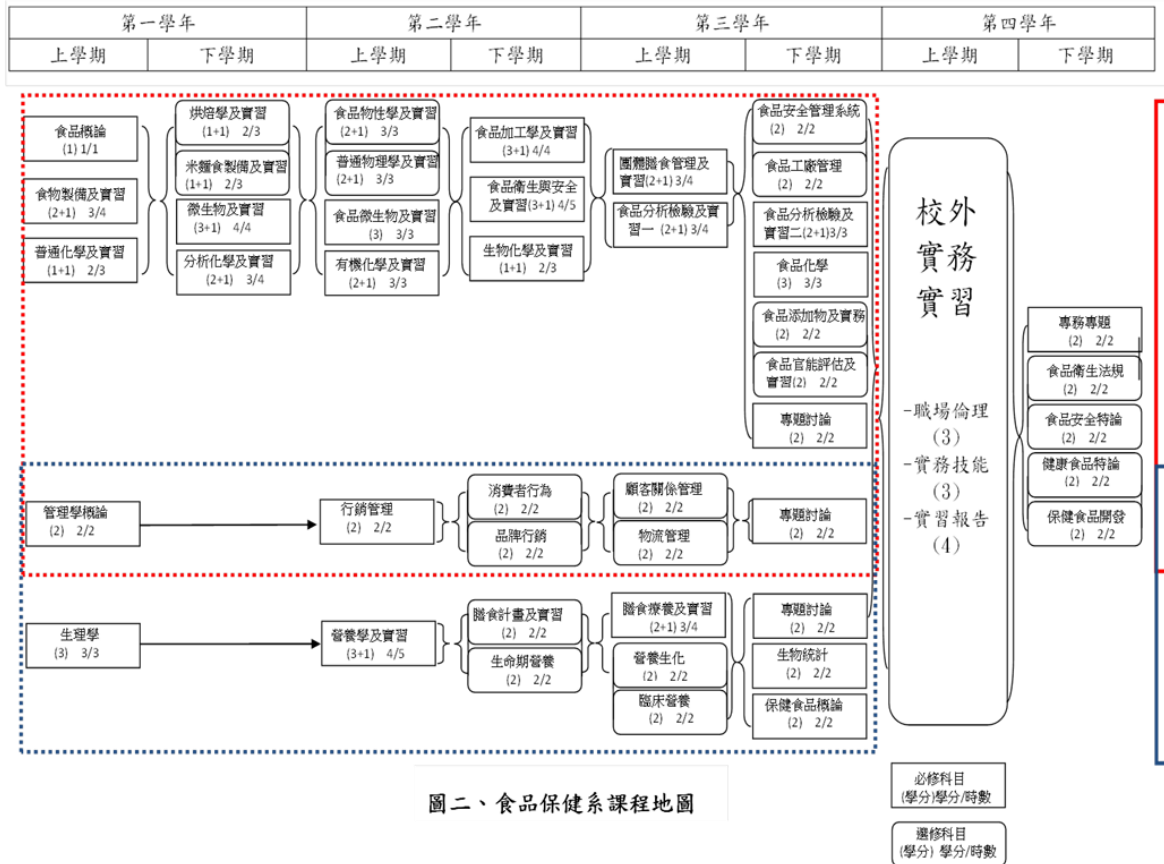

**圖 6-3-2 食品保健系課程地圖**

表 6-3-4 食品保健系專業課程科目表

【專業基礎課程】

	科目	學分/時	先修科目	延伸科目	備註
1	食品概論	1/1		食品加工學及實習	必修
2	生理學	3/3		生物化學及實習	必修
3	管理學概論	2/2		行銷管理 消費者行為	必修
4	普通化學及實習	2/3		分析化學及實習	必修
5	食物製備及實習	3/4		烘焙學及實習 米麵食製備及實習 食品加工學及實習	必修
6	微生物學及實習	4/5		食品微生物學及實習	必修
7	分析化學及實習	3/4	普通化學及實習	有機化學及實習	必修
8	生物化學及實習	2/3	生理學		必修
9	生物統計	2/2	資料處理	實務專題	必修
10	保健食品概論	2/2	生理學 營養學及實習	保健食品開發	必修

【統整課程】

	科目	學分/時	先修科目	延伸科目	備註
1	專題討論	2/2	專業基礎課程		必修
2	實務專題	2/2	專業基礎課程		必修
3	健康食品特論	2/2	生理學 營養學及實習 保健食品概論	實務專題	選修
4	保健食品開發	2/2	生理學 營養學及實習 保健食品概論	實務專題	選修
5	微型創業實務	2/2	管理學概論 行銷管理	實務專題	選修
6	網路行銷	2/2	管理學概論 行銷管理 消費者行為 品牌行銷	實務專題	選修
7	保健科技英文	2/2	實用英文(一) 實用英文(二) 食物製備及實習 烘焙學及實習 食品微生物學及實習 食品加工學及實習 食品衛生與安全及實習		選修
8	食品專業英文	2/2	實用英文(一) 實用英文(二) 食物製備及實習 烘焙學及實習 食品微生物學及實習 食品加工學及實習 食品衛生與安全及實習		選修

**【食品保健營養推廣模組】**

	科目	學分/時	先修科目	延伸科目	備註
1	營養學及實習	4/5	生理學	生命期營養 膳食療養及實習	必修
2	膳食療養及實習	3/4	食物製備及實習 營養學及實習	中醫養生實務 藥膳養生製作 社區營養 營養評估	必修
3	團體膳食管理及實習	3/4	食物製備及實習 營養學及實習	中醫養生實務 藥膳養生製作 社區營養 營養評估	必修

	科目	學分/時	先修科目	延伸科目	備註
1	烘焙學及實習	2/4	食物製備及實習	食品加工學及實習 保健食品開發	選修
2	米麵食製備及實習	2/4	食物製備及實習	食品加工學及實習 保健食品開發	選修
3	膳食計畫及實習	2/2	食物製備及實習 營養學及實習	膳食療養及實習 中醫養生實務 藥膳養生製作 社區營養 營養評估	選修
4	生命期營養	2/2	食物製備及實習 營養學及實習	中醫養生實務 藥膳養生製作 社區營養 營養評估	選修
5	營養生化	2/2	營養學及實習 生物化學及實習	社區營養 營養評估	選修
6	臨床營養	2/2	營養學及實習	藥膳養生製作 社區營養 營養評估	選修
7	中醫養生實務	2/3	生理學 營養學及實習	實務專題	選修
8	藥膳養生製作	2/3	食物製備及實習	實務專題	選修
9	社區營養	2/2	生理學 營養學及實習	實務專題	選修
10	營養評估	2/2	營養學及實習 膳食療養及實習	實務專題	選修

【保健食品研發模組】

	科目	學分/ 時	先修科目	延伸科目	備註
1	行銷管理	2/2	管理學概論	消費者行為 品牌行銷 微型創業實務	必修
2	食品微生物學及實習	3/3	微生物學及實習	食品加工學及實習 食品衛生與安全及實習	必修
3	有機化學及實習	3/3	普通化學及實習 分析化學及實習	食品衛生與安全及實習 食品分析檢驗及實習一 食品分析檢驗及實習二	必修
4	食品加工學及實習	4/4	食品概論 食物製備及實習	食品工廠管理 食品安全管理系統	必修
5	食品衛生與安全及實習	4/5	普通化學及實習 微生物學及實習 食品微生物學及實習 分析化學及實習	食品分析檢驗及實習一 食品分析檢驗及實習二 食品添加物及實務 食品工廠管理 食品安全管理系統	必修
6	食品分析檢驗及實習一	3/4	普通化學及實習 分析化學及實習 有機化學及實習	食品化學 食品分析檢驗及實習二 食品添加物及實務 食品官能評估及實習 專題討論 實務專題 食品衛生法規 食品安全特論 保健科技英文 食品專業英文	必修
7	食品化學	3/3	普通化學及實習 食物製備及實習	專題討論 保健食品開發 實務專題 食品安全特論 保健科技英文 食品專業英文	必修
8	食品分析檢驗及實習二	3/3	普通化學及實習 分析化學及實習 有機化學及實習	專題討論 健康食品特論 保健食品開發 實務專題 食品衛生法規 食品安全特論 保健科技英文 食品專業英文	必修

	科目	學分/時	先修科目	延伸科目	備註
1	普通物理學及實習	3/3		食品分析檢驗及實習一 食品分析檢驗及實習二 食品官能評估及實習 食品工廠管理	選修
2	食品物性學及實習	3/3		食品分析檢驗及實習一 食品分析檢驗及實習二 食品官能評估及實習 食品工廠管理	選修
3	消費者行為	2/2	管理學概論 行銷管理	顧客關係管理 物流管理 微型創業實務 網路行銷	選修
4	品牌行銷	2/2	管理學概論 行銷管理	顧客關係管理 物流管理 微型創業實務 網路行銷	選修
5	顧客關係管理	2/2	管理學概論	微型創業實務 網路行銷	選修
6	物流管理	2/2	管理學概論 行銷管理	微型創業實務 網路行銷	選修
7	食品添加物及實務	2/3	普通化學及實習 分析化學及實習 有機化學及實習 食品加工學及實習 食品衛生與安全及實習	專題討論 保健食品開發 實務專題 食品衛生法規 食品安全特論 食品專業英文	選修
8	食品官能評估及實習	2/3	食品加工學及實習 食品分析檢驗及實習一	專題討論 藥膳養生製作 保健食品開發 實務專題 食品專業英文	選修
9	食品工廠管理	2/2	食品微生物學及實習 食品加工學及實習 食品衛生與安全及實習	食品衛生法規 食品安全特論	選修
10	食品安全管理系統	2/2	食品微生物學及實習	食品衛生法規 食品安全特論	選修

	科目	學分/時	先修科目	延伸科目	備註
			食品衛生與安全及實習		
11	食品衛生法規	2/2	食品衛生與安全及實習	實務專題	選修
12	食品安全特論	2/2	食品衛生與安全及實習	實務專題	選修
13	食品生物技術	2/2	微生物學及實習 生物化學及實習	實務專題	選修
14	生物資源利用	2/2	微生物學及實習 食品加工學及實習	實務專題	選修

<b>【通識科目】 (34/38)</b>							
<b>【專業基礎課程】 (24/29)</b>				<b>【統整課程】 (16/16)</b>			
食品概論	生理學 (3/3)	管理學 概論 (2/2)	普通化 學及實 習(2/3)	專題討 論  (2/2)	實務專 題  (2/2)	二選一	
食物製 備及實 習(3/4)	微生物 學及實 習(4/4)	分析化 學及實 習(3/4)	生物化 學及實 習			健康食 品特論 (2/2)	保健食 品開發 (2/2)
生物統 計	保健食 品概論 (2/2)			校外實 務實習 - 職場 倫理 (3/3)	校外實 務實習 - 實務 技能 (3/3) (3/3)	校外實 務實習 - 實習 報 告 (4/4) (3/3)	
<b>【食品保健營養推廣模組】 (16/20)</b>				<b>【保健食品研發模組】 (38/40)</b>			
營養學 及實習 (4/5)	膳食療 養及實 習 (3/4)	團體膳 食管理 及實習 (3/4)		行銷管 理  (2/2)	食品微 生物學 及實習 (3/3)	有機化 學及實 習(3/3)	食品加 工學及 實習 (4/4)
二選一		二選一		食品衛 生與安 全及實 習 (4/5)	食品分 析檢驗 及實習 一 (3/4)	食品化 學  (3/3)	食品分 析檢驗 及實習 二 (3/3)
烘焙學 及實習 (2/3)	米麵食 製備及 實習 (2/3)	膳食計 畫及實 習 (2/2)	生命期 營養 (2/2)	二選一		二選一	
二選一				普通物 理學及 實習 (3/3)	食品物 性學及 實習 (3/3)	消費者 行為 (2/2)	品牌行 銷  (2/2)
營養生 化 (2/2)	臨床營 養 (2/2)			二選一		二選一	
				顧客關 係管理 (2/2)	物流管 理  (2/2)	食品添 加物及 實務 (2/2)	食品官 能評估 及實習 (2/2)
				二選一		二選一	
				食品工 廠管理 (2/2)	食品安 全管理 系統 (2/2)	食品衛 生法規 (2/2)	食品安 全特論 (2/2)

圖 6-3-3 食品保健系日四技開課架構示意圖

## 九、預期效益

本系近年來利用各項教育部計畫，提升教學品質、提高學生就業能力，已成功推行教師教學專業成長社群制度、學生校外全時實習，協助教師相互分享教學經驗或策略，強化學生實務技能與教學成效；另亦順利推行教學助理輔助教學制度，以實作課程為優先，讓教師聘任優秀學生擔任教學助理，提升學生實際操作能力。在協同教學方面，也充分利用業界專家協同教學計畫，聘任業界資深專家配合校內教師授課，讓學生充分了解業界實際運作模式，為未來就業做好準備。本系於 107 學年度起亦正式導入中華工程教育學會(IEET)-「技術教育認證」(GTAC 2018)，以學生學習成果為導向之課程規劃，確保畢業生具備專業所需的核心理念，讓學生能在畢業時充份與職場需求結合進而提升學生畢業後的就業能力。

### 2. 評量指標：(就業率)

畢業生

三個月就業比率:60%

六個月就業比率:70%

九個月就業比率:80%

二年後就業比率:90%

## 十、自我檢核機制

食品保健系配合學校規劃與時程，每學年均提出學年度工作計畫與自我檢核機制，並採取「PDCA」模式進行滾動式調整。自我檢核機制中配合具體規劃，可掌握本系發展方向，並確實落實發展計畫，自我檢核機制，如圖 6-3-4 所示。



圖 6-3-4 食品保健系自我檢核機制

## 肆、幼兒保育系暨碩士班

### 一、培育目標

本系力求實踐本校「術德兼備，服務社會」之教育目標，結合校核心能力及系核心能力以「培育兼具教保專業知能、倫理實踐、持續專業成長及人文關懷素養之幼兒教保人才」為各學制培育目標：

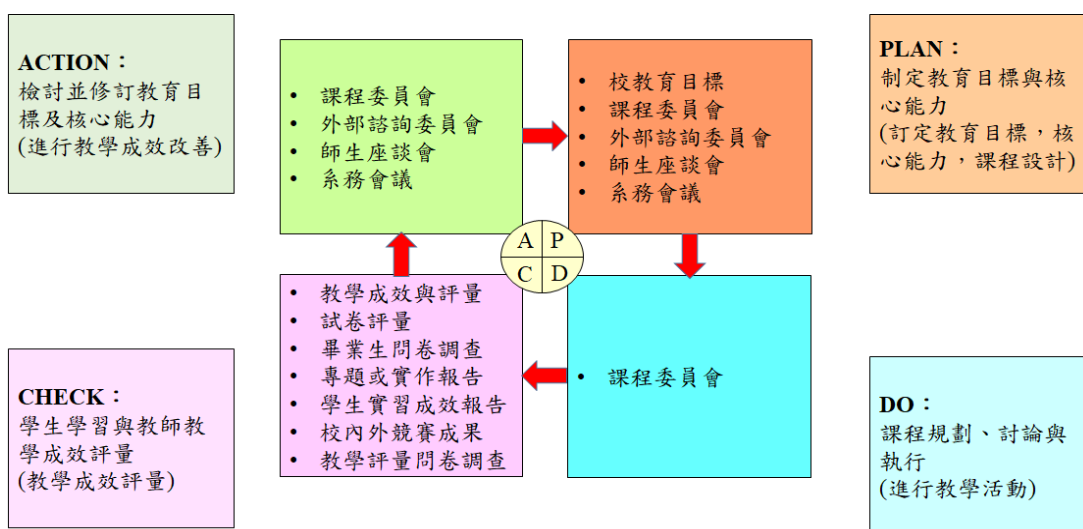
- 1.碩士班培育目標：培育富有人文關懷、實務創新之專業教保暨兒童產業研發及管理服務人才。
- 2.四技培育目標：培育以幼兒教保專業為主，並以嬰兒照護或兒童產業為輔之嬰幼兒教保服務專業人員。
- 3.二技培育目標：培育具備幼兒教保專業知能、行政管理專業涵養，以及富有專業省思與成長能力之幼兒教保人員或行政管理人員。
- 4.二專培育目標：培育具備幼兒教保專業實務知能與自我成長之教保專業人員。
- 5.五專培育目標：培育具備幼兒教保專業實務知能與自我成長之教保專業人員。

綜觀目前臺灣的生育率屢創新低，少子女化情形日益嚴重，正因此現象已成為國安危機，所以政府提出「0到6歲國家一起養」的政策，2022年少子女化對策經費編列超過600億，至2024年年度預算將達千億。在國家發展計畫中，教保服務有其不可或缺之重要意義，因為近千億經費除了發放育兒津貼及托育補助，也用在建構公共化的幼兒園、托嬰中心及親子館，這些機構急需大量專業服務人力。然而近年來「少子化」議題炒得沸沸揚揚，連帶影響學生就讀幼保科系的意願，高中職首當其衝，傳統知名幼保科陸續減班或停招，緊接著全國大專院校幼保系培育人數銳減，市場出現專業人力嚴重吃緊及供需失衡的狀況，幼兒園「有小孩、沒老師」的現象似乎又成了另一項社會危機，實在令人憂心。

現階段幼保人才十分搶手，且人力缺口，也因為少子化讓每個家庭在子女教養上的資源增加，兒童照顧相關產業之需求亦隨之而起。舉凡：才藝、安親課輔、文具、圖書、服飾、休閒娛樂、食品餐飲、多媒體、廣電節目、兒童產品設計與兒童活動企畫等均需要具備幼兒教保相關知能之專業人士投入，這也開拓幼兒保育系畢業生就業的另一扇門。在本系本位課程、跨領域學程與就業學程的規劃下，本系畢業生不僅可以在傳統幼兒園工作，也可以在托嬰中心、課後安親、親子館、才藝教室及兒童相關產業工作，符合國家發展計畫中以服務產業為主體之發展方向。

### 二、發展特色

本系特色及發展計畫乃依據校務發展目標，結合產業需求、未來趨勢、學生背景及系科發展條件訂定之。

本系四大發展特色為「教學實務化」、「輔導人文化」、「學術發展多元化」、及「服務社區化」，每年均持續規劃、執行與檢討近中長程目標，以形塑及增強系科特色之發展。

### 1.教學實務化

本系特別強調實務經驗的重要性。是故除了例行性持續改善教學環境及添購教學所需圖儀設備外，在課程規劃上也以學生就業為設計導向。本系亦持續提升師生之實務經驗及緊密結合業界為目標，以加強教學實務化特色。

本系落實教學實務化的發展成果，包含：

- (1) 辦理本校附設德育財團法人德育護理健康學院附設基隆市幼兒園，及台電公司基隆區營業處職場互助教保服務中心，提供本系學生幼兒行為觀察、幼兒活動設計與實作與幼兒教保實習場域，並透過本系教師與幼兒園班級教師的協同實習指導，提升學生幼兒園教保實務知能。
- (2) 本系承辦臺北市公辦民營松山托嬰中心，強化本系師生嬰兒照護之實務能力。
- (3) 本系建置合格托育人員術科檢定考場並承辦新北市七星居家托育服務中心，提升本系師生居家托育服務之實務知能。
- (4) 本系 97~112 學年間持續辦理勞動部補助之就業學程計畫及教育部產業學院計畫，聘請大量業師協同授課，促進學生對產業趨勢及就業職場的認知。
- (5) 本系持續申請雙師課程，引進業界經驗，提升本系師生教保、兒童產業相關實務能力。
- (6) 本系每學期辦理提升教師教學實務之研習，邀請幼兒園之園長、課程領導人蒞臨演講，與本系教師進行教學實務交流。
- (7) 每學年均分別辦理研究所研究專題研討會、日間部及進修部專題製作分享、優良實習作業分享等活動，讓學生透過實務議題之探究、製作研發與教保實習學習，對於幼兒教保專業有更深化及廣化之學習。
- (8) 112-113 年度獲得第三期 USR 計畫，並於 114-116 年獲得第四期 USR 計畫補助，深化學生教保及兒童產業實務能力。

### 2.輔導人文化

本校推動生命關懷力，而本系則強調人文關懷精神，因此除了持續提升學生本身之專業知識與技術外，更加强培養學生關懷與服務之態度。

本系極注重學生之生活輔導、學業及就業輔導，且成效優異，包含：

- (1) 100-112 學年本系教師榮獲優良導師共計 23 次。
- (2) 100-110 學年本系教師榮獲教學優良教師共計 6 人次，113 學年有 3 人次，並獲團體績優導師獎。
- (3) 109-112 學年度本系教師共獲 2 人次教學亮點課程優等獎勵，1 人次教學亮點課程佳作獎勵。
- (4) 學生參與校外競賽獲得良好成績。
- (5) 證照輔導用心，幫助學生取得政府及民間相關證照。
- (6) 就業輔導活動多元，學生就業率高達 8 成以上。
- (7) 支持並輔導學生團體「幼兒保育系學會」，讓學生透過課外團體組織運作以

及活動辦理經驗，培養其人際溝通、解決問題、創新創意以及自我反思等重要能力與態度。

### 3.學術發展多元化

本系之學術發展乃結合教師專長及系務發展目標進行多元規劃，包括促進教師與國際新知接軌(如：國外發表學術研究論文、接待國外學者參訪等)、加強教師之產官學交流(如：申請科技部研究計畫、申請政府單位補助計畫、進行產學合作計畫等)。

- (1)本系學術國際化包括教師至國外研討會發表、國際期刊發表，邀請國外學者進行專業講座、接待國外專業團體交流參訪、教師著作為等，建立本系學術國際化的模式。
- (2)本系教師 110-113 學年度共計獲得 56 件產學合作案，產學合作金額高達 74569007 元，學術發展與產業緊密結合。
- (3)本系教師 108-112 學年度獲得教育部產業學院計畫案 2 案、教育部教學實踐研究計畫案 4 案，成果斐然。
- (4)108-114 學年度本系每學期會研提教師專業成長社群，提升教師多元專業實務能力。

### 4.服務社區化

本系在社區服務上不遺餘力，除持續鼓勵教師提供專業相關服務外，亦提供在地優質的托育服務，以促進基隆地區嬰幼兒教保品質的提升。

本系教師致力於專業服務，包含：

- (1)托育人員術科監評委員 8 位、托嬰中心評鑑委員 4 位、幼兒園輔導委員 3 位、政府專業委員會委員 3 位、學術期刊或研討會論文審查 1 人。
- (2)承辦經國管理暨健康學院附設基隆市幼兒園、台電公司基隆區營業處職場互助教保服務中心、臺北市松山托嬰中心、新北市七星區居家托育服務中心。
- (3)承辦托育人員術科檢定試務、托育人員職前訓練計畫、托育人員在職訓練課程、教保服務人員專業成長課程等。
- (4)112-113 年度執行高教深耕計畫「善盡社會責任」子計畫—「幼」「健」「美」好吾鄉～從幼兒園到家庭、社區的健康促進與美力養成計劃 USR 計畫，進行代間服務、兒童戲劇、性平教育等多項議題研習與推廣活動，為社區美好奉獻專業服務。
- (5)114-116 年度執行 USR 計畫-親子教育體驗設計師及社區共榮計畫，鏈結本校兒童產業專業、基隆地區親子館、以及在地產業共同培育親子教育體驗設計師之職能。

## 三、大環境分析

- 1.臺灣人口出生率呈現陡降情形。
- 2.政府為拯救低迷的出生率，研擬並推動相關政策：
  - (1)鼓勵生育政策--降低育兒經濟壓力、打造鼓勵婚生養育之友善環境、建構完整兒童照顧與教育體系。

- (2)嬰幼兒托育服務政策--建置多元、專業、平價之公共化托育機構、公私協力托育服務、嬰兒托育服務（居家托育服務中心、機構托育）與社區型兒童托育資源中心。
- (3)重視學前托育服務及教育品質，幼兒教保專業被要求提升（如「幼兒教育及照顧法」），回流教育及在職研習進修需求提高。
- 3.教保及托育服務已走向「服務專業化」及「以嬰幼兒及家庭需求為中心」，故本系必須積極轉型突圍，強化與產業的合作，並應積極參與教保公共化政策，爭取辦理非營利幼兒園、教保服務中心等公共化托育機構。

本系長程發展計畫必須體認大環境現況、政府相關政策及兒童產業發展趨勢，進而討論如何結合本系師資、硬體設備、相關資源，發展出真正符合國家政策與兒童產業趨勢之模組課程，並走出不同於他校之特色，表 6-4-1 為本系 SWOT 分析。

表 6-4-1 幼兒保育系暨碩士班 SWOT 分析

優勢	劣勢
<ol style="list-style-type: none"> <li>1.擁有全國最多元學制之幼保科系，滿足不同背景、年齡學生之多樣學習需求。</li> <li>2.師資完整，兼具理論與實務。</li> <li>3.系本位課程設計完整，兼具理論與實務。</li> <li>4.系本位課程模組設計符合產業趨勢潮流。</li> <li>5.課程與本校經營與承辦的幼兒園、托嬰中心緊密結合。</li> <li>6.承辦多項專業服務(如托育人員檢定、幼兒園輔導、托育資源中心教保及親職活動等)。</li> <li>7.每年定期舉辦學術研討會及多項與教保專業相關的研習。</li> <li>8.系學會經營有成，在系指導下能獨立運作各項活動。</li> <li>9.專業教室各具特色及獨特功能。</li> <li>10.本校緊鄰大臺北地區。</li> <li>11.為北部首先成立之幼兒保育科系，本系成立已屆 30 年，校友資源豐沛。</li> <li>12.本系有實習及學程提供學生豐富職場體驗。</li> <li>13.本系開設學程及協同教學課程，擁有豐富的業界資源。</li> <li>14.本系於 108 學年度成立碩士班，為國內培育更具專業的教保及兒童產業人才。</li> </ol>	<ol style="list-style-type: none"> <li>1.位於基隆地區，大眾運輸系統不如雙北地區便捷，對通勤學生而言有交通耗時的問題。</li> <li>2.教學空間建物較為老舊，加上基隆多雨，易有潮濕漏水問題，對於吸引學生及學生健康較為不利。</li> <li>3.學生室內、室外活動空間及休憩場所不甚充足，以致學生不想多停留在學校。</li> <li>4.學生大多來自經濟弱勢家庭，需要打工影響學習。</li> <li>5.日四技及五專學生非傳統學業表現優勢的學生，故學習動機較低落。</li> <li>6.日四技及五專學生生涯目標不夠明確，學習不易投入，導致學習成效不彰。</li> </ol>

機會	威脅
<ol style="list-style-type: none"> <li>1.人口結構雖少子化，但平均生活水準提升，家長對於托育服務品質要求專業化。</li> <li>2.少子化的衝擊，家長對於幼兒需求及親子互動更為重視，有助於親子關係及友善托育環境的建立。</li> <li>3.業界除托育專業知能之要求外，對於服務態度也日益重視。</li> <li>4.政府托育公共化政策導向，現階段開始廣設非營利幼兒園、職場互助教保服務中心、公辦民營托嬰中心、公共家園及親子館等，加上坊間各類型兒童產業蓬勃發展，皆提供學生多元的就業機會。</li> <li>5.回流教育與終身學習風氣盛興，導致本系假日班招生良好。</li> <li>6.幼托整合相關法令要求提昇教保員之學歷與素質，且針對薪資準公共化政策規範，大幅調高教保員及托育人員薪資水平，增加學生就業意願及選擇。</li> <li>7.本系畢業生在業界的口碑佳。</li> <li>8.M 型化經濟導致精緻化兒童產業及公共托育機構增加。</li> </ol>	<ol style="list-style-type: none"> <li>1.教保員專業角色尚需尋求社會全面認同及肯定。</li> <li>2.一般家長對於兒童產業機構的收費感到吃力，除非是中產階級以上，較能接受與消費，影響機構營運與生存。</li> <li>3.因本系位處老舊房舍，未能吸引來校參訪的高中職生。(與他校比較，其光鮮外表先吸引住他們)</li> <li>4. 少子化議題誤導民眾以為教保及兒童產業無發展前景，導致上游學校幼保科逐漸減班或停招，造成本系生源大幅銳減，對整體產業發展十分不利。</li> <li>5. 新世代年輕人比較欠缺吃苦耐勞的精神，當要面對家長的期待，又要照顧年齡層較低的幼兒時，難免壓力較大。</li> <li>6.近年來多位教師陸續申請退休，但專業師資出現斷層，聘任不易，現有教學團隊平均年齡偏高，急缺新血加入。</li> </ol>

在進行以上 SWOT 分析後，提出以下因應對策：

1. 配合學年度工作計畫，除了更新教學空間軟硬體設備，也持續建置改善中大型普通教室，並進行系館門面及廊道的修繕及美化作業，增加學生學習與休憩的空間。
2. 配合學年度工作計畫，提升研究生科研能量與學習品質；改善專業教室教學設備與教室走廊之學習環境，強化學生教保競爭力，建置學生閱讀與休息之空間。
3. 積極爭取以專任教師條件聘任教師並建立專案教師轉聘專任之機制。
4. 鼓勵幼保系教師多申請政府部門的計畫，增加經濟弱勢家庭，需要打工影響學習。
5. 本系教師多關懷學生的學習情形，適性教育，實踐差異化教學。
6. 提升學生對於班級、系、校之認同感。
7. 與學輔中心合作，舉辦學生生涯輔導，讓學生認知自己的生涯目標。
8. 發展幼保系獨特的品牌，以行銷幼保系，俾利招生的進行。

#### 四、現有資源

##### (一)專業教室

目前現有重點專業教室，如表 6-4-2 所示。

表 6-4-2 幼兒保育系相關課程使用專業教室總覽

##### 兒童產業活動室(B105)

使用面積/容留人數	73.44 m <sup>2</sup> /35 人
設置目的 (對教保員培育之助益)	1.協助學生瞭解兒童及教保相關產業經營模式、現況及發展。 2.協助學生提升兒童及教保相關產業實作能力。
用途及配合課程	兒童產業講座、兒童桌上遊藝、兒童繪本欣賞與應用、兒童創意產業、兒童產業服務實務。
主要設備	單槍投影機、可攜式無(有)線傳輸電子白板組、教具展示櫃、儲物組合櫃、桌遊教具、繪本、兒童產業相關產品展示。

##### 兒童藝術活動室(B106)

使用面積/容留人數	73.44 m <sup>2</sup> /35 人
設置目的 (對教保員培育之助益)	1.提供學生美感課程領域相關音樂律動之教學設計與練習使用。 2.提升學生創思、戲劇、藝術活動規劃教學與演練使用。
用途及配合課程	幼兒音樂律動及體能課程之示範與試教、幼兒戲劇課程之教學與演出、兒童創造性思考教學、藝術活動表演、嬰兒按摩課程之示範與操作、幼保中心師生教學活動、學生課外活動練習節奏樂等。
主要設備	木作教材櫃(樂器櫃)、烏克麗麗展示櫃、非洲鼓展示櫃、箱型鐵琴、箱型木琴、25 半音階系列組、鋼琴、電子琴、節奏樂器、金杯鼓、西非低音敦頓鼓組、箱型木琴低音等。

##### 教具資源教室(B202)及教具製作室(B203)

使用面積/容留人數	146.88 m <sup>2</sup> /50 人(兩空間打通隔間以方便多元充分運用)
設置目的 (對教保員培育之助益)	1.提供學生教保課程各領域教學教具展示與借用、教具設計與製作所需之工具及教材準備。 2.培養學生教保課程各領域教具操作及設計與製作的能
用途及配合課程	幼兒園教材教法、兒童創造性思考教學、幼兒烹飪教材教法、幼兒生活科學、童玩探索、幼兒手工藝術。
主要設備	自然觀察圖鑑、視聽資料-教學 DVD、創意天地五線譜教學活動組、全系列單位積木、全方位創意天地教學組、

	<p>迷宮板、數學汽車教導、各種扮演道具服裝、各式教具製作工具、認知訓練教具、魔法廚房、科學教育系列、上下轉盤、聲音記憶遊戲、練字練習板、三合一天平、骨頭巧積木、磁實驗組綜合組、創意接龍、太陽金字塔積木、海浪金字塔、數學小汽車、酷炫廚房、家家酒百寶箱、布偶遊戲台、娃娃沙箱、形狀邏輯配對板、木蛇接龍、教材教具、教具製作工作桌、手握立體聲數位錄音機、電子防潮櫃、數位整合性電子桌、互動式投影機、攝影機控制盤、互動式電子白板等。</p>
--	--

衛生保健室(B204)及嬰幼兒保育室(B205)

使用面積/容留人數	146.88 m <sup>2</sup> /50 人(兩空間打通隔間以方便多元充分運用)
設置目的 (對教保員培育之助益)	<ol style="list-style-type: none"> <li>1.提供幼兒健康與安全教學資源的展示。</li> <li>2.提供學生熟悉托育人員技術檢定各區練習及考試使用。</li> <li>3.提升學生幼兒健康與安全及托嬰照顧的能力。</li> </ol>
用途及配合課程	幼兒健康與安全、嬰幼兒照護實務導論、幼兒保健與疾病護理、幼兒安全與急救、嬰幼兒教保概論、托育人員技術實作。
主要設備	懷孕體驗裝、嬰兒照護模擬訓練套組、嬰兒急救模型、刷牙指導顎模型、視力測量儀器組、嬰幼兒急救設備、嬰兒沐浴娃娃、嬰幼兒甦醒模型、哽塞娃娃、傷口娃娃、餵食嬰兒、如廁娃娃等模型，以及調製區、清潔區、醫護區、遊戲學習區各區教學/練習使用設備等。

兒童綜合活動室(B301)

使用面積/容留人數	146.88 m <sup>2</sup> /50 人
設置目的 (對教保員培育之助益)	<ol style="list-style-type: none"> <li>1.增進學生瞭解幼兒動作技能發展。</li> <li>2.提供學生感覺統合及幼兒體能教學設計與練習使用。</li> <li>3.提升學生創思、身體動作、音樂與律動、幼兒遊戲、藝術活動、教保活動與設計、自我探索等課程教學與演練使用。</li> </ol>
用途及配合課程	幼兒創造力思考與教學、感覺統合、早期療育、兒童活動企劃、兒童營隊規劃、體驗學習。
主要設備	各式教具、桌椅、滾筒-洋蔥鞦韆、吊網鞦韆加擺位椅、前庭刺激懸盪四角架、各式感統教具、多媒體廣播教學系統、雙面磁性白板、數位整合型電子桌 CD 手提音響、無限擴音設備。

### 圖書資源室(B201)

使用面積/容留人數	73.44 m <sup>2</sup> /35 人
設置目的 (對教保員培育之助益)	提供學生教保專業學習與專題製作的圖書資源與討論的空間。
用途及配合課程	專題製作、專題討論。
主要設備	資料櫃、書籍期刊、優良作業、電腦、圖書管理系統。

### 教保專業研討室(一)(B306)

使用面積/容留人數	73.44 m <sup>2</sup> /35 人
設置目的 (對教保員培育之助益)	提供本系師生一般教學研討、實作課程多元使用。
用途及配合課程	幼兒園教保實習、就業學程、專題講座、社會科學統計、專題研討、嬰幼兒適性課程、質性研究。
主要設備	單槍投影機、可攜式無(有)線傳輸電子白板組、研討會議桌椅、資料櫃、書籍期刊。

### 教保專業研討室(二)(B307)

使用面積/容留人數	36.72 m <sup>2</sup> /20 人
設置目的 (對教保員培育之助益)	提供本系師生一般教學研討、實作課程多元使用。
用途及配合課程	兒童文學專題、親職教育研究、幼兒遊戲理論與研究、研究生研究室。
主要設備	單槍投影機、可攜式無(有)線傳輸電子白板組、研討會議桌椅、資料櫃、書籍期刊。

### (二)承辦之實務場域

除了本系現有專業實習教室外，由於本校(系)開辦幼保中心，歷年來亦承接多項地方政府幼兒教保相關之計畫案，累積了許多實務學習資源，如表 6-4-3 所示。

表 6-4-3 幼兒保育系（校）承辦之幼兒教保相關機構

名稱	辦理期間	性質	績效
德育財團法人德育護理健康學院附設基隆市幼兒園	1994 迄今	本校附屬機構	評鑑績優、收托 100 位 2~6 歲幼兒
臺北市松山托嬰中心	2014 迄今	臺北市公辦民營	收托 40 位 2 歲以下嬰兒
新北市七星區居家托育服務中心	2018 迄今	新北市公辦民營	收托 960 位 3 歲以下嬰幼兒
台電公司基隆區營業處職場互助教保服務中心	2022~	公營機關(構)職場互助教保服務中心	收托 40 位 2~6 歲幼兒

### (三)實習單位

本系日間部四技於四年級第一學期時進行全學期校外實習，並於四年級第二學期進行產業實習；日間部五年級則於五年級、進修部二技四年級、進修部二專二年級進行校外實習。所安排之實習機構均為優質之相關產業實務學習場域。

### (四)現有資源整合—與各系科及通識教育中心協調軟硬體、經費運用

目前本校各系科及通識教育中心之軟硬體均是本系未來發展特色可以善用之資源，未來將針對跨系及跨領域合作進行研擬，共創特色。

除此之外，本系教學及研發需要較多的經常門經費，未來除了將視系務發展需要運用資本門經費添購及更換儀器設備外，亦將針對實際需求與本校各系協調經費分配，以達到系務特色發展之目標。

### (五)妥善運用校友及產學合作資源

除了實務機構場域外，校外人力資源亦是相當重要的後盾，本系自 1993 年成立迄今已屆 30 年，培育逾萬名畢業學生，許多系友在嬰幼兒教保相關職場領域均有傑出優異的表現。本系於臉書成立「幼保系家族」已有超過 2,500 位成員，並持續增加中，本系將結合系（校）友資源，共同打造幼保系更具發展性的未來！

除此之外，本系近年來曾辦理多項就業學程計畫、產學合作及創新教學計畫，累積許多業界資源，未來亦將更具體與產業共同規劃更緊密之合作計畫，以創造校、系、產業、學生四贏的局面。

由於幼兒教保專業服務對象大多為幼兒園、福利服務單位及小型民間機構，在發展產學合作上有其限制，未來可多爭取公部門計畫及北區教學資源中心計畫，並嘗試與連鎖型相關企業合作研發。亦可重建網頁結構，展現研發方向特色及技術服務項目，以吸引業界產學合作的興趣；抑或建構平台，讓業界能表達其需求、想法以及與本系媒合的計畫。

除此之外，本系教師之努力不應被忽視，除積極讓學校看見老師們的努力外，也可由系辦公室為老師開立服務佐證資料，肯定老師們的付出。

總體而言，本校緊鄰大台北地區，相關資源較為豐富，且能與基隆市政府、台北市政府、新北市政府、桃園市政府維持良好互動關係。本系教師專業專長、承辦之多項計畫、承辦之嬰幼兒照護實務場域、豐富的實務實習內容、眾多系友及業界資源等是本系最重要的資產，如何發揮本系條件特色，掌握兒童相關產業脈動，培育真正符合兒童產業市場所需要之專業人才，實為相當重要的課題。

然而，本系若要能長期經營及發展幼兒教保、嬰兒照護、兒童產業相關課程特色，教師也必須與相關實務場域多接觸，以建立相關經驗與知能。本系除了經營本校附設幼兒園、臺北市公辦民營松山托嬰中心外，2022 年配合政府推動教保服務公共化政策，積極參與台電公司設立之職場互助教保中心法人甄選，並取得委辦資格，全系教師皆全力投入開辦及經營歷程，未來本系將善用本校附設幼兒園及委辦之非營利幼兒園與教保中心資源，同時辦理相關實務研習，以增加本系教師專業實務知能與經驗。

未來也鼓勵教師將研習主題觸角延伸至其他相關領域，擴展實務知能與視野，或與他系專業教師協同授課，為本系專業發展注入新的刺激與可能性。

## 五、研發重點

本系規劃長程研發重點時，若能搭配教師專業背景，以及目前現有之承辦計畫資源，將更能達事半功倍之效。據此，擬將「幼兒教保」、「兒童產業」、「嬰兒照護」做為本系研發重點，以培育當前及未來幼兒教保相關職場所需之專業人才。



圖 6-4-1 幼兒保育系研發重點整合圖

如圖 6-4-1 所示，本系長程發展研發重點及研發主題包括：

(一)教保專業實務知能強化與研發

1. 幼兒園教保實務知能強化。
2. 教保教材研發。
3. 幼兒發展與輔導研究。

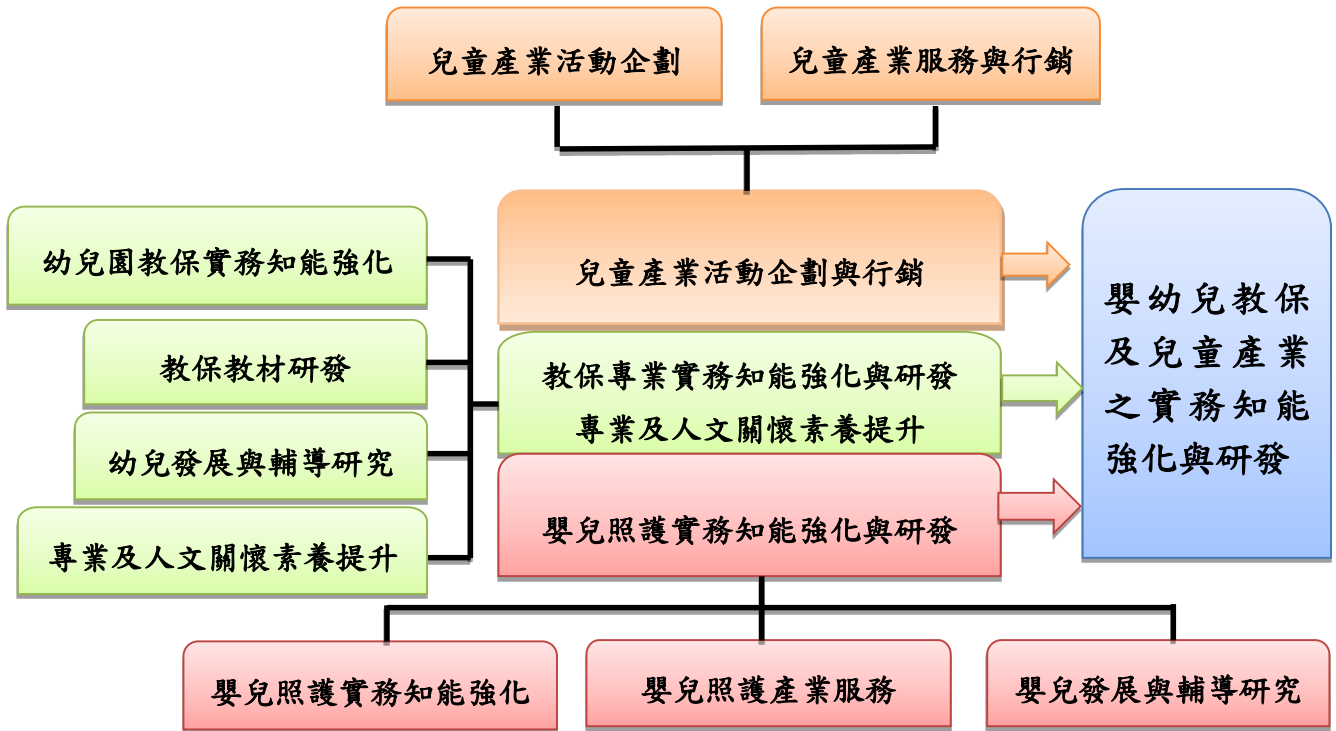
(二)兒童產業活動企劃與行銷

1. 兒童產業活動企劃。
2. 兒童產業服務與行銷

(三)嬰兒照護實務知能強化與行銷

1. 嬰兒照護實務知能強化。
2. 嬰兒照護產業服務。
3. 嬰兒發展與輔導研究。

## 六、研究群成員

本系根據本系教師專業專長規劃之研究群，如表 6-4-4 及 6-4-5 所示。

表 6-4-4 幼兒保育系研究群及其成員

研發重點	研發主題	研發內容	召集人	成員
嬰幼兒教保及兒童產業之實務知能強化與研發	教保專業 1. 實務知能強化與研發  2. 專業及人文關懷素養提升	1-1. 幼兒園專業教保知能（含教保員學分學程）。 1-2. 新課綱專業知能。 1-3. 教保教材研發。 1-4. 幼兒發展與輔導研究。 1-5. 相關政策研究。 1-6. 跨領域合作研發。 2-1. 自我探索與成長。 2-2. 人際溝通及其應用。 2-3. 專業態度、專業倫理與專業成長。 2-4. 老幼代間活動研發。	毛萬儀	全系教師
	兒童產業活動企劃與行銷	1. 以教保為基礎之相關兒童產業活動企劃與行銷專業知能（兒童營隊、親子館、課後安親、才藝學習）（含相關證照）。 2. 親子互動產業活動企劃與行銷。 3. 兒童產業發展趨勢。 4. 跨領域合作。	張嘉紓	賴碧慧、林永盛、林志昇、丁嘉薇
	嬰兒照護實務知能強化與研發	1. 嬰兒照護專業知能（含相關證照）。 2. 嬰兒照護產業服務（居家托育、機構托育、月子中心）。 3. 嬰兒發展與輔導。 4. 相關政策。 5. 跨領域合作。	趙孟婕	邱書璇、龔美娟、毛萬儀

為求落實系務長程發展，除了需要本校教師建立共識、吸收相關產業最新趨勢資訊、發展所需專業知能外，本系亦須規劃聘請相關背景之兼任教師、業界師資與技術教師。

為求落實系務長程發展，除了需要本校教師建立共識、吸收相關產業最新趨勢資訊、發展所需專業知能外，本系亦須規劃聘請相關背景之兼任教師、業界師資與技術教師。

表 6-4-5 幼保系師資現況結構

職級及姓名	最高學歷	任教課程	研究領域
副教授 毛萬儀	國立臺灣師範大學人類發展與家庭學系博士	嬰幼兒教保理論與實務 兒童繪本欣賞與應用 幼兒園教保實習 兒童文學專題 幼兒性教育 幼兒學習評量 幼兒行為建立與輔導	托育服務議題 幼兒園課程發展 幼兒與家庭 親子共讀 性教育
助理教授 賴碧慧	美國愛荷華大學課程與教學研究所博士	幼兒教材教法 幼兒活動設計與實驗 幼兒學習環境規劃 幼兒藝術 幼兒園教保實習 統整性課程	幼兒課程與教學 兒童產業
助理教授 趙孟婕	國立中正大學成人及繼續教育研究所博士	親職教育方案設計 社會工作概論 幼兒教保概論 班級經營 兒童活動企劃 幼兒園教保實習	親職教育 老幼關係與學習 兒童活動企劃
代理系主任 兼助理教授 張嘉紓	美國伊利諾大學香檳校區特殊教育研究所博士	特殊幼兒心理與教育 早期療育 幼兒行為建立與輔導 兒童創意產業 兒童活動企劃 兒童營隊規劃	特殊幼兒行為輔導 兒童產業
助理教授 龔美娟	國立臺灣大學心理學系博士	幼兒發展 幼兒性教育 教保人員心理衛生 幼兒園教保實習	學習動機 氣質
助理教授 林永盛	國立臺灣師範大學人類發展與家庭學研究所博士	研究方法 專題研討 嬰幼兒遊戲心理與行為研究 幼兒遊戲 兒童繪本欣賞與應用 幼兒園環境規劃 幼兒園教保實習	STEAM 教育 多元文化 幼兒遊戲
助理教授 林志昇	臺北市立大學教育研究所博士	幼兒觀察 教育社會學 教保概論	幼兒教育 人類發展 服務學習

職級及姓名	最高學歷	任教課程	研究領域
助理教授 丁嘉薇	美國北德州 大學幼兒教 育學系博士	幼兒園教材教法(二)(包括幼 兒教保活動六大課程領域) 幼兒健康與安全 繪本欣賞與應用	幼兒多元文化 幼兒園教材教法
講師 邱書璇	中國文化大 學家政研究 所碩士	人類發展學 幼兒教保概論 幼兒營養 幼兒園、家庭與社區 幼兒園教保實習	親職教育

## 七、現有主要儀器設備

目前主要設備為幼兒音樂教具、保母技術實作設備、婦嬰護理教具、衛生保健設備、嬰兒照護模擬設備、幼兒園課室模擬設備、特殊教育感覺統合教具、人文領域教具、視聽設備等，如表 6-4-6 所示。

表 6-4-6 幼兒保育系現有專業實驗室之主要儀器設備

編號	實驗室編號	設備名稱
B105	兒童產業資源室	兒童產業教學資源、電腦、各式繪本、錄放影機、可攜式彈簧地拉投影幕、單槍。
B106	兒童藝術活動室	箱型鐵琴、箱型木琴、25 半音階系列組、樂器櫃
B201	圖書資源室	資料櫃、書籍期刊、優良作業、圖書管理系統（在系辦）。
B202	教學資源室	認知、精細動作、數學科學、社會語文、情緒、藝術、空間領域教具及錄影帶、特殊教育繪本系列。
B203	教具製作室	攝影機控制盤、彩色電子白版、數位整合性電子桌、各式教具製作工具。
B204	衛生保健室	電動迴轉攝影機、嬰兒照護模擬訓練套組、除濕設備、嬰兒急救模型、刷牙指導顎模型、視力測量儀器組、嬰幼兒急救設備。
B205	嬰幼兒保育室	懷孕體驗裝、教學用熱水設備、嬰兒床、沐浴娃娃、流理台。
B301	兒童綜合活動室	雙面磁性白板、數位整合型電子桌、各開放角落之教具、CD 手提音響、無線擴音設備、各式感統教具、粗大動作教具。
B302	嬰兒照護室	嬰兒用品展示櫃、家長接待設備、嬰兒清潔設備、嬰兒食物調理設備、嬰兒護理設備、嬰兒遊戲設備、保育人員工作區設備。
B306	教保專業研討室 (一)	單槍投影機、可攜式無(有)線傳輸電子白板組、研討會議桌椅、資料櫃、書籍期刊。

編號	實驗室編號	設備名稱
B307	教保專業研討室 (二)	單槍投影機、可攜式無(有)線傳輸電子白板組、研討會議桌椅、資料櫃、書籍期刊。

## 八、課程分析

### (一)課程分析

本系力求實踐本校「術德兼備，服務社會」之教育目標，結合校核心能力，擬定出本系總培育目標為：「培育兼具教保專業知能、倫理實踐，持續專業成長及人文關懷素養之幼兒教保人才」，如圖 6-4-2 所示。



圖 6-4-2 幼兒保育系培育目標結合本校校核心能力

身為幼兒教保專業人才培育單位，實踐本校教育目標，縮短學用差距，培養產業所需要之專業人才，不僅為本系招生利器，更是本系重要社會責任。依據本系訂定之中長程發展規劃擬定出本系總培育目標為：「培育兼具教保專業知能、倫理實踐，持續專業成長及人文關懷素養之幼兒教保人才」，依據總培育目標將四技課程規劃分為教保實務、發展輔導、健康管理、人文福利等領域的課程，並因應以符應社會及產業發展需求，規劃嬰兒照護與兒童產業相關之課程。但因各學制學生來源、屬性不同，故再依各學制修業年限及學生發展需求制定不同的教育目標及畢業生核心能力，如圖 6-4-3 所示。

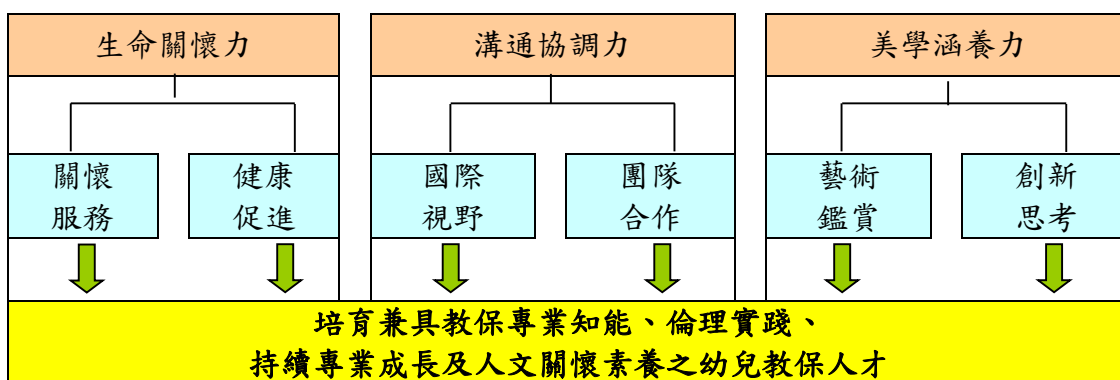

圖 6-4-3 幼兒保育系課程規劃流程圖

## 2. 課程地圖

系本位課程及課程地圖係以業界需求反推課程發展，課程分析則是以表列方式，由能力分析（不論教師為誰，都必須透過教學讓學生達成）往後檢視課程橫向及縱向發展是否適切，且需透過相關會議多次討論以建立共識。尤其現今學生

經濟條件不佳且學習動機低，如何提升學生學習動機，發展技職教育優勢與特色，都是需要進一步討論的議題。

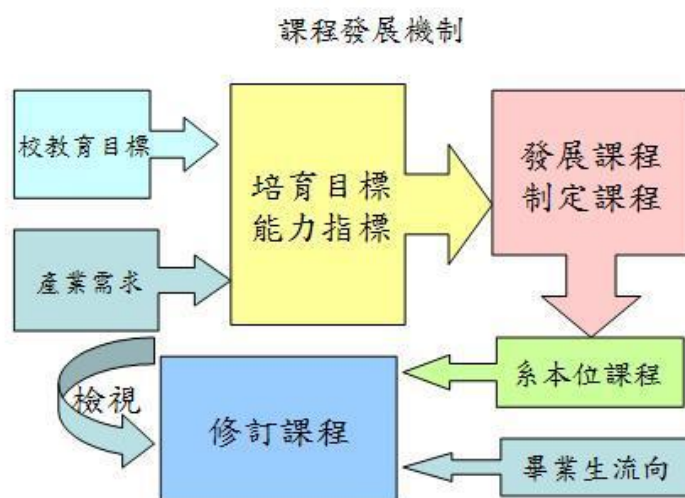
依本系長程研發重點，經系本位課程，進而發展出之學生核心能力，如表 6-4-7 所示。

**表 6-4-7 幼兒保育系各學程之學生核心能力**

四技學程之學生核心能力	五專學程之學生核心能力
1.理解嬰幼兒身心發展與保育專業知識。 2.具有嬰幼兒行為觀察與輔導的能力。 3.具有嬰幼兒教保活動規劃與執行的能力。 4.具有製作與運用嬰幼兒教具與教材之能力。 5.具有嬰幼兒健康及安全維護的能力。 6.瞭解兒童產業趨勢與服務能力。 7.具有專業倫理、人文關懷與社會服務之情操。 8.具有問題解決、反思與創新之能力。	1.認識嬰幼兒發展與保育之基礎知識。 2.具有嬰幼兒觀察與輔導的基本能力。 3.具有嬰幼兒教保活動設計的基礎能力。 4.具有嬰幼兒教具與教材製作之基本能力。 5.具有嬰幼兒健康與安全的基礎知識。 6.認識兒童相關產業。 7.具有專業倫理、人文關懷之基本素養。 8.具有問題解決、反思之基礎能力。
進修部二技學程之學生核心能力	進修部二專學程之學生核心能力
1.理解嬰幼兒身心發展與保育專業知識。 2.具有嬰幼兒行為觀察與輔導的能力。 3.具有嬰幼兒教保活動規劃與執行的能力。 4.具有嬰幼兒健康及安全維護的能力。 5.瞭解兒童產業趨勢與服務能力。 6.具有行政與管理之專業能力。 7.具有專業倫理、人文關懷與社會服務之情操。 8.具有問題解決、反思與創新之能力。	1.認識嬰幼兒發展與保育之基礎知識。 2.具有嬰幼兒觀察與輔導的基本能力。 3.具有嬰幼兒教保活動設計的基礎能力。 4.具有嬰幼兒教具與教材製作之基本能力。 5.具有嬰幼兒健康與安全的基礎知識。 6.具有持續專業成長的能力。 7.具有專業倫理、人文關懷之基本素養。 8.具有問題解決、反思之實踐能力。
日間部碩士班之學生核心能力	
1.具備嬰幼兒適性教學與輔導之研發能力。 2.具備教保理論與實務應用之整合能力。 3.具備教保議題之批判思考能力。 4.具備教保產業創新實踐與管理能力。 5.具備教保專業之學術研究能力。	

本系科畢業生均須修畢教育部「教保專業知能課程之科目與學分對照表」中科目（學年度學分表中※標示課程），方具備合格教保人員資格，而近年來教保產業發展蓬勃，本系學生畢業後可至幼兒園、托嬰中心、親子館、居家托育服務中心等機構工作，為培養學生多元的專業知能，故除培育幼兒園教保員之「教保專業核心課程」，亦規劃產業模組課程，包括嬰兒照護、托育人員技術實作、兒童活動企劃、兒童營隊帶領等，透過模組課程強化學生在嬰兒照護及兒童產業的相關知能。本系經系本位課程所發展出之課程地圖，如圖 6-4-4（日間部四技）及圖 6-4-5（日間部五專）所示。

工作職稱	核心能力	基本能力指標	課程
幼兒園教保服務人員	嬰幼兒身心發展與保育專業知能	嬰幼兒身心發展知能。	※幼兒發展、兒童發展評量與輔導、※特殊幼兒教育、※幼兒教保概論、幼兒教育哲學與思潮。
		嬰幼兒保育專業知能。	
	嬰幼兒行為觀察與輔導的能力	觀察與輔導一般及特殊嬰幼兒的能力。	※幼兒觀察、幼兒行為建立與輔導、早期療育、感覺統合、教育心理學、※幼兒園課室經營。
	嬰幼兒教保活動規劃與執行能力	設計符合嬰幼兒發展與特質的學習環境與活動。	※幼兒園教保活動課程設計、※幼兒學習評量、※幼兒園教材教法(一)(二)、幼兒戲劇、兒童遊戲理論與應用、幼兒教保模式、幼兒學習環境規劃、兒童多元文化、托育機構行政實務、教保觀摩講座、兒童鄉土教材、特殊幼兒教材教法、統整性課程。
		嬰幼兒課程之實施與評量的能力。	
	嬰幼兒教具與教材製作與運用之能力	嬰幼兒教保實務運用之能力。	兒童繪本欣賞與運用、兒童教材評估與運用、兒童創造性思考教學、幼兒烹飪教材教法、幼兒戲劇、特殊幼兒教材教法、兒童文學、※幼兒學習評量。
評估與創新教材教具的能力。			

圖 6-4-4 幼兒保育系課程地圖(日間部四技)

工作職稱	核心能力	基本能力指標	課程
幼兒園教保服務人員	嬰幼兒身心發展與保育專業知能	嬰幼兒身心發展的基本知識。	家政概論、幼兒教保思潮、幼兒發展與輔導(一)(二)、嬰幼兒發展評量、※特殊幼兒教育、※幼兒教保概論、※人類發展。
		嬰幼兒保育的基礎能力。	
	嬰幼兒觀察與輔導的基本知能	觀察與輔導嬰幼兒之基礎能力。	※幼兒觀察、幼兒行為輔導技巧、※幼兒園課室經營。
	嬰幼兒教保活動設計的基本知能	了解符合嬰幼兒發展與特質的學習環境與活動。	※幼兒園教保活動課程設計、※幼兒學習評量、※幼兒園教材教法(一)(二)、幼兒戲劇、幼兒園課程模式、幼兒學習環境概論、兒童多元文化、托育機構行政實務、幼兒統整性課程發展與設計、幼兒音樂與律動、幼兒遊戲與玩具、幼兒生活科學、幼兒體能、蒙特梭利教學、幼兒創意數學、教保學習檔案製作、教學口語與書寫、兒童鄉土教材
		嬰幼兒課程之實施與評量的基本能力。	
	嬰幼兒教具與教材製作之基本知能	嬰幼兒教保實務之基本能力。	幼兒遊戲與玩具、幼兒生活科學、幼兒體能、幼兒創意數學、※幼兒園教材教法(一)(二)、教保學習檔案製作、色彩學、節奏樂、美術設計與運用、幼兒故事欣賞、幼兒教具製作與運用、說故事技巧與媒材應用、幼兒手工藝術、創意手作、童玩探索、兒童多媒體製作、經典兒童繪本選讀、兒童與家庭多媒體賞析、童詩童話創作、幼兒戲劇、※幼兒學習評量
	運用教材教具的能力。		

圖 6-4-5 幼兒保育系課程地圖

### 3.課程分析

依據本系培育目標，本系課程規劃，如表 6-4-8 至表 6-4-11 所示。

表 6-4-8 幼兒保育系【專業基礎課程】

	科目	先修科目	延伸科目	備註
1	幼兒行為建立與輔導	※幼兒發展心理學		必修
2	幼兒教保模式 ※幼兒園課室經營 ※幼兒園教材教法 I、II	※幼兒教保概論	※幼兒學習評量 幼兒學習環境規劃 ※幼兒園教保活動設計 托育機構行政實務	必修
3	※幼兒觀察			必修
4	※幼兒園、家庭與社區	社會學 兒童福利		必修
5	※幼兒健康與安全	幼兒衛生保健		必修
6	幼兒生理與健康評估		幼兒營養與膳食	必修
7	※特殊幼兒教育			必修
8	※教保專業倫理			必修

表 6-4-9 幼兒保育系【統整課程】

	科目	先修科目	延伸科目	備註
1	教保觀摩講座	※幼兒園教保實習	產業實習	必修
2	幼兒教保專題製作	研究方法與統計		必修

表 6-4-10 幼兒保育系【專業選修】

	科目	先修科目	延伸科目	備註
1	兒童教材評估與應用 兒童遊戲理論與應用 幼兒教育哲學與思潮 兒童創造性思考教學 親職教育方案設計		兒童繪本欣賞與應用 兒童文學 兒童多元文化 兒童鄉土教材 幼兒戲劇 幼兒烹飪教材教法	選修
2	教育心理學 社會工作概論	心理學		選修
3	兒童生命教育 婚姻與家人關係 教保人員生涯發展 教保人員心理衛生	心理學		選修
4	感覺統合 早期療育 特殊幼兒教材教法 兒童發展評量與輔導	特殊幼兒 教育		選修
5	優生學 婦嬰護理 兒童安全與急救 幼兒性教育			選修
6	保母技術實作 家庭托育	家庭教育		選修

表 6-4-11 幼兒保育系【模組選修】

	科目	先修科目	延伸科目	備註
1	嬰兒照護實務	幼兒發展 幼兒衛生保 健	嬰兒環境與托育活 動規劃	選修
2	兒童產業講座		兒童創意產業 兒童活動企劃 兒童營隊規劃 兒童多媒體製作 兒童產業服務實務 產業實習	選修

備註：前表中有※註記之科目為教育部幼兒園教保員資格審認之專業課程。

#### 4.課程結構圖

依據前述課程分析，本系依據培育目標、特色及產業發展趨勢規劃訂定本課程，學生畢業學分至少需修畢 128 學分，其中包括共同必修：26 學分，專業必修：65 學分，專業選修：29 學分，通識選修：8 學分。為掌握教學品質，每學期教師均針對「教學成效符合教學單位課程綱要」、「妥善規劃課程內容、進度及時間」、「依循教學進度進行授課」、「教學過程能增進課程能力之養成」、「妥善經營班級氣氛，師生互動關係良好」、「本課程之學生出席情形良好」、「本課程之學生樂意與教師互動」、「學生評量具有依據且公平」等項目進行自我評量，同時依據學生實施之教學評量進行教學改善。本系日間部四技課程結構，如圖 6-4-6 所示。



## 九、預期效益

本計畫若能落實執行，期望能發展本系特色，提高學生專業知能及在相關產業中之競爭力，預期達到之具體成效如下：

- (一)提升學生對專業學習之滿意度。
- (二)提高學生參與相關專業競賽之成績。
- (三)提升實習單位對學生實習表現之滿意度。
- (四)提高學生證照之取得率。
- (五)提高學生之就業率。
- (六)提高學生相關產業之就業率。
- (七)提高相關產業對學生之滿意度。
- (八)提升教師研發能力。
- (九)提高與相關產業之間的合作。

## 十、自我檢核機制

「職能基準」(Occupational Competency Standard-OCS)的概念，並且透過UCAN 成效、系本位課程、學生學習成效、實習單位滿意度、自我評鑑等方式持續對本系課程結構進行檢視與調整。



圖 6-4-7 幼兒保育系長程發展計畫自我檢核機制<sup>2</sup>

圖 6-4-7 為本系自我檢核機制，可採取「PDCA」模式進行，本系擬定學年度工作計畫，逐年檢核調整。自我檢核機制可再具體規劃，以掌握本系發展方向，並確實落實發展計畫。

本系期望能藉由本長程發展計畫建立特色及提升競爭力，然而，本系長程發展計畫係根據大環境趨勢以及 SWOT 分析而來，且需要搭配學校整體發展及整合校內外資源，因此需要多次逐步討論建立共識及具體列表規劃。本計畫為初步構想，仍有多項細部具體內容需要透過後續討論逐步建構。

## 伍、美容流行設計系

本系以美容服務業人才為培育重點，就其工作內涵區分為健康美容及造形設計兩類，並就由內而外的美容、化妝品基礎、技術知能、美學與設計為其專業核心，再以健康美容諮詢及造形設計為專業進階能力，融入服務管理、專業技能及銜接就業力課程。

### 一、培育目標

本系自 100 學年度由「化妝品應用系」正式改名為「美容流行設計系」，以培育美容服務業人才為重點目標，就其工作內涵區分為護膚美體及化妝造型設計兩類，除考量美容服務業特質的養成，成為服務及零售人員，強調以美容服務與時尚流行為主軸，除了培養學生在溝通技巧、銷售技巧及服務能力外，更規劃學生在時尚流行的技術取得，以設計師為生涯發展，進行就業銜接及激發其創業潛能。擬定本系教育目標為：

1. 教育學生成為具備美容服務與時尚流行基本知識與實務訓練之專業人才。
2. 訓練學生具有瞭解美容產業需求、未來趨勢並能應用實務技能於相關產業之能力。
3. 培養學生具有社區關懷、五感學習及目標設定之精神，能提升專業技能與具備良好工作態度。

圖 6-5-1 為本系之各學制之培育目標分別為：四技以美容、彩妝造形服務專業人才培育為主，進修部二技則強調健康美容諮詢領域的專業人才之養成，五專則以培育美容美髮行業中階技術人才，使學生取得國家美容、美髮技術士證照，參與國內、外競賽、校內、外實習，於就學期間進行職業探索，並銜接二技課程。本系學生具下列三項優勢：1.具扎實的理论與技術能力。2.厚實的美學內涵與設計之應用能力。3.美容與設計能力兼具之專業人才。



圖 6-5-1 美容流行設計系各學制之培訓目標

## 二、發展特色

本系發展特色為採取鷹架理論的方式進行課程教學，透過適當的引導，讓學員從影像、情境、操作及提問互動中，經驗生活中六感(眼、耳、鼻、口、手及思維)，讓學習者利用課程中規劃的一系列活動(觀察、傾聽、嗅感敏銳、品味、接觸、美感覺知、行動)，記錄、反思而產生學習。結合本系系名之應對，延伸出美感、容顏、潮流、行動、設施與計畫等六大面向之產出，如圖 6-5-2 所示，藉由課程教授與實務體驗，培育具美感設計、產品知識與創業能力之美容專業人員。



圖 6-5-2 美容流行設計系六大面向

## 三、大環境分析

從技專校院招生策進總會技訊網中查詢目前北北基區域設有美容相關類科共 10 所，而本區域的高中職美容類科共計 13 所，招生相當競爭，必須強調學校整體資源發展招生策略，本系 SWOT 分析狀況，如表 6-5-1 所示。

表 6-5-1 美容流行設計系 SWOT 分析

內 外	S 優勢： 掌握產業趨勢及人才培育方向。	W 劣勢： 地處偏遠，交通不便；更改校名及系名，知名度不足，加上少子化時代、學生來源多元化導致其學習背景落差很大，有學習適應上的問題。
O 機會： 結合基隆在地元素發展美容休閒特色	SO 策略： 利用師資專長及整合在地元素於體驗學習特色培育具專業知能的美容專業技術人才。	WO 策略： 整合學生不同背景專長，並強調導師輔導及國家美容證照輔導機制，協助同學適應學習。
T 威脅： 相關類科競爭激烈	ST 策略： 整合政府資源建構技專校院與職校策略聯盟之學習系統。	WT 策略： 以美容服務業優良校友為專業職類精英典範，強化職涯發展。

本系依據 SWOT 分析及因應策略，規劃系科特色如下：

1. 結合學校醫護背景及基隆國際觀光特色，重視美容之專業知能，培育學生具國際視野及全球化美容流行趨勢敏銳度之能力。
2. 以服務人群的宗旨，落實回流教育政策，積極投入教師實務技能研習及相關技能檢定場的設立與開辦美容相關推廣教育證照班，服務社區大眾，如芳療師培訓班、新住民美容精油考照班、美容乙級考照班。
3. 整合化妝品應用相關行業，如藝術指甲彩繪、芳香療法、美容美髮、整體造型及化妝品產銷等市場需求，積極培育各項專業之人才並輔導證照考試，期使畢業即能就業。
4. 以多元入學方式招生，錄取不同背景的學生，評估學習興趣與動機，給予選課輔導，提升專業領域與在校適應能力，提升其學習成效。
5. 規劃在校生能力本位連結國際證照導向，建置相關考場，並協助學生於學習期間取得專業認證及國家證照。
6. 帶領學生以美容工作室創業模式的模擬及社區推廣專業服務，融入創新及創業觀念。
7. 輔導學生參與業界實習或畢業製作，透過專業教師的指導，利用模擬職場之情境教學，發展校內營運實習模式，增進學生專業技能及解決問題、團隊分工的能力；協助學生熟悉就業職場與培育專業職能，及透過大專校院就職能平台 U-CAN 規劃課程地圖協同就業情報機構進行專業評估就業診斷分析，並提供系網就業系統資訊協助同學充份就業。
8. 結合傑出校友力量，進行產業實務講座，以現身說法的方式引導學弟妹瞭解職場文化，並規劃個人生涯發展。
9. 建置 e 化學習系統，規劃情境教學，活潑帶動學生課程學習，提升學生在專業知能的學習效能。

10. 嚴重的少子化及美容系科學生學習穩定性與經濟韌性不足，讓本系生源逐步萎縮，因此本系已陸續停招日間部四技及進修部學制，並將於115學年度停招日間部五專學制，但本系仍持續強化專業證照輔導與技能競賽，讓現有的學生能從實做中學習相關專業實務及強化技術，並讓學生在逐步取得相關證照後，重拾學習的興趣及信心，並藉由整學期校外實習，讓學生及早與企業接軌，達到畢業即就業之目標。

#### 四、現有資源

本系創立以來在學校經費支持下，每年依近中長程發展計畫持續投入大量經費在硬體建設、添購教學儀器設備與各實習(驗)課程所需之工具及耗材，持續更新專業教室與教學儀器供專業實習之用，並依照美容服務業產業發展趨勢與從業人員所需能力訓練，設置美髮整體造型教室、整體造型教室 1-2、護膚教室、專業攝影棚、創世紀 spa 示範館、綜合教室、健康美容諮詢教室/化妝品檢測中心、流行配方設計室、生物暨生化實驗室及微生物實驗室等 11 處專業教室及研究室，如表 6-5-2 所示。

表 6-5-2 美容流行設計系實習(驗)場所使用概況

專業實習(驗)場所	相關實習(驗)課程	容納人數
美髮造型教室	美髮學(一~五)、新娘整體造型設計、美髮梳編(一~二)、多媒材設計應用、髮型梳理、假髮製作與應用、家政美學、髮型設計實務、實務專題製作、美髮梳編、美髮進階技能實務。	48
整體造型教室 1	美顏學(一~五)、彩妝設計、實務專題製作、新娘整體造型設計、舞台整體造型、流行造型設計(一~二)、整體造型實務、彩妝設計圖與實習、面具設計、舞臺彩妝、人體彩繪、特殊化妝、多元美容學習。	48
整體造型教室 2	美顏學(一~五)、彩妝設計、實務專題製作、畢業製作、新娘整體造型設計、舞台整體造型、流行造型設計(一~二)、整體造型實務、彩妝設計圖與實習、面具設計、舞臺彩妝、人體彩繪、特殊化妝、多元美容學習。	48
攝影教室	攝影、舞臺彩妝、人體彩繪、特殊化妝。	25
護膚教室	美膚學(一~二)、美妝保健概論、芳香療法、美容進階技能實務、芳香療法實務、頭皮養護實務、美容儀器實務、美容初級技能實務、美容進階技能實務、美體技術與實作、多元美容學習。	48

創世紀 spa 示範館	化妝品分析、實務專題製作、專業證照輔導、美容儀器概論、職場溝通技巧、紓壓專題、頭皮紓壓、美容行銷與管理。	48
設計教室	商品設計、指甲彩繪(一~二)、造型設計原理、實務專題製作、飾品設計、視覺傳達、複合媒材創作、多元美容學習。	30

## 五、研發重點

本系以健康美容與造形設計為研發重點，並據此做為課程發展之主軸，並據此做為課程發展之主軸，如圖 6-5-3 所示。



圖 6-5-3 美容流行設計系研發重點整合圖

## 六、研究群成員

- 1.健康美容：邱秀娟、李仰川
  - 2.造形設計：趙屏菊、鄭雅方、王惠欣
  - 3.就業銜接：邱秀娟、趙屏菊、鄭雅方、王惠欣、李仰川
- 本系專任教師之學歷專長與授課，如表 6-5-3 所示。

表 6-5-3 美容流行設計系專任教師之學歷專長與授課一覽表

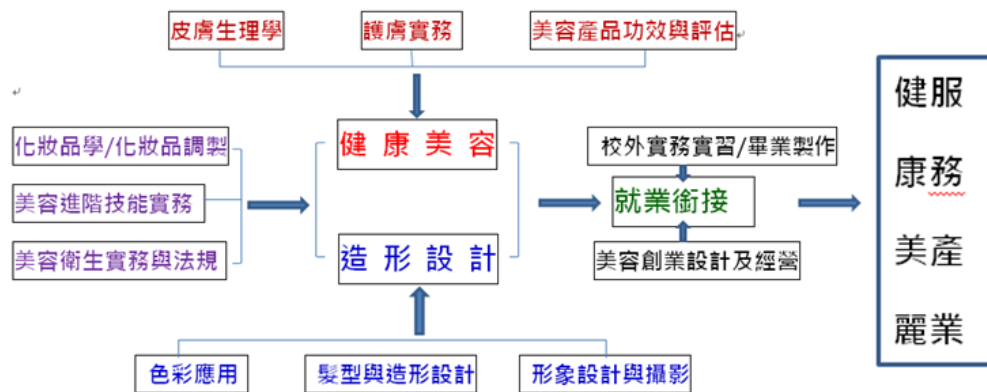
教師	職級	學位	研究或技術領域	授課科目
李仰川	副教授 兼系主任	台灣大學化學所 博士	1.化妝品科技 2.化妝品調製 3.精油化學與芳香療法 4.生活科學應用	1.功能性美妝品調配 2.美妝保健概論 3.化妝品概論 4.美妝保養品 5.化妝品分析 6.基礎化妝品調製與實驗
邱秀娟	副教授	國立臺灣師範大學 科技應用與人	1.SPA 產業人力 資源發展	1.家政概論 2.校外實務實習(技能)

教師	職級	學位	研究或技術領域	授課科目
		力資源發展學系 研究所博士	2.美容保健 3.美容儀器學 4.美容教材教法 5.創業及服務行銷	3.產業實務生涯講座 4.美容創業設計及經營實務
趙屏菊	副教授 級專業 技術人 員	空中大學生活應 用科學系學士	1.整體造型 2.飾品設計 3.彩妝	1.畢業製作(一) 2.飾品設計 3.畢業製作
鄭雅方	講師	華梵大學工業設 計學系美術組碩 士	1.造型素描設計 2.色彩學 3.基礎彩妝造型 4.整體造型設計	1.色彩概論 2.商品設計 3.美髮梳編(一) 4.美顏學(五) 5.書報討論
王惠欣	講師	華梵大學工業設 計系美術組碩士	1.彩妝造型設計 2.美容美體 3.芳香療法 4.藝術設計 5.彩妝造型素描	1.美顏學(一) 2.美顏學(三) 3.新娘整體造型設計 4.婚禮企劃 5.時尚精品概論 6.校外實務實習(知識)

## 現有主要儀器設備

本系現有儀器設備及放置地點如表 6-5-4 所示。

表 6-5-4 美容流行設計系現有儀器設備

項次	設備名稱	數量	放置地點
1	健絡健康管理系統	1	創世紀 SPA 示範館
2	數位皮膚分析系統	1	創世紀 SPA 示範館
3	五方能量保健工具組	1	創世紀 SPA 示範館
4	多功能膚質分析儀設備附頭皮分析系統	1	創世紀 SPA 示範館
5	皮膚保濕測試儀	1	創世紀 SPA 示範館
6	芳療篩檢共振治療儀	1	創世紀 SPA 示範館
7	動力光療美妍機	1	創世紀 SPA 示範館
8	Spa 足療組	1	創世紀 SPA 示範館
9	多功能美容儀	1	創世紀 SPA 示範館
10	肌膚監測儀	1	創世紀 SPA 示範館
11	皮膚膚質檢測儀	1	創世紀 SPA 示範館
12	多功能皮膚檢測系統	1	創世紀 SPA 示範館
13	皮膚色差儀	1	創世紀 SPA 示範館
14	皮膚彈力測定儀軟體設備	1	創世紀 SPA 示範館
15	縫紉機	5	美設系展演廳
16	拉桿化妝燈箱	2	教授研究室
17	多功能身心壓力分析儀	1	護膚教室
18	模擬經營教學系統-Arena-B	1	護膚教室
19	頭皮專業檢測儀	1	護膚教室
20	深層活膚美容美體儀	1	護膚教室
21	經絡理療機	1	護膚教室
22	BELEX-08 精緻美容綜合儀	2	護膚教室
23	健康量子儀	1	護膚教室
24	熱塑機組	2	美髮造型教室
25	沖水台	3	美髮造型教室
26	相機週邊器材	1	攝影教室
27	閃光燈	4	攝影教室

項次	設備名稱	數量	放置地點
28	單眼相機組	1	攝影教室
29	睫毛嫁接設備	1	設計教室
30	手足保養專業設備	1	設計教室
31	實物提示機	3	設計教室、整體造型教室 (二)、美髮造型教室
32	觸控式電腦刺繡機	1	設計教室
33	頭皮及皮膚檢測儀	1	護膚教室

## 八、課程分析

### 1. 培育目標

本系力求實踐本校「術德兼備，服務社會」之教育目標，結合校核心能力，擬定出本系總培育目標為：「培育兼具紮實理論與技術能力、厚實的美學內涵與設計之應用能力、美容與設計能力兼具之專業人才」，如圖 6-5-4 所示。



圖 6-5-4 美容流行設計系培育目標結合本校校核心能力

本系為因應產業發展趨勢，於 100 學年度由「化妝品應用系」正式改名為「美容流行設計系」，以美容服務業人才為培育重點，以健康美容及形象造型為專業進階能力融入服務管理技能及銜接就業力課程。除考量美容服務業特質的養成，成為服務及零售人員，且透過進階的專業課程，培養學生成為具有客製化能力的美容專業人員，如圖 6-5-5 所示。各學制之培育目標分別為：四技以美容服務業專業人才培育為主，二技則強調健康美容領域的專業人才之養成，五專則以培育美容美髮中高級技術人才，使學生取得國家美容美髮技術士證照，參與國外競賽、校內外實習，進行職業探索，並銜接二技課程。進修部四技課程以結合學生職場經驗，培育學生成為具備應用實證能力強化美容專業知能學習或取得第二專長認證。

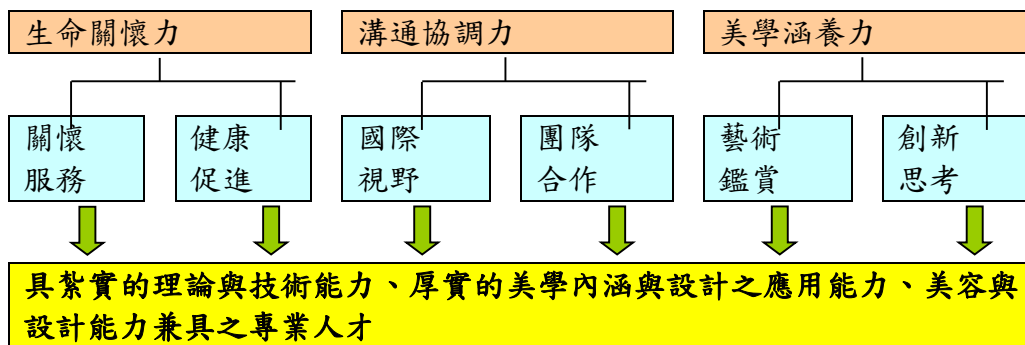

圖 6-5-5 美容流行設計科指標課程架構圖

## 2.課程地圖

依本系長程研發重點，經系本位課程四技能指標與對應課程，如表 6-5-5 所示，進而發展出之課程地圖，如圖 6-5-6 所示。

表 6-5-5 美容流行設計系日間部五專能力指標與對應課程

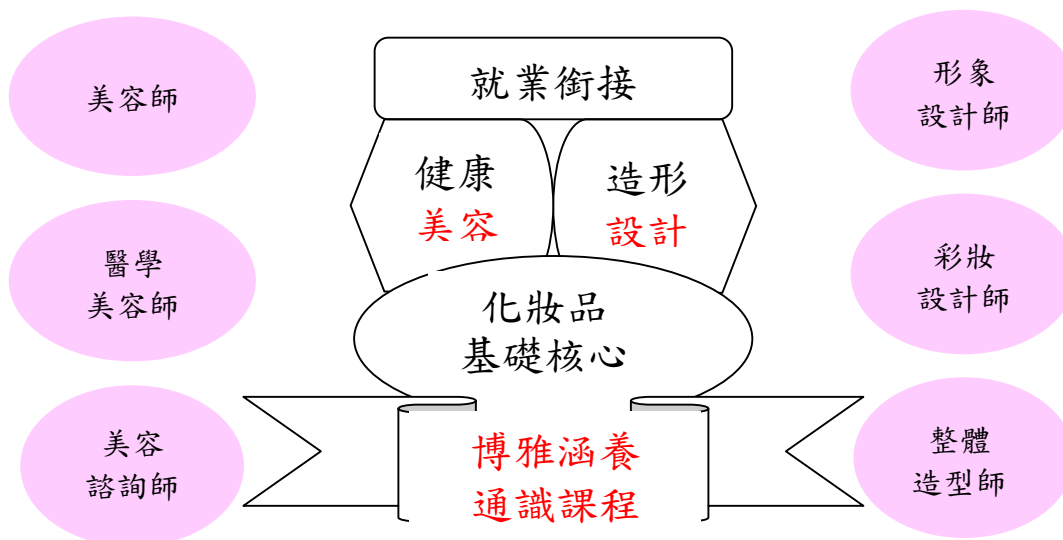
階段	能力指標	對應課程
一	具備專業美容知識與應用能力	色彩概論、美顏學、美膚學、美髮學、家政概論、家政職業倫理、美容初級技能實務、化妝品概論(一)、電腦文書處理、指甲彩繪(一)、攝影、美髮造型實務(一)、舞台表演實務。
二	培養美容保健與整體造型技能	美顏(二)~(五)、美髮(二)~(五)、飾品設計、新娘整體造型設計、指甲彩繪(二)、美髮造型實務(二)、假髮製作與應用、美膚(一)~(二)、美容美體實務(一)、美容進階技能實務。
三	強化美學概念及增進設計能力	家政美學、美姿美儀、造型素描、多媒材創作實務。
四	養成專業溝通及服務禮儀能力	皮膚生理學、化妝品概論(二)、產業實務生涯講座、美容行銷與管理。
五	培養創新思考及顧客服務能力	基礎化妝品調製與實驗、化妝品分析與實驗、校外實務實習、實務專題製作。



圖 6-5-6 美容流行設計系 114 學年度五專日間部課程地圖

本系現有五專日間部美容流行設計科以培育美容美髮中級技術人才，使學生取得國家美容美髮技術士證照，參與國外競賽、校內外實習，進行職業探索，並銜接二技課程。主要學習課程以美容美髮造型為主，再輔導學習取得證照及實務實習成長後，進階進入二技學習，主要是以健康美容領域的專業技術及服務人才之養成，並藉由美容保健課程之精進，在五專學生學習美容美髮造型等基礎技能之後，使學生進階習得美容保健之專長技能，以因應美容服務業不同市場之需求。

## 九、預期效益

本計畫若能落實執行，期望能發展本系特色，提高學生專業知能及在相關產業中之競爭力，預期達到之具體成效如下：

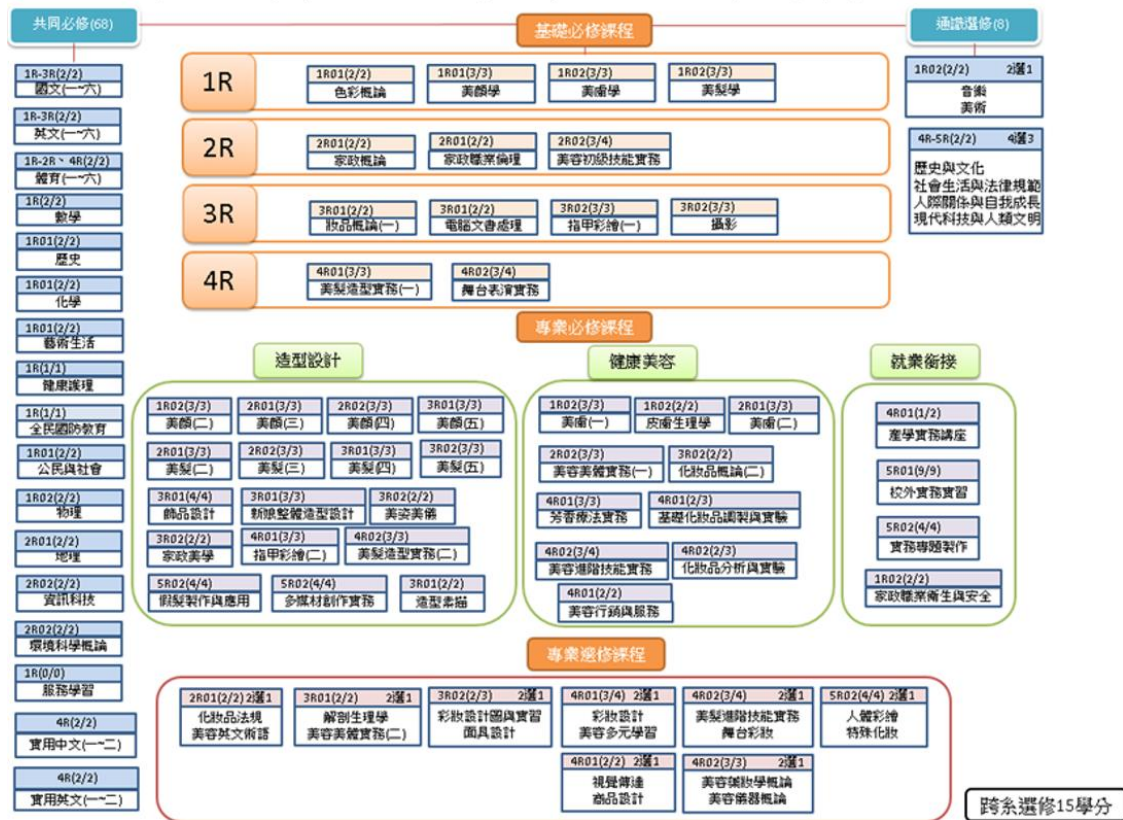
- (一)提升學生對專業學習之滿意度。
- (二)提高學生國家證照及國際美容專業證照之取得率。
- (三)提高學生參與相關專業競賽之成績。
- (四)提升實習單位對學生實習表現之滿意度。
- (五)提高學生之就業率與產業對學生之滿意度。
- (六)提升教師研發能力與相關產業之間的合作。

## 十、自我檢核機制

美設系系務發展及教學目標之達成自我檢核，遵循規劃、執行、查核、與修正的(PDCA)循環機制，如圖 6-5-7 所示。規劃每年主要推動項目及具體作法，明訂推動項目及預期績效指標評核標準，逐年納入校及系學年度工作計畫，確實每年查核及修正，以符合當時情況。



圖 6-5-7 美容流行設計系中長程發展計畫自我檢核機制

## 陸、餐旅廚藝管理系

### 一、培育目標

餐旅廚藝管理系自創辦以來培育符合「餐旅職場中階主管人才」為主要目標，並使學生具備敬業、負責、勤奮、合作等職業道德及人文素養、國際觀與適應環境改變的自主能力。務使學生除了擁有餐旅內外場之服務技能外，更能具備領導、溝通、協調與發展餐旅相關產業的能力，發展高品質之餐飲文化。

隨著國內觀光產業的發展趨勢，且為精進學生之專業能力，餐旅廚藝管理系以培育「餐旅廚藝職場中階管理專業人才」為主要目標，專科部則是培育「餐旅廚藝職場初階管理專業人才」為目標，並使學生具備敬業、負責、勤奮、合作等職業道德及人文素養、國際觀與適應環境改變的自主能力。務使學生除了擁有餐旅廚藝產業內外場之服務技能外，更能具備領導、溝通、協調與發展餐旅廚藝相關產業的能力，發展高品質之餐旅文化。

### 二、發展特色

本系長期以來依循社會的脈動演進、學校及系科核心價值與教學目標，積極鼓勵與推動師生做中學的思維，加強產官學界之間的合作。此外，本系系務的各項發展皆以學生為中心考量，讓學生能夠學以致用，以培養業界所需的人才，進而使得學生能夠獲得就業的保證。而要達到這些目標，必須依據餐旅廚藝產業相關領域既有的學術發展及現今社會環境的產業需求，來訂定系的研究、教學、服務發展目標，才不會偏離主題，使學生畢業後能馬上進入職場，真正符合產業界專業人才的需求。也須配合學校之中長程發展目標，才能校系目標一致，相輔相成，達到「事半功倍」的效益。本系科秉持技職教育之特色及服務業之需求，及培養學生的基本能力與專業能力，本系的教學發展特色設定為：「專業經理人養成」、「產學併進」及「國際接軌」等。

#### (一) 專業經理人養成

##### 1. 專業課程的訓練

本系學生基本能力及專業能力指標係由本系所有課程委員們經由多次課程會議所共同制定，並配合學校畢業具備1張畢業證書，此外尚需2張餐廚相關專業證照及通過全民英檢初級之規定。在專業技術課程中融入技術士考試項目訓練，並輔以課餘時間練習輔導；同時於專業課程中也加強經營管理方面之相關課程，如市場調查、餐廚資訊系統、餐廚行銷、餐廚人力資源管理等課程。此外，針對高年級的學生，課程中規劃「餐廳經營實務」；餐廳經營實務能讓學生能夠學習到經營一間餐廳所需的能力與技巧，讓學生將學習的專業知識與技能運用在整個活動規劃與執行當中。藉由所規之專業課程的訓練，以培養學生成為出色的專業餐飲經理人。

## 2. 課程融入健康、創意與永續理念

課程內容強調均衡飲食與健康烹調概念，指導學生以科學化與低碳的方式設計餐點，兼顧營養、美味與環保。同時，鼓勵學生運創意思維，開發具在地特色與永續價值的料理，推動食材零浪費與循環利用。透過這樣的教學理念，學生能在餐飲設計與管理中實踐健康飲食、創新思考與永續發展的整合，成為引領未來餐飲潮流的專業人才。

## 3. 數位素養的培育

隨著產業數位轉型的加速發展，數位應用已成為未來餐旅人才所需的核心能力。本系擬結合餐飲、資訊科技與服務管理三大領域，培養學生具備跨域整合與創新思維，強化其在數位科技運用上的靈活性與創造力。學生將學習如何將科技應用於餐飲營運與顧客服務之中，以優化流程與提升服務品質。同時，藉由數位工具的整合與運用訓練，培養學生面對智慧餐飲與數位化管理趨勢的應變能力，成為兼具專業技術與科技素養的現代餐旅人才。

### (二) 產學併進

本著**產學併進**的發展特色，本系一直秉持「加強建教合作，全面與業界接軌」的發展理念與原則，積極致力於產學合作案的開發，近年參與產學計畫案的教師數成長迅速，本系的老師們能夠帶領學生共同完成各項產學計畫案。學生也能透過參與產學計畫案而更加了解如何成為一名餐旅廚藝專業經理人。此外，日間部學生需至業界進行為期一年的校外實習課程，更能讓學生與業界完美結合，對於日後就業也有莫大助益。

### (三) 國際接軌

#### 1. 海外參訪

為達成**國際接軌**的理念、培養學生的國際觀，本系於校外實習課程中學生可以選擇赴海外實習。藉由與餐旅及餐飲品牌合作，提供學生赴國外實習的機會，讓學生能在多元文化的職場環境中實際操作與學習。如此不僅可強化學生的專業技能與語言能力，更能培養其國際視野與跨文化溝通能力。海外實習期間，學生將接觸不同國家的服務文化、流程與餐飲標準，理解全球餐旅產業的趨勢與管理模式，進而提升未來在國際職場上的競爭力。

#### 2. 英語能力檢定

為加強學生英文能力、提昇升學與就業競爭力，本校針對97學年度起(含)日間部四技及五專入學之學生訂定本英語能力檢定實施辦法。學生必須於畢業前通過教育部認可之英語檢定考試 CEF 之 A2 級或全民英檢初級初試。

## 三、大環境分析

根據行政院主計總處最新公布的「事業人力僱用狀況調查」資料顯示，住宿及餐飲業的職缺率在近年持續攀升，從 111 年的 3.93% 上升至 113 年

的 4.30%，職缺人數超過 2.3 萬人，為服務業中缺工率最高的產業之一，明顯高於工業及服務業整體平均約 2.8%。此結果反映出住宿與餐飲產業人力需求強勁，也顯示本系之發展方向與畢業生就業前景依然極具潛力與競爭力。

隨著觀光市場國際化與多元化發展，餐飲產業已成為推動觀光與文化的重要核心。政府自推動「台灣美食國際化行動計畫」以來，積極以美食文化行銷國家品牌，帶動餐飲與廚藝教育發展。交通部觀光署推動「食旅台灣計畫」與「Tourism 2030 永續觀光藍圖」，聚焦美食觀光、綠色餐飲與國際人才培育。整體而言，餐飲產業正從觀光附屬轉向文化核心，餐飲與廚藝教育融合創意與永續理念，培育具國際競爭力人才。

近年來政府持續向國際推動來台觀光，本校位於基隆市，基隆港作為長期發展核心，已成功轉型朝郵輪觀光產業發展。疫情前基隆港曾是亞洲第二大郵輪客源市場，疫後國際郵輪市場復甦強勁，歌詩達、名勝世界等郵輪公司紛紛以基隆港為母港開展航程，使基隆港重返亞洲重要觀光郵輪基地。根據臺灣港務公司最新統計，113 年度基隆港郵輪旅客人次已達約 78.7 萬，其中外籍旅客人次更創下歷史新高，復甦力道驚人。

展望 114 年度，預計旅客人次將上看 86.1 萬。在郵輪經濟蓬勃帶動下，無論是郵輪對在地食材的龐大採購需求，或是對具備國際視野的餐飲與服務人力需求，都極為迫切。本校將結合基隆港的區位優勢，致力於建構安全健康的餐飲食材供應鏈，並積極培育相關餐旅人才，以滿足郵輪產業鏈對高品質人力資源的龐大需求。

本系 SWOT 分析，如表 6-6-1 所示。

**表 6-6-1 餐旅廚藝管理系 SWOT 分析**

<b>優勢 Strengths</b>	<ol style="list-style-type: none"> <li>1.基隆唯一餐旅廚藝系科的學院（五專及四技）。</li> <li>2.師資陣容堅強，實務經驗豐富且完整。</li> <li>3.師生向心力強。</li> <li>4.實習教室多元且齊備。</li> <li>5.與北部餐飲業者合作關係良好。</li> <li>6.線基隆台北快捷公車(1813D、1500C)直達本校門口。</li> </ol>
<b>劣勢 Weaknesses</b>	就學在地化，較難吸引外縣市學生。
<b>機會 Opportunities</b>	<ol style="list-style-type: none"> <li>1.觀光餐旅產業缺工嚴重。</li> <li>2.健康餐飲意識提昇。</li> <li>3.新南向政策拓展國際生源。</li> </ol>
<b>威脅 Threats</b>	<ol style="list-style-type: none"> <li>1.少子化使學生的來源受影響。</li> <li>2.教育部持續限縮餐旅群學生總量。</li> </ol>

#### 四、現有資源

本系專業空間設施與課程規劃，如表 6-6-2 所示。

表 6-6-2 餐旅廚藝管理系現有實習場所

實習(驗)場所名稱	實習課程名稱	可容納人數
中餐教室	中餐烹飪、中點製作、推廣教育班	96
中麵教室	中點製作、推廣教育班	60
西餐教室	西餐烹飪、日本料理、推廣教育班	60
中西綜合教室	中餐烹飪、西餐烹飪、日本料理	65
烘焙教室	烘焙、中式點心、宴會茶點	60
巧克力廚房	巧克力實務、西式點心	40
異國料理綜合教室	義式料理或異國料理	60
鐵板燒教室	中餐烹調、日本料理	85
示範廚房	中餐烹飪、西餐烹飪、日本料理	90
實習餐廳	餐飲服務、餐廳經營與實務、宴會實務	200
餐服教室	餐飲服務管理與實務	65
飲料調酒操作教室	飲料管理、葡萄酒課程	65
示範客房（五間）	旅館管理、房務管理與實務	60
葡萄酒品評室	葡萄酒概論、精品咖啡實務	40
咖啡與烘豆教室	精品咖啡萃取與拉花、茶飲與咖啡調製、精品咖啡實務	50

#### 五、研發重點

本系致力於「餐旅廚藝產業之職能與創新研究」為研發重點，其分別文「餐旅廚藝職能建構與推廣」及「餐旅廚藝創新與創業管理」二個研究群，如圖 6-6-1 所示。



圖 6-6-1 餐旅廚藝管理系研發重點整合圖

其研發主題分別為：

**(一)餐旅廚藝職能建構與推廣**

- 1.建構與發展餐旅職能學習環境。
- 2.推動餐旅職能人才培育。
- 3.推動國際交流與合作（國際餐旅廚藝學校交流與姊妹校簽約，如：義大利 ICIF、澳洲 William Angliss Institute of TAFE…等）。

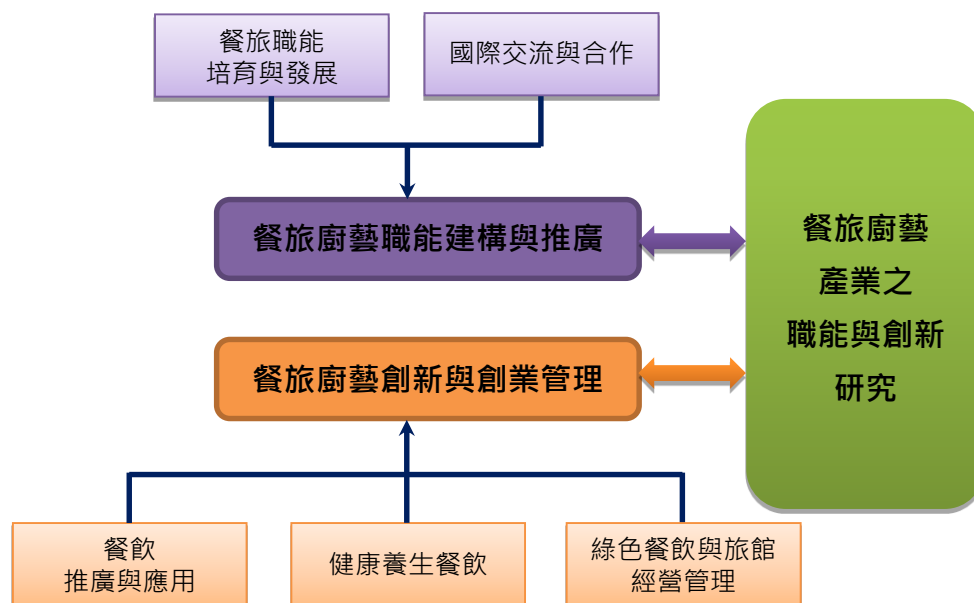
**(二)餐旅廚藝創新與創業管理**

- 1.麵包坊經營管理。
- 2.台灣小吃國際化。
- 3.樂活飲料吧經營管理。
- 4.健康養生餐飲。
- 5.綠色餐飲與旅館經營管理。

## 六、研究群成員

**餐旅廚藝職能建構與推廣：**

王文才\*、李家成、曾志昌、陳櫻珠、陳宇凡、陳建佑、陳麒丞、李佳容。

**餐旅廚藝創新與創業管理：**

張琇瑩\*、何偉璵、蔡政融、許淑卿、江志民、葉寶華、李宗家、翁銜穗、曾瓊慧、陳志旻。

（\* 表示研究群召集人）

**餐旅廚藝管理系師資現況結構：**

本系專任教師共 18 位，依據教師專長或研究領域分成 2 個群組：「旅館餐飲經營管理人」、「餐廚技術專業人員」。本系師資群組、學位、研究或技術領域之關聯情形，如表 6-6-3 所示。

表 6-6-3 餐旅廚藝管理系師資現況結構

群組	姓名	最高學歷學位	證書職級	研究或技術專長領域
旅館餐飲經營 管理 人	何偉琛	博士	副教授	餐飲業食品安全管制系統、餐旅教育訓練
	蔡政融	博士	副教授	餐飲衛生與安全、飲食文化
	許淑卿	博士	副教授	餐旅人力資源管理、領隊與導遊實務、餐旅產品行銷
	張琇瑩	博士	助理教授	餐飲服務、飲料管理、葡萄酒概論
	江志民	博士	助理教授	餐旅資訊、市場調查、行銷研究
	葉寶華	碩士	助理教授	菜單設計與成本控制、中式點心製作、消費者心理學
	李宗家	碩士	講師	餐館管理、餐旅英文、連鎖店經營管理
	翁銜穗	碩士	講師	食品加工、餐飲營養學、餐飲採購、飲料管理
	曾瓊慧	碩士	講師	中餐烹飪、菜單設計與成本控制、餐飲銷售技巧、菜單設計、食品營養學
	陳志旻	碩士	講師	餐飲服務、餐旅英文
餐廚技術 專業 人員	王文才	專科	副教授級專技教師	中餐烹飪、中式點心、創意料理、廚房管理學
	曾志昌	碩士	助理教授級專業技術人員	西餐烹調、日本料理、鐵板燒料理、異國料理
	李家成	專科	助理教授級專業技術人員	中餐烹調、日本料理、異國料理
	陳櫻珠	碩士	助理教授級專案技術人員	餐旅管理、飲料咖啡、吧檯管理
	陳宇凡	專科	助理教授級專案技術人員	餐旅管理、飲料調製、吧檯管理
	陳建佑	碩士	助理教授級專案技術人員	西餐烹調、異國料理、義式特色料理、餐廳經營實務
	陳麒丞	碩士	助理教授級專案技術人員	中式點心製作、西點蛋糕及麵包製作、宴會點心製作
	李佳容	碩士	講師	餐飲服務、烘焙

## 七、現有主要儀器設備

本系現有主要儀器設備如表 6-6-4 所示。

表 6-6-4 餐旅廚藝管理系現有主要儀器設備

項次	名稱	主要設備	課程
1	多功能餐廳	鐵板燒、Pizza 爐	鐵板燒課程、異國料理課程
2	異國料理綜合教室	1.炒爐 2.六口爐 3.蒸烤箱 4.油脂截油槽	中餐烹調、刀工技術、課程成果發表、食物製備實習
3	巧克力教室	1.18 度 c 恆溫恆濕空調廚房 2.冰淇淋機 3.大理石工作台 4.電子式控溫巧克力保溫鍋	巧克力、拉糖藝術
4	烘焙食品教室	1.不鏽鋼工作台 2.製冰機 3.壓麵機 4.烤箱 5.-45 度 c 急速冷凍櫃 6.20 公升攪拌機	西點、烘焙 宴會茶點製作、裝飾蛋糕製作
5	中式麵食加工教室	1.不鏽鋼工作台 2.製冰機 3.壓麵機 4.烤箱 5.冷凍冷藏櫃 6.20 公升攪拌機	中式點心
6	廚藝示範廚房	1.中西廚房設備 2.教學視聽設備	中、西、異國料理烹調
7	西餐教室西餐教室	1.四口爐 2.烤箱 3.明火烤爐 4.廚櫃工作台附水槽 5.蒸烤箱 6.油炸機	西餐烹調、異國料理
8	中餐烹調教室	1.炒爐 2. 冷凍冷藏櫃 3. 油脂截油槽	中餐烹調、 台灣地方料理刀工技術、食物製備實務
9	中西綜合教室	1. 炒爐 2.單口爐	中、西、異國料理烹調

項次	名稱	主要設備	課程
		3.蒸烤箱 4.炭烤台 5.煎台 6. 明火烤爐 7. 冷凍冷藏櫃	
10	餐飲服務技術教室	1.教學視聽設備 2.講桌 4.白板 5.多功能電腦教學桌 6.外場餐飲教學器皿	餐飲服務技術
11	旅館客房服務	1.教學視聽設備 2.客床 3.Housekeeping Bus	房務管理與實習
12	飲料調製教室	1.飲料器皿展示櫃 2.專業視聽設備 1.製冰機 2.咖啡機 3.調酒台 4.雪克機 5.果汁機	飲料管理、咖啡課程
13	葡萄酒品酒教室	1.專業品酒設備吧台	葡萄酒知識與品評
14	咖啡與烘豆教室	1. 多功能磨豆機 2. 義式咖啡機 3. 各式濾壓壺、虹吸壺 4. 教學型咖啡烘豆機	精品咖啡萃取與拉花、茶飲與咖啡調製、精品咖啡實務

## 八、課程分析

### (一)課程分析

日間部四技餐旅廚藝管理系以培育符合「餐旅廚藝職場中階專業管理人才」，以及五專餐旅廚藝管理科以培育「廚藝與餐飲基礎技術人才」為主要目標，並使學生具備敬業、負責、勤奮、合作等職業道德及人文素養、國際觀與適應環境改變的自主能力。務使學生除了擁有餐旅內外場之服務技能外，更能具備領導、溝通、協調與發展餐旅相關產業的能力，發展高品質之餐飲文化。

本系課程依循培育目標及配合六大校核心能力，發展出系核心能力，輔以系科本位課程為發展藍圖，如圖 6-6-2。藉由本系課程委員會依據系核心能力進行討論，然後請校外委員（含業界人士）提供意見後定案，再呈送校課程委員會及校教務會議審議，謹慎完整的課程規劃。四技課程分成「專業基礎必修課程」、「專業進階必修課程」、「統整課程」、以培育符合餐旅特色人才，詳如表 6-6-5 至表 6-6-8 所示。

## 校核心能力

## 系核心能力

關懷服務	• 具備餐旅專業知識
健康促進	• 重視實務性之餐旅專業技能
國際視野	• 厚實外語能力
團隊合作	• 培養領導及團隊合作能力
藝術鑑賞	• 培養人文與資訊能力
創新思考	• 培養創新思考及終身學習能力

圖 6-6-2 餐旅廚藝管理系校系核心能力對應圖

表 6-6-5 餐旅廚藝管理系專業基礎必修課程

	科目	先修科目	延伸科目	備註
1	餐旅英文與會話(一)		餐旅英文(二)	必修
2	國際禮儀		餐飲服務	必修
3	餐旅安全與衛生		飲料管理與調酒 餐飲食品安全管制系統 調理食品應用與管理	必修
4	基礎中餐烹調		進階中餐烹調 中餐烹調乙級	必修
5	基礎西餐烹調		進階中餐烹調 異國料理	必修
6	餐飲營養學			必修
7	基礎飲料調製		新產品開發與評估	必修
8	餐旅英文與會話(二)	餐旅英文(一)		必修
9	餐旅職涯規劃			必修
10	餐飲服務技術	國際禮儀	餐旅服務品質管理	必修
11	旅館管理	餐旅安全與衛生		必修
12	葡萄酒知識與品評	餐旅安全與衛生		必修
13	基礎西點烘焙			必修
14	餐飲管理			必修
15	餐旅採購			必修

表 6-6-6 餐旅廚藝管理系專業進階必修課程

	科目	先修科目	延伸科目	備註
1	菜單設計與成本控制			必修
2	餐廳經營實務	菜單設計與成本控制 餐旅採購管理 新產品開發與評估 餐廳設計與規劃	連鎖事業經營與管理 餐旅專案管理 餐旅創業與規劃	必修
3	餐旅產品行銷	房務管理與實務 客務管理與實務	餐旅資訊系統 顧客關係管理 餐旅財務會計管理 消費者心理學	
4	餐旅資訊系統			必修
	餐旅人力資源管理			必修

表 6-6-7 餐旅廚藝管理系統整課程

	科目	先修科目	延伸科目	備註
1	校外實務實習-餐旅倫理(一)(二)			必修
2	校外實務實習-實務技能(一)(二)			必修
3	校外實務實習-實習報告(一)(二)			必修
4	餐旅職涯規劃			必修
5	餐廳經營實務	菜單設計與成本控制 餐旅採購管理 新產品開發與評估 餐廳設計與規劃	連鎖事業經營與管理 餐旅專案管理 餐旅創業與規劃	必修
6	海外參訪			必修

表 6-6-8 餐旅廚藝管理選修課程

	科目	先修科目	延伸科目	備註
1	進階中餐烹調	基礎中餐烹調	餐廳經營與實務	選修
2	進階西餐烹調	基礎西餐烹調	餐廳經營與實務	選修
3	房務管理與實務			選修
4	客務管理			選修
5	餐旅日語			選修
6	餐旅法語			選修
7	冷廚房食物製備			選修
8	簡報技巧		餐旅資訊系統 餐旅產品行銷	選修
9	職場形象美學		餐廳經營與實務	選修
10	高階中餐烹調		餐廳經營與實務	選修
11	進階西點烘焙	基礎西點烘焙	餐廳經營與實務	選修
12	進階中式點心製作		餐廳經營與實務	選修
13	進階飲料調製	飲料調製	餐廳經營實務	選修
14	巧克力與宴會茶點製作	西點製作	餐廳經營與實務	選修
15	拉糖藝術與裝飾蛋糕製作	基礎西點烘焙	餐廳經營與實務	選修
16	高階西點烘焙	基礎西點烘焙	餐廳經營與實務	選修
17	咖啡豆烘製與萃取	飲料調製	餐廳經營實務	選修
18	領隊與導遊實務		餐廳經營實務	選修
19	消費者心理學		餐廳經營實務	選修
20	異國料理		餐廳經營實務	選修
21	台灣地方料理		餐廳經營實務	選修
22	進階日本料理		餐廳經營實務	選修
23	精品咖啡實務		餐廳經營實務	選修
24	侍酒師實務		餐廳經營實務	選修
25	餐飲業食品安全管制系統		餐廳經營實務	選修
26	市場調查與分析	餐旅產品行銷	餐廳經營實務	選修
27	宴會與會展管理	餐旅產品行銷	餐廳經營實務	選修
28	連鎖事業經營與管理	餐旅產品行銷	餐廳經營實務	選修
29	專業參訪			選修

## (二)課程結構圖

本系依據培育目標、特色及產業發展趨勢規劃訂定本課程，學生畢業學分至少需修過 128 學分其中校定共同必修：26 學分，校定通識選修：8 學分，系定專業共同必修：68 學分，專業選修:26 學分，課程結構，如表 6-6-9 所示。

表 6-6-9 餐旅廚藝管理系日四技課程結構

	大一				大二			
	共同必修	專業必修	專業選修	通識選修	共同必修	專業必修	專業選修	通識選修
上學期	<ul style="list-style-type: none"> <li>• 實用中文(一)</li> <li>• 實用英文(一)</li> <li>• 體育(一)</li> <li>• 電腦應用</li> </ul>	<ul style="list-style-type: none"> <li>• 餐旅英文與會話(一)</li> <li>• 國際禮儀</li> <li>• 餐旅安全與衛生</li> <li>• 基礎中餐烹調</li> <li>• 基礎西餐烹調</li> <li>• 餐飲營養學</li> <li>• 基礎飲料調製</li> </ul>			<ul style="list-style-type: none"> <li>• 英文會話</li> <li>• 人際關係與自我成長</li> <li>• 憲法、人權、政府</li> <li>• 現代科技與人類文明</li> </ul>	<ul style="list-style-type: none"> <li>• 葡萄酒知識與品評</li> <li>• 基礎西點烘焙</li> </ul>	<ul style="list-style-type: none"> <li>• 冷廚房食物製備</li> <li>• 簡報技巧</li> <li>• 職場形象美學</li> </ul>	<ul style="list-style-type: none"> <li>• 語文、性靈</li> <li>• 肢體動覺、藝術</li> <li>• 全民國防教育軍事訓練課程(二)</li> </ul>
下學期	<ul style="list-style-type: none"> <li>• 環境與健康</li> <li>• 實用中文(二)</li> <li>• 實用英文(二)</li> <li>• 體育(二)</li> <li>• 初級程式設計</li> </ul>	<ul style="list-style-type: none"> <li>• 餐旅英文與會話(二)</li> <li>• 餐旅職涯規劃</li> <li>• 餐飲服務技術</li> <li>• 旅館管理</li> </ul>	<ul style="list-style-type: none"> <li>• 進階中餐烹調</li> <li>• 進階西餐烹調</li> <li>• 房務管理與實務</li> <li>• 客務管理</li> <li>• 餐旅日語</li> <li>• 餐旅法語</li> </ul>	<ul style="list-style-type: none"> <li>• 全民國防教育軍事訓練課程(一)</li> </ul>		<ul style="list-style-type: none"> <li>• 校外實務實習-餐旅倫理(一)</li> <li>• 校外實務實習-實務技能(一)</li> <li>• 校外實務實習-實習報告(一)</li> </ul>		<ul style="list-style-type: none"> <li>• 全民國防教育軍事訓練課程(三)</li> </ul>
	大三				大四			
	共同必修/選修	專業必修	專業選修	通識選修	共同必修	專業必修	專業選修	通識選修
上		<ul style="list-style-type: none"> <li>• 校外實</li> </ul>		<ul style="list-style-type: none"> <li>• 全民國</li> </ul>	<ul style="list-style-type: none"> <li>• 服務學</li> </ul>	<ul style="list-style-type: none"> <li>• 餐廳經</li> </ul>	<ul style="list-style-type: none"> <li>• 巧克力</li> </ul>	

學期		<ul style="list-style-type: none"> <li>務實習</li> <li>- 餐旅倫理(二)</li> <li>• 校外實務實習</li> <li>- 實務技能(二)</li> <li>• 校外實務實習</li> <li>- 實習報告(二)</li> </ul>		防教育 軍事訓練課程 (四)	習	<ul style="list-style-type: none"> <li>營實務</li> <li>• 餐旅法規</li> <li>• 海外參訪</li> <li>• 餐旅產品行銷</li> </ul>	<ul style="list-style-type: none"> <li>與宴會茶點製作</li> <li>• 拉糖藝術與裝飾蛋糕製作</li> <li>• 高階西點烘焙</li> <li>• 咖啡豆烘製與萃取</li> <li>• 領隊與導遊實務</li> <li>• 消費者理學</li> </ul>	
下學期	<ul style="list-style-type: none"> <li>• 服務學習</li> <li>• 藝術與人生</li> <li>• (五選一) 第二外國語 - 日語、第二外國語 - 法語、第二外國語 - 越南語、第二外國語 - 韓語、實用英文(三)</li> <li>歷史與文化</li> </ul>	<ul style="list-style-type: none"> <li>• 餐飲管理</li> <li>• 餐旅採購</li> <li>• 菜單設計與成本控制</li> </ul>	<ul style="list-style-type: none"> <li>• 高階中餐烹調</li> <li>• 進階西點烘焙</li> <li>• 進階中式點心製作</li> <li>• 進階飲料調製</li> </ul>	<ul style="list-style-type: none"> <li>• 數理、空間</li> <li>• 全民國防教育軍事訓練課程(五)</li> </ul>		<ul style="list-style-type: none"> <li>• 餐旅資訊系統</li> <li>• 專業證照</li> <li>• 餐旅人力資源管理</li> </ul>	<ul style="list-style-type: none"> <li>• 異國料理</li> <li>• 台灣地方料理</li> <li>• 進階日本料理</li> <li>• 精品咖啡實務</li> <li>• 侍酒師實務</li> <li>• 餐飲業食品安全管制系統</li> <li>• 市場調查與分析</li> <li>• 宴會與會展管理</li> <li>• 連鎖事業經營與管理</li> </ul>	<ul style="list-style-type: none"> <li>• 人際、內省</li> </ul>

## 九、預期效益

透過本規劃書之落實執行，期望能發展本系特色，提高學生專業知能及在相關產業中之競爭力，預期達到之具體成效如下：

- (一)提升學生對專業技能與知識之能力。
- (二)提升學生參與餐旅廚藝相關競賽之表現。
- (三)提升實習單位對學生實習表現之滿意度。

## 十、自我檢核機制

本系自我檢核機制採取「PDCA」模式進行，如圖 6-6-3 所示，本系擬定學年度工作計畫，逐年檢核調整。自我檢核機制可再具體規劃，以掌握本系發展方向，並確實落實發展計畫。



圖 6-6-3 餐旅廚藝管理系自我檢核機制

本系期望能藉由本長程發展計畫建立特色及提升競爭力，然而，本系長程發展計畫係根據大環境趨勢以及 SWOT 分析而來，且需要搭配學校整體發展及整合校內外資源，因此需要多次逐步討論建立共識及具體列表規劃。本計畫為初步構想，仍有多項細部具體內容需要透過後續討論逐步建構。

## 柒、觀光休閒與健康系

### 一、培育目標

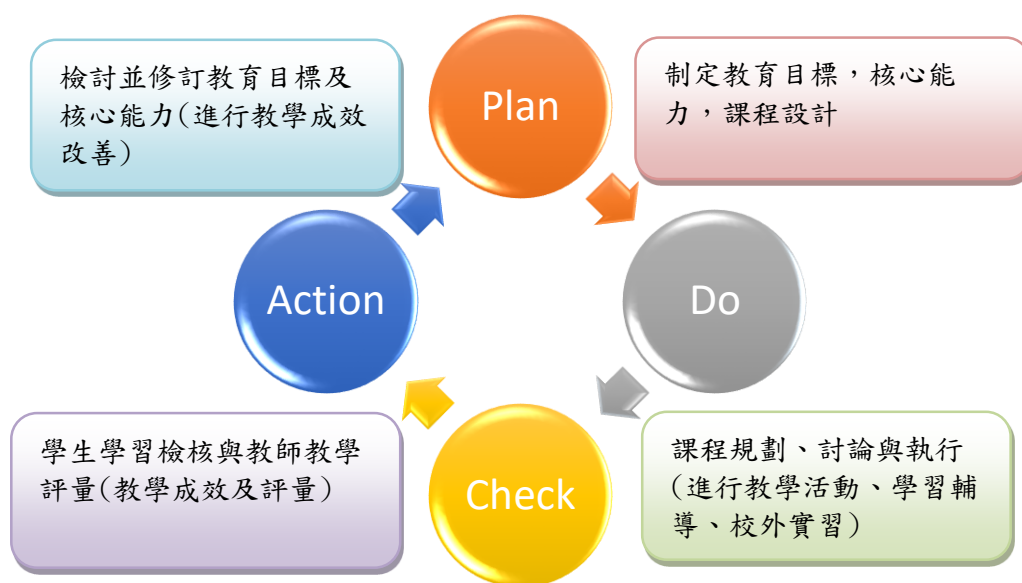
- (一) 觀光休閒方面：培育具備休閒活動企劃、領隊導遊、導覽解說、休閒產業經營、旅遊行程設計、旅遊票務、市場行銷、休閒文化創意等「觀光休閒領域」相關專業人才。
- (二) 健康休閒方面：培育具備運動健康管理、老人健康運動指導、體適能指導、有氧舞蹈、運動訓練、運動與健身管理、運動保健、運動指導、運動傷害防護、經絡按摩、運動處方等「運動健康促進」相關專業人才。

### 二、發展特色

本系特色以觀光休閒、健康休閒領域為主軸，透過觀光休閒旅遊、健康運動二大面向，除了提升學生有關觀光休閒旅遊、健康運動方面的基礎專業知能之外，更培育觀光休閒旅遊專業人員、運動健康指導專業人員與運動保健、健康促進專業人員，以期能為國內觀光休閒與運動健康產業培養優秀的專業人才。此外依據本校在「教學創新」、「特色發展」、「提高公共性」及「大學社會責任」等發展特色下進行各項高教深根規劃，以提升學生學習效益及質與量的提升。因此，本系主要發展重點及特色如下：

1. 結合理論與實務教學。
2. 落實實習、工讀、就業建教合作。
3. 畢業前取得專業證照(3張)以符合職場競爭力。
4. 培育具備運動健康管理、老人健康運動指導、體適能、有氧舞蹈、運動訓練、運動健身指導、運動保健指導、運動健康體適能指導、運動傷害防護、經絡調理與按摩等「運動健康促進領域」之相關專業指導員。
5. 培育具旅遊活動企劃、觀光旅遊行程設計、導覽解說、旅行社經營、航空票務、領隊導遊、休閒產業經營管理、市場行銷、休閒文化創意等「觀光休閒領域」之相關專業人才。
6. 為增進學生理論與實務結合，實施三年在校學習理論、一年校外實習增進實務技能及以一次專業(海內、外)的參訪增進國內、外國際視野之課程規劃。
7. 落實教學創新精進，除積極輔導本系學生未來能考取相關證照及訓練學生具備實務操作與教學技巧之能力外，積極輔導同學參與競賽及辦理業界實務參訪、專題講座、雙師教學以理論與實務並行、跨領域課程等規劃，以理論與實務、實習無縫接軌，以提升畢業即能就業市場上的競爭優勢。
8. 落實大學社會責任與善盡社會責任，透過社區服務(如銀髮族活動指導、居家運動指導社區、綠色環境運動指導、幼兒體能遊戲設計至幼兒園實際操作)以培養師生願意參與及實踐社會責任，並強化本系與地方的友善連結與合作，以促進地方銀髮族活動與社區健康促進發展。
9. 透過地方及政府產學合作連結，提升產學量能。

### 三、大環境分析

台灣已進入高科技時代，人民的壽命延長，因而政府相對對民眾對休閒與健康促進越來越重視。且政府大力推展國民旅遊，讓民眾生活上紓解壓力，更積極推展健康休閒中心、運動中心、銀髮俱樂部、運動醫療機構、老人機構等設施以符合社會人口變遷的需求。而運動健康與觀光休閒亦成為現代服務業重要且必須學習的一門課程。

2024 至 2025 年雙軸轉型觀光政策及施政重點，隨疫情消退，全球觀光產業逐漸復甦，依據 RoamRealm 等國際調查報告指出，2024 年旅遊以關注永續觀光、重視科技及個人化體驗、鐵道旅遊的復興、重啟自我，如獨旅、養生旅遊、工作度假及出差後旅遊為趨勢；推出「品牌台灣」、「魅力台灣」、「智慧台灣」3 大策略主軸。截至 2025 年，台灣觀光產業正積極從「量的恢復」轉向「質的躍升」，強調永續發展、數位創新與在地體驗，並以「觀光品牌全球引客、環島亮點捲動國旅、跨域整合多元旅遊、智慧景區價值升級」等四大策略為核心，推動觀光產業升級。結合國際郵輪公司及航空公司力量，推動開拓 Fly Cruise 之國際旅客市場。魅力台灣：1. 持續培訓觀光產業專業人才；持續結合相關部會及產學界，辦理課程訓練，擴大產學合作，推廣企家班培訓模式，並因應高齡化社會，透過跨部會研商鼓勵中高齡、二度就業者投入旅宿業。2. 鼓勵產業發揚企業社會責任：鼓勵觀光產業申請永續國際認證，並推動觀光產業 ESG，透過指標建置及參加 ESG 交通永續傑出獎競賽，引導產業朝兼顧環境、社會與公司治理之永續發展。

智慧台灣：1. 觀光科技與科技觀光：應用新創科技於觀光，結合科技與創新，推動智慧旅遊解決方案，如虛擬實境與擴增實境技術，營造更為豐富、身臨其境的旅遊體驗。同時，配合環境教育將觀光景點或活動納入生活教材，重視永續發展的核心價值，支持並鼓勵業者應用綠色技術與能源，以降低對環境的影響，顯示本系未來在觀光休閒旅遊服務方面仍有發展與前景。

在運動健康方面，2024 年運動產業三大趨勢：

- 一、 疫情推升運動商機，大小運動場館暴增—根據臺北市運動產業發展與趨勢報告 (2023) 的分析顯示，運動場館的產值排名位居第五至第六名，並呈現持續增長的趨勢。這表明在後疫情時代，民眾對於到場館運動、培養運動習慣的需求不斷增加。因此，不論是在鬧區還是社區，大小運動場館都在迅速增加，以便讓民眾更方便地進行健身運動。競爭激烈的市場也迫使經營者思考如何增加場館的行銷與曝光。在這種情況下，運動教室預約系統成為了場館與會員、潛在會員之間重要的聯繫。
- 二、 運動科技與線上預約系統塑造個人化服務體驗—運動科技產品全面化。2024 年運動產業不再只是提供「器材與場地」，而是走向**科技化、數據化與個人化服務**。疫情期間形成的「居家健身」「自主訓練」模式，已演變為後疫情時代的長期趨勢，促成運動科技的快速擴散與應用深化。
- 三、 跨域整合 MarTech 行銷科技創高經營成果—根據 Global Wellness Economy 報告指出，2023 年全球體育產業總規模超過 1.1 兆美元，亞太地區被視為帶動高成長的主要地帶，台灣運動產業也持續擴張，

2024 年總產值預估可達 2,200 億元以上。運動科技成為熱門產業，然而這需要業者具備跨域整合的能力，包括介面整合的專業人才以及跨產品合作的系統整合能力。行政院於 2021 年舉辦「台灣運動×科技產業策略 (SRB) 會議」，聯合經濟部、科技部、教育部、衛福部等跨部會會議，推動運動科技產業發展。導入健身場域；資策會則研發了「智慧健身鏡」，減少銀髮族肌少症發生；教育部由體育署推動「運動場館智慧化」，跨域整合已是 2024 年後台灣運動產業升級的關鍵能力。

本系更是國內首先與醫界產學合作之系科，其主要原因為於本系在健康運動課程規劃上符合業界所需。另外三大因素台灣運動休閒產業興起：1. 政策支持 產業逐漸起飛--而運動休閒服務業方面，行政院「服務業發展綱領及行動方案」更透過舉辦各種大型運動賽會，鼓勵企業贊助，帶動民間投資及周邊運動休閒用品等相關產業發展。2. 企業推廣運動深入民間--製造商在經營有成之後，許多業者都積極投入推廣運動休閒活動。3 重視健康運動服務正夯，驅動人民願意投入運動的核心關鍵，最重要的仍是對健康的重視。由於台灣進入高齡化社會，根據內政部的統計，我國 2025 年高齡人口占總人口數 20%，老化結構僅次於日本，正式邁入超高齡社會。因此，加速推廣運動休閒提升老人健康，成為我國非常重要的課題。對此，政府也積極響應 WTO 的「健康老化政策」，推動「促進國民健康計畫」，鼓勵民眾養成運動休閒與健康的生活習慣，藉以降低未來老年疾病發生率與減少醫療支出。

本系未來除觀光休閒方面外，在運動健康領域上積極的發展不同年齡健康促進與國外運動健康與休閒的相關學習是相當盛行且蓬勃發展，在合乎社會潮流的需求下，本系有相當大之發展潛力。

### (一) 觀健系人力的現況分析

本系目前有專任教師 7 位，其中副教授 2 人，助理教授 4 人，講師 1 人。師資結構中有 2 位具觀光休閒旅遊領域專長，2 位具觀光行銷管理專長，3 位具運動健康學理與技能方面專長。因此從師資結構分析，在觀光休閒課程模組師資與健康休閒模組師資上符合教育目標課程所需。

### (二) 觀健系 SWOT 分析

本學系一觀光休閒與健康系以 SWOT 來做分析，在優勢(Strength)、劣勢(Weakness)、機會(Opportunity)、威脅(Threat)四個方面來評估，可以清楚的評估出優、缺點，作為本學系未來發展的趨向：

#### 在優勢(Strength)：

(1) 具備健康促進及觀光發展主軸的前瞻性課程規劃結構: 未來按照學校中長程計畫所規劃設立健康促進、民生科技、管理等三學院及醫務健康照護、健康養生、管理及行銷...等系科研究所，本系擬與其他各系科與研究所分別由教學、研究

與服務等三方面展現在健康及管理專業領域的成果，頗具發展潛力，與其它的技專院校有明顯區隔。

- (2)教師專長涵蓋各主要教學領域：本系現有教師人數7人，其中副教授2人，助理教授4人，講師1人；教師專長涵蓋各主要教學領域，包括：觀光旅遊、休閒管理、運動健康領域。另外，教師們透過業界參訪、建教合作、短期進修、參加學術研討會、申請專案研究等方式，不斷提昇專業知識，吸取新知，以跟隨產業之脈動與社會變遷之發展趨勢而共同成長。
- (3)教學設備完整，可協助教學及各項研究，維持教學品質，提升學生畢業後之競爭力：本系於草創時期，便已成立運動健康評估中心，之後陸續設置實習旅行社、航空票務教室、觀光休閒專業教室...等；各項專業儀器陸續購買，如採購乳酸分析儀、自由基分析儀、肌肉疲勞分析儀。可對運動員以及一般健康族群、老人做一般能力檢測。儀器亦可協助教學及各項研究，維持教學品質，提升學生學習上畢業後之競爭力。
- (4)實施一年全時實習有效提升實務就業能力：為鼓勵學生將課堂所學與產業需求結合，本系積極安排了校外一年全時實習課程。校外實習的目的，能讓學生親自運用及驗證上課所學習的知識，更能從實務中，體會到服務業的特性及人與人之間互動關係的經營。其重要性藉由一年產業的學習經驗得以所學與業界接軌，以符合業界人才之需求，進而達成畢業即就業的目標。
- (5)實施畢業證照門檻有效提升就業競爭力：為提升學生未來畢業後之競爭力，學生畢業前必須取得三張與本系相關產業有關的證照，以因應未來就業所需，未取得者將無法順利畢業。
- (6)實施實務課程規劃有效提升學習效益：為使學理與應用接軌，本系特訂定實務課程實施辦法，採漸進方式逐步將專業課程逐一實務教學化，讓學生能將所學理論應用實際上，進而有效提升學習效益便使學生畢業後能及就業。

#### **劣勢(Weakness)：**

- (1)地理位置及交通便利性較差，影響外地學生就讀意願：本校校園為山明水秀、環境優美，但本校地理位置較偏僻，校舍沿山坡地興建，再加上經費限制影響本校整體硬體建設與校園空間規劃，使得校園空間活動設施不足，雖有北二高拉近台北與本校的距離，生活機能仍不及台北市，不易提昇學生就讀意願與辦學績效。
- (2)受台北市磁吸效應影響，本地學生流失率較高：基隆市每年就學人口本就不多，加上台北與基隆之間交通往返便利，因此許多學生畢業後選擇到台北就讀，以致本地學生流失率高。
- (3)受少子化影響，學生素質逐年下降，學生學習態度待加強：近年台灣深受少子化及廣增大專校院，造成學生數日益下降而學校招生數不足，以致於學生進入大學就讀容易缺乏淘汰機制，在無法篩選的情況下導致學生素質日益低落，學習態度亦明顯不佳。在學生素質不佳的情況下較難培養出優秀的學生，進而影響家長及業界對學校的認同而影響招生。
- (4)教師產學及研究計畫有待進一步提升：在教育部及學校的大力實施一人一產學或研究的驅使下，教師產學及研究計畫雖有明顯成長，但在缺乏較高的誘因

下，教師積極度仍有不足，仍有待提升。以提升學校學術文化，進而提升學生學習效益。

- (5)學生證照質量及普及率仍待加強:應配合政府落實證照制度，鼓勵學生取得證照，提升學生就業能力。並且由政府執行各種創業需配合之證照制度，方能鼓勵學生取得證照的益處與市場之需求。
- (6)校園生活機能不足，影響學生留校意願:學校基於地形及空間不足之情況下，校園內可提供學生休憩及滿足學生生活需求的空間明顯不足，導致學生課餘後留校意願低而造成對學校所提共的生活空間滿意度降低而影就就讀意願。

#### **機會(Opportunity)：**

- (1)健康促進及觀光發展主軸符合國家發展方向有利招生及就業:人在滿足衣、食、住、行後將更著重於育、樂及健康方面，以追求更好的生活品質，加上近年來政府大力推展觀光及健康促進，因此本系符合國家發展方向而更有利招生及學生就業。
- (2)實施三年在校上課，一年校外實習，一次海外參訪之課程特色，有利提升學生就讀興趣與意願:為加強產學接軌及培養學生國際觀，在學習規劃上實施三年在校上課，一年校外實習及一次海外參訪。在學習上可增進理論與實務經驗結合進而與業界所需接軌，加上一次的海外參訪，除可提升學生國際視野外也讓學生在求學期間留下一份美好的回憶，因此有利提升學生就讀興趣與意願。
- (3)積極爭取產業合作計畫可擴大學生未來就業市場面:本系所學含括觀光休閒、健康促進二大領域，可與業者合作空間很大，有利於爭取與相關產業合作，進而有效提升擴大學生未來就業市場面。
- (4)實習市場多元化，有利學生多元學習與選擇:基於本系所學含括觀光休閒、健康促進二大領域，因此可提供學生更多元的實習場所以滿足學生所需，因此在有利學生多元學習與選擇的情況下，自然有助於學生就讀的意願。

#### **威脅(Threat)：**

- (1)相關系科太多，校際競爭激烈，加上少子化日益嚴重，招生困難度逐年增加:大專校院多達 150 多所，同質性學校內近 70 所，增加一競爭對手多，校際競爭激烈，全國改制綜合高中之職校增加，加上招生競爭學校增加，使報考技職體系之總人數降低，學校整體體質較弱，招生不易，容易造成內部的不安及信心危機；系上應提早規劃畢業生就業管道，做好生涯規劃，提高學生就業率。
- (2)經濟長期不振，生活經濟壓力影響學生就讀意願:傳統生產型式之就業市場轉移大陸，使學生於此方面之就業管道減少，但繼之而起的是以產品服務為主之就業導向，系科應隨時關注就業市場的轉變，以協助學生做好生涯規劃，提高學生就業率。
- (3)教師本位主義較重，培養第二專長不易，較不利於多元發展與轉型:在社會不斷的轉型下，學習內容也將跟著調整，也符合未來社會趨勢，因此教師也必須不斷學習以符合未來走向，但因大部分教師本位主義較重，較無培養第二專長的意願，進而較不利於系未來的多元發展與轉型。
- (4)學生英文基礎較差，應透過第二專長訓練，以符合就業需要，加強國際競爭力:在少子化及學生素質普遍低落的衝擊下，大部分的學生英文基礎較差而難以

提升國際競爭力與國際接軌，進而影響學生就業能力。因此應透過第二專長培養與訓練，並輔導學生考取相關證照，以符合就業需求。

透過本系在地理環境、師資素質、教學資源、學生素質等方面之 SWOT 分析，對於優勢加強擴大，對於劣勢及威脅透過系務規劃之計畫與執行轉化為機會，或降低其不利影響，未來更希望轉化為優勢，使本系更蓬勃發展。有關本系 SWOT 分析，如圖 6-7-1 所示。



圖 6-7-1 觀光休閒與健康系 SWOT 分析圖

#### 四、現有資源

本系重點專業教室，如表 6-7-1 所示。

表 6-7-1 觀光休閒與健康系重點專業教室

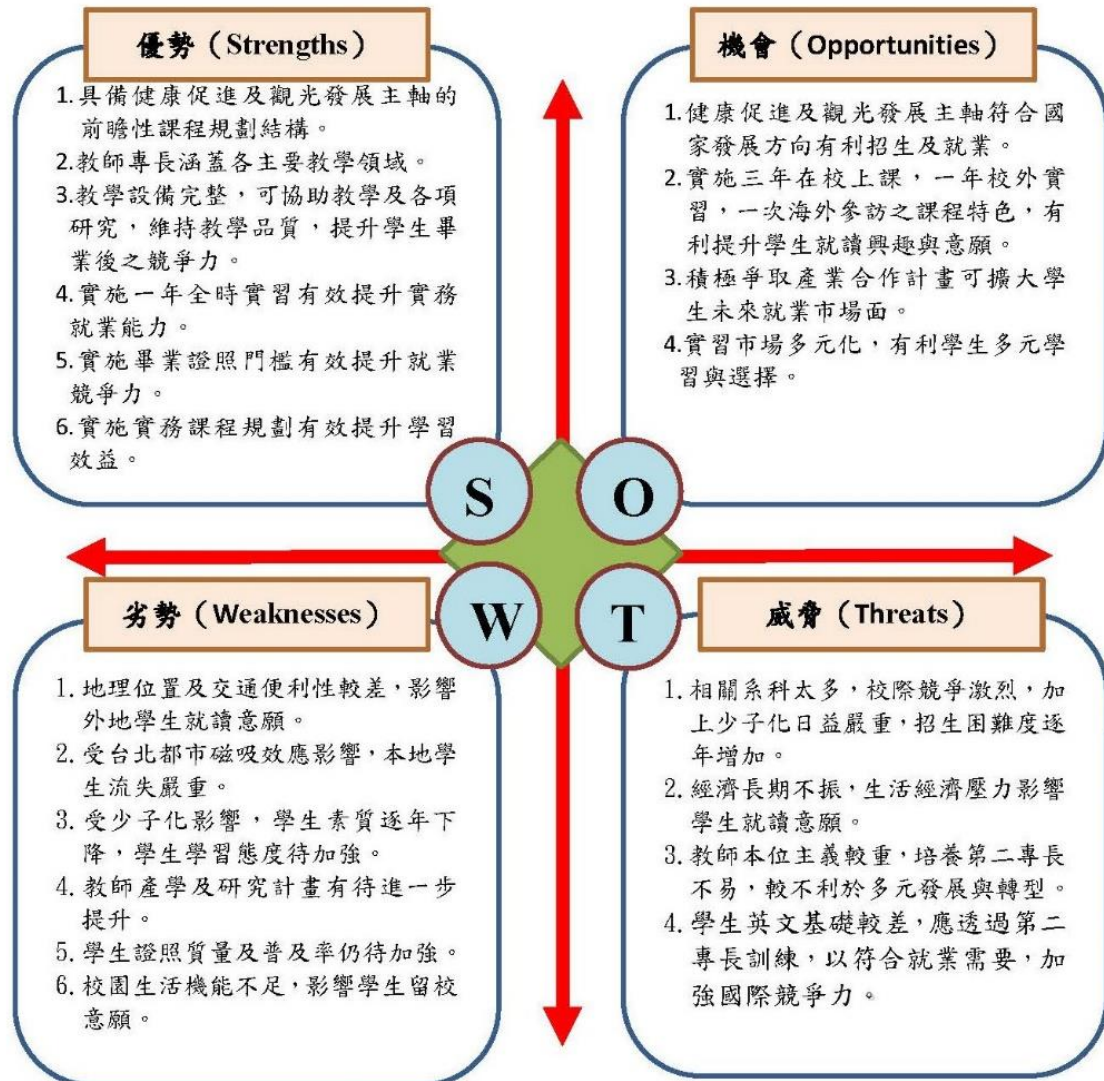
項次	名稱	專業課程名稱	可容納人數
1	體適能檢測中心	運動訓練學 運動能力診斷 健康體適能與運動處方	20
2	觀光休閒多功能教室	導覽解說實務 旅遊行程設計 會展規劃管理	120
3	健康運動中心	重量訓練指導與實務 運動處方與治療 適應體育	60
4	中西整合復健室	解剖學 運動生理學 運動傷害防護急救 運動貼紮與按摩 經絡健康理療與實務	50
5	韻律教室	有氧舞蹈 幼兒律動與體能設計 樂齡體能活動設計	80
6	實習旅行社	航空客運與票務 旅遊行程設計 旅行業資訊作業系統	4
7	專題研究討論室	專題研究	10
8	專題研究電腦室	專題研究	6
9	觀光休閒資訊教室	旅行業資訊作業系統 旅遊行程設計 觀光休閒旅遊網頁設計	45
10	探索體驗教室	探索教育 戶外休閒活動體驗 休閒活動規劃與設計	80

#### 五、研發重點

本系致力於「觀光休閒與健康產業之研究」為研發重點，共分成二個研發模組，如圖 6-7-2 所示。

- (一) 觀光休閒產業職能發展與研究：由基礎知識到進階應用，延伸到實務學習，由淺入深，循序漸進培養專業技能，累積專業職能。
- (二) 運動健康產業職能發展與研究：配合時勢潮流，以學習運動基礎理論與實務的結合，輔導學生具備至職場指導不同年齡層的專業職能。



圖 6-7-2 觀光休閒與健康系研究發展整合圖

## 六、研究群成員

- (一) 觀光休閒產業發展與研究：周佳雯、周錦梅、葛建培、林郁溶
- (二) 健康休閒產業發展與研究：蘭震輝、李玉麟、王秋燕
- (三) 本系現有觀光休閒領域師資 4 人，健康休閒領域師資 3 人。

## 七、現有主要儀器設備

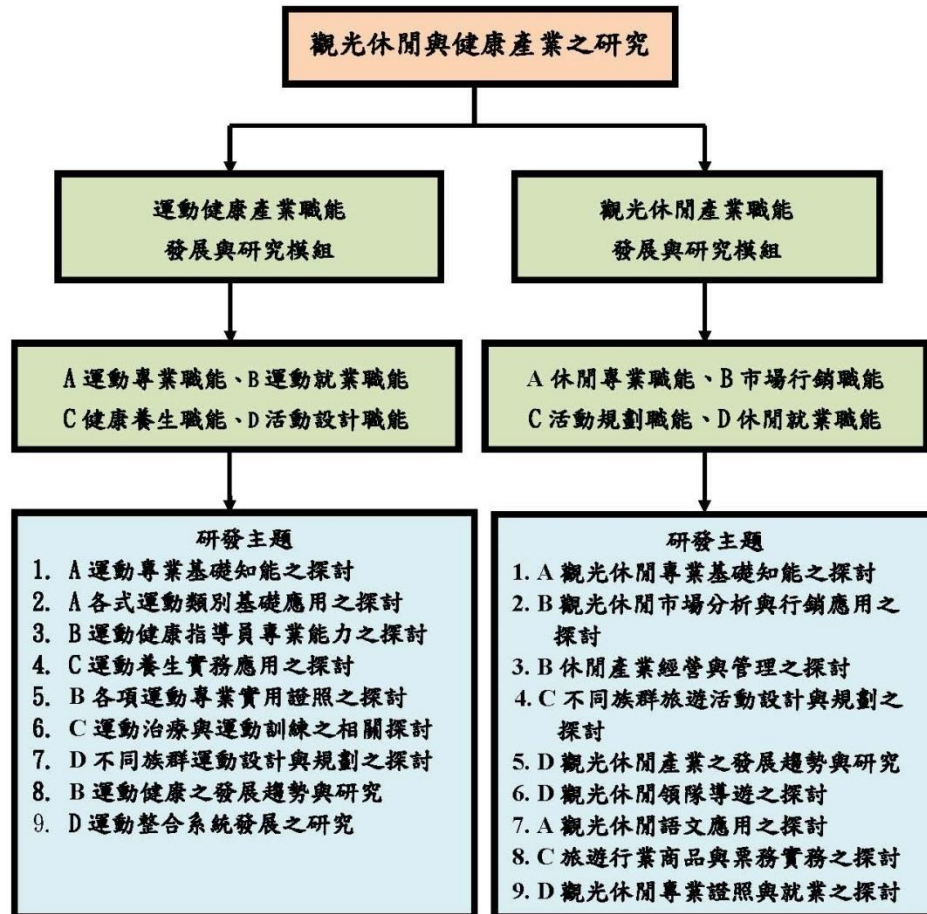
本系現有主要儀器設備及放置位置，如表 6-7-2 所示。

表 6-7-2 觀光休閒與健康系現有主要儀器設備

項次	名稱	位置	用途
1	電動式可調式治療床	中西整合復健室	教學
2	按摩床	中西整合復健室	教學
3	人體骨骼模型	中西整合復健室	教學
4	電子講桌	中西整合復健室	教學
5	In-Body230(可攜式身體分析儀器)	教學儀器設備室	教學
6	三鐵專用心率表	教學儀器設備室	教學
7	划船機(實驗室專用)	教學儀器設備室	教學
8	氧氣製造機	教學儀器設備室	教學
9	手臂型隧道式血壓計	教學儀器設備室	教學
10	銀髮族體適能軟體	教學儀器設備室	教學
11	開眼單足立測定器	教學儀器設備室	教學
12	握力器	教學儀器設備室	教學
13	身心能量分析儀(SA-3000P)	教學儀器設備室	教學
14	自由基分析儀	教學儀器設備室	教學
15	身體組成分析儀資料管理系統軟體	教學儀器設備室	教學
16	乳酸血糖分析儀	教學儀器設備室	教學
17	身體組成(身高體重計)	教學儀器設備室	教學
18	移動式單槍投影機	教學儀器設備室	教學
19	電視機(60吋)	專題研究討論室	教學
20	軟墊	韻律教室	教學
21	抗力球	韻律教室	教學
22	防滑毯	韻律教室	教學
23	擴音喇叭	韻律教室	教學
24	混音擴大機	韻律教室	教學
25	雙頻無線麥克風	韻律教室	教學
26	擴音喇叭	韻律教室	教學
27	混音擴大機	韻律教室	教學
28	交叉訓練機	健康運動中心	教學
29	多功能肩部胸部訓練機	健康運動中心	教學
30	坐姿划船機	健康運動中心	教學
31	五站式綜合訓練機	健康運動中心	教學
32	背部訓練機	健康運動中心	教學
33	胸部推舉機	健康運動中心	教學

項次	名稱	位置	用途
34	程式化磁控健身車	健康運動中心	教學
35	飛輪腳踏車	健康運動中心	教學
36	背靠式腳踏車	健康運動中心	教學
37	大腿伸展機	健康運動中心	教學
38	臥姿腿部彎曲機	健康運動中心	教學
39	蝴蝶訓練機	健康運動中心	教學
40	羅馬椅	健康運動中心	教學
41	平條訓練椅	健康運動中心	教學
42	專業型電腦跑步機	健康運動中心	教學
43	划船機	健康運動中心	教學
44	多功能胸推訓練機	健康運動中心	教學
45	槓鈴仰式胸推機	健康運動中心	教學
46	全包膠啞鈴組(啞鈴架)	健康運動中心	教學
47	雙層啞鈴組	健康運動中心	教學
48	啞鈴架	健康運動中心	教學
49	強力吸塵器(戴森)	健康運動中心	教學
50	音響	健康運動中心	教學
51	擴大器	健康運動中心	教學
52	TRX 懸吊訓練組	健康運動中心	教學
53	人體模型組	中西整合復健室	教學
54	AT 貼紮工作台	中西整合復健室	教學
55	燈光反應訓練系統	教學儀器設備室	教學
56	攀岩場(人工木合板岩場組、岩場攀岩器材組)	探索體驗教室	教學
57	探索教育設施(蔓藤路、渡輪、網繩、擺盪椅)	探索體驗教室	教學
58	虛擬情境影音設備組	觀光休閒多功能教室	教學
59	虛擬情境專用筆電(含軟體)	觀光休閒多功能教室	教學
60	虛擬情境專用電腦(含軟體)	觀光休閒多功能教室	教學
61	虛擬情境專用攝影機	觀光休閒多功能教室	教學
62	虛擬情境專用背景螢幕升降機	觀光休閒多功能教室	教學
63	虛擬情境專用無限接收麥克風組	觀光休閒多功能教室	教學
64	虛擬情境專用活動式打光燈	觀光休閒多功能教室	教學
65	虛擬情境專用固定式打光燈	觀光休閒多功能教室	教學

## 八、課程分析

### (一) 課程分析

日間部四技觀健系以培育符合觀光休閒健康產業專業人才為主要目標，並使學生具備敬業、負責、勤奮、合作等職業道德及人文素養、國際觀與適應環境改變的自主能力。透過學習，讓學生除了擁有觀光休閒與健康專業技能之外，更能具備領導、溝通、協調與發展相關產業的能力。

本系課程依循培育目標及配合三大校核心能力，發展出六大系核心能力，輔以系科本位課程為發展藍圖，如圖 6-7-3 所示。由本系課程委員會依據六大系核心能力進行討論，並請校外委員（含業界人士）提供意見後定案，再提送校課程委員會及校教務會議審議，謹慎完整的課程規劃，如圖 6-7-4 所示。四技課程分成「專業基礎課程」、「統整課程」、「運動健康模組」及「觀光休閒模組」四大區塊，詳如表 6-7-3 至表 6-7-6 所示，以培育符合觀光休閒健康產業專業人才。



圖 6-7-3 觀光休閒與健康系校系核心能力對應圖

表 6-7-3 觀光休閒與健康系專業基礎課程

	科目	先修科目	延伸科目	備註
1	有氧舞蹈		幼兒律動	必修
2	健康運動保健概論		動傷害防護急救、經絡健康理療實務	必修
3	解剖學		運動訓練學、經絡健康理療實務、動傷害防護急救、運動貼紮與按摩	必修
4	運動心理學		探索教育、壓力管理與放鬆	必修
5	運動生理學	解剖學	運動訓練學、運動能力診斷	必修
6	觀光地理		領隊導遊實務、導覽解說實務	必修
7	管理學		休閒消費者行為學、運動中心規劃與管理、休閒產業經營管理、休閒產業人力資源管理、觀光休閒與服務品質管理	必修
8	休閒消費者行為學		休閒產業經營管理、休閒市場調查與行銷	必修
9	觀光休閒健康導論			必修
10	觀光學概論		休閒農業與觀光、運動觀光與行銷、博弈產業概論、溫泉旅遊與保健療養、生態旅遊活動設計	必修

表 6-7-4 觀光休閒與健康系統整課程

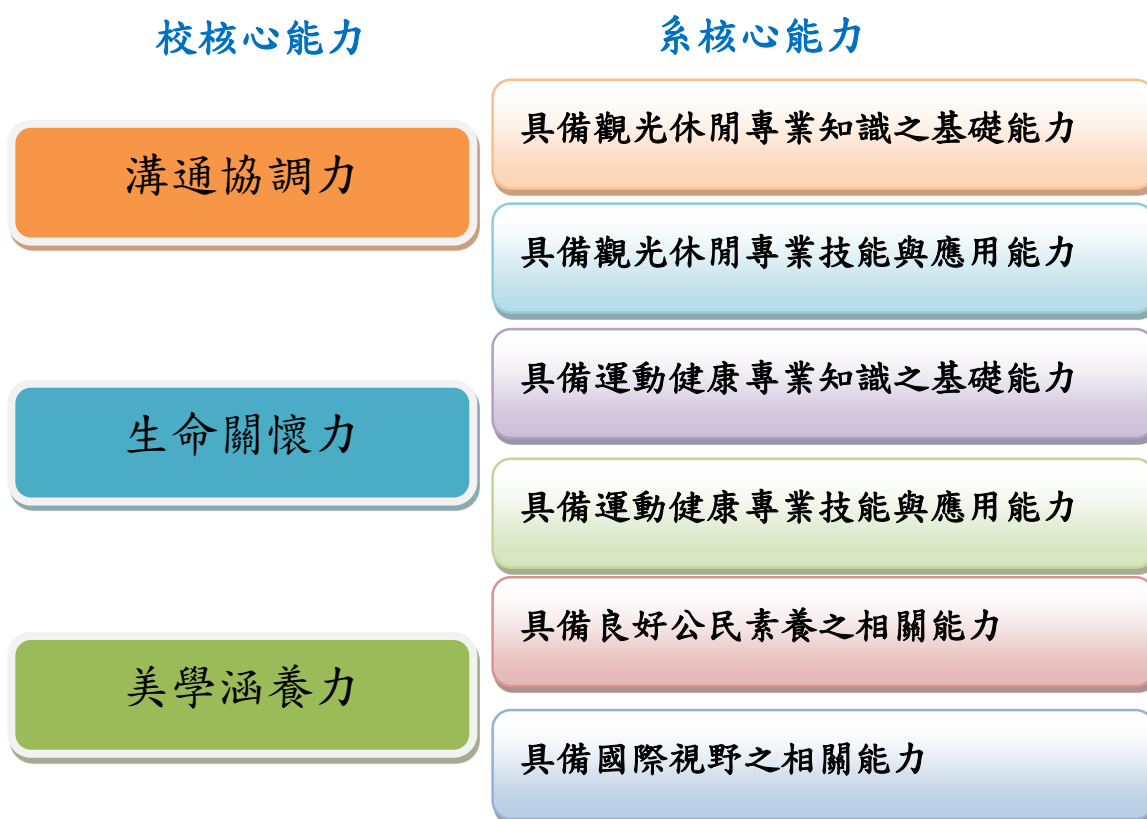
	科目	先修科目	延伸科目	備註
1	專業實習-職場倫理			必修
2	專業實習-實務技能			必修
3	專業實習-實習報告			必修
4	專題研究	研究方法與資料分析		必修
5	研究方法與資料分析		專題研究	必修
6	專業證照			必修
7	專業參訪			必修
8	職場禮儀與口語表達 顧客關係管理與實務 (2選1)			選修

表 6-7-5 觀光休閒與健康觀光休閒模組

	科目	先修科目	延伸科目	備註
1	旅運管理學	管理學、休閒消費者行為學	觀光行銷學	必修
2	領隊導遊實務	休閒遊憩概論、觀光地理		必修
3	航空客運與票務	旅遊行程設計		必修
4	觀光行銷學	旅運管理學、休閒消費者行為學		必修
5	旅遊行程設計	觀光地理、領隊導遊實務、休閒遊憩概論	旅遊票務系統	必修
6	旅行業資訊作業系統	電腦應用		必修
7	休閒產業人力資源管理	管理學、休閒消費者行為學		選修
8	觀光休閒服務品質管理	管理學、休閒產業經營與管理		選修
9	旅遊糾紛與危機處理	領隊導遊實務		選修
10	觀光行政法規	領隊導遊實務		選修
11	渡假村經營管理	管理學、觀光學概論		選修
12	休閒農場經營管理	管理學、觀光學概論		選修
13	旅遊電子商務應用	電腦應用		選修
14	旅遊多媒體應用	電腦應用		選修
15	休閒活動規劃與設計			選修
16	觀光資源規劃			選修
17	觀光英語	實用英文、英文會話		選修
18	觀光日語			選修
19	主題旅遊	觀光地理、觀光學概論		選修
20	郵輪旅遊	觀光地理、觀光學概論		選修

表 6-7-6 觀光休閒與健康健康休閒模組

	科目	先修科目	延伸科目	備註
1	健康運動訓練學	解剖學、運動生理學	重量訓練指導與實務、運動能力診斷、健康體適能與運動處方	必修
2	運動教學教材設計與實務		幼兒律動體能活動設計、樂齡體能活動設計、婦女運動指導	必修
3	重量訓練指導與實務	健康運動訓練學	健康體適能與運動處方	必修
4	運動傷害防護急救	解剖學、運動生理學、運動保健概論	運動貼紮與按摩	必修
5	樂齡體能活動設計	運動教材設計與實務、健康體適能與運動處方		必修
6	健康運動營養學		運動訓練學、重量訓練指導與實務、健康養身術	必修
7	運動健康能力診斷	解剖學、運動生理學	健康體適能與運動處方	必修
8	幼兒律動體能活動設計	有氧舞蹈		選修
9	婦女運動指導	運動教材設計與實務、健康體適能與運動處方、運動訓練學		選修
10	戶外休閒活動體驗	休閒遊憩概論		選修
11	海域休閒活動體驗	休閒遊憩概論		選修
12	健康休閒運動指導-高爾夫球			選修
13	健康休閒運動指導-網球			選修
14	探索教育			選修
15	山域活動			選修
16	健康運動指導-羽球			選修
17	健康運動指導-游泳			選修

(二) 課程地圖



圖 6-7-4 觀光休閒與健康系日四技課程地圖

本系依據培育目標、特色及產業發展趨勢規劃訂定本課程，學生畢業學分至少需修過 128 學分，其中包括共同必修：26 學分，專業必修：68 學分，專業選修：26 學分，通識選修：8 學分。

專精課程分為「觀光休閒模組」及「健康休閒模組」，模組中區分為專業必修、統整課程及專業選修等三區塊，開課架構示意圖，如圖 6-7-5 所示。

專業基礎必修	解剖學 (2/2)	健康休閒概論 (2/2)	高爾夫球(2/2)	運動心理學(2/2)	運動生理學(2/2)					
	觀光學概論(2/2)	觀光休閒健康學 論(2/2)	管理學(2/2)	消費者行為學 (2/2)	觀光地理(2/2)					
專業模組必修	觀光休閒模組加課程					健康休閒模組加課程				
	旅遊管理學 (2/2)	領隊導遊實務 (2/2)	航空客運與業務 (2/2)	觀光行銷學 (2/2)	旅遊行銷設計 (2/2)	健康運動訓練學(2/2)	運動器材設計與實務 (2/2)	重量訓練指導與實務 (2/2)	運動傷害防護急救 (2/2)	樂齡體能活動設計 (2/2)
	旅行社管理實務 作業系統 (2/2)					健康運動營養學(2/2)	健康運動能力診斷 (2/2)			
統整課程	專業實習-機場物理(6d)		專業實習-實務技能(6d)		專業實習-實習報告(6d)		專題研究(2/2)			
	研究方法與資料分析(2/2)		機場禮儀與口語表達 顧客關係管理與實務 (2-週 1) (2/2)		海外參訪(0/0)		海外參訪(0/0)			
專業選修	二選一		二選一		二選一		二選一		二選一	
	休閒產業人力資源管理(2/2)	觀光休閒服務品質管理(2/2)	旅遊行銷與危機處理(2/2)	觀光行政法規(2/2)	幼兒律動體能活動設計(2/2)	婦女健康運動指導(2/2)	戶外休閒活動體驗(2/2)	海濱休閒活動體驗(2/2)		
	二選一		二選一		二選一		二選一		二選一	
	旅遊電子商務應用(2/2)	旅遊多媒體應用(2/2)	休閒活動規劃與設計(2/2)	觀光資源規劃(2/2)	健康休閒運動指導-高爾夫球(2/2)	健康休閒運動指導-網球(2/2)	山城活動(2/2)	探索教育(2/2)		
	二選一		二選一		二選一		二選一		二選一	
	觀光英語(2/2)	觀光日語(2/2)	遊樂設施管理(2/2)	休閒農場經營管理(2/2)	健康休閒運動指導-檯球(2/2)	健康休閒運動指導-棒球(2/2)				
二選一		二選一		二選一		二選一		二選一		
主題旅遊(2/2)	郵輪旅遊(2/2)									

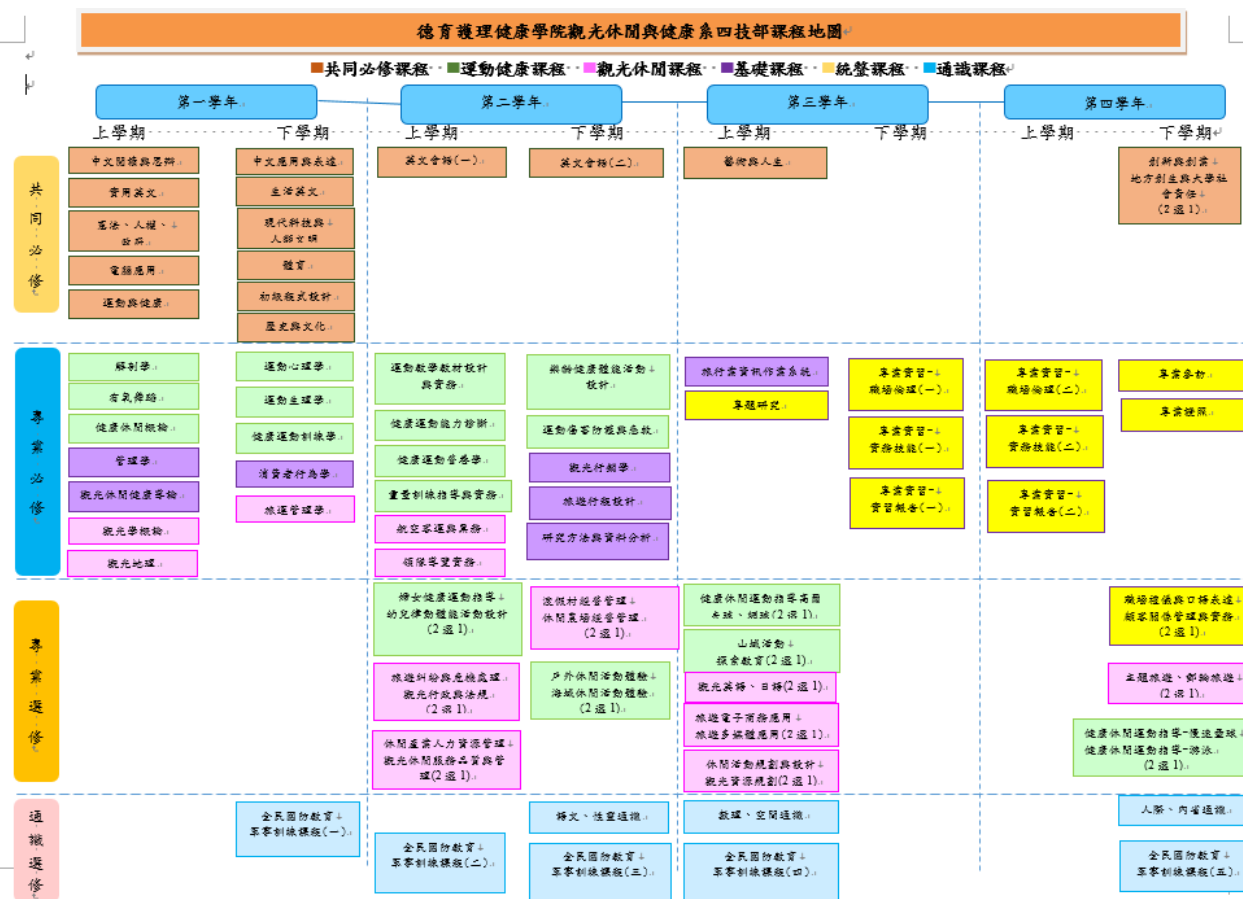
圖 6-7-5 觀光休閒與健康系日四技開課架構示意圖

## 九、預期效益

透過本規劃書之落實與執行，除期望能發展本系更具特色外，亦能提高學生專業知能及在相關產業中之競爭力，預期達到之具體成效如下：

- (一) 提升學生專業學習之效益。
- (二) 提升學生專業實務技能。
- (三) 提升實習單位對學生實習表現之滿意度。
- (四) 提高學生證照之取得率。
- (五) 提高學生之就業率。
- (六) 提升教師研究及研發能力。
- (七) 增加與產業之間的合作。

## 十、自我檢核機制

本系將透過 UCAN 分析規劃與檢討系本位課程及透過學生學習成效、實習單位滿意度、自我評鑑等方式持續對本系課程結構進行檢視與調整。自我檢核機制採取「PDCA」循環式品質管理模式進行，並逐年檢核調整，以掌握本系發展方向，並確實落實發展計畫。

## 捌、高齡照顧福祉系

### 一、培育目標

因應全球「活躍老化」、「在地老化」、「成功老化」等趨勢，並配合國家高齡社會發展政策，包括行政院六大新興產業的「醫療照護」產業，以及「長期照顧服務法」、「長期照顧保險法」、「高齡政策白皮書」、「長期照顧服務量能提升計畫」、「高齡友善城市」等政策，培養更多優質高齡社會福利與照顧管理人才。本系以專業知識及實務學習導向的教育理念，培育高齡照顧福祉事業相關領域專業人才，配合產業需求及學生能力導向，規劃課程及內容，以符合實際所需。重視學生學習過程與成果，並推動系本位之課程規劃，將理論與實務應用緊密結合於教學與學習的過程之中。

據推估台灣於 2025 年即將邁入超高齡社會，在配合政府推動之「醫療照護產業」的發展，本系以「健康照顧」服務為主軸，開設生理保健、生活照顧、社會工作、健康促進、產業管理等領域課程，結合理論與實務兼具的課程設計，配合產學合作與實習，以培養高齡社會各項專業人才為目標。本系以高齡照顧服務、高齡社會工作及高齡健康管理為主軸，除了提升學生有關高齡健康照顧方面的基礎專業知能之外，也培育學生具備關懷及健康管理之專才，使學生具備高齡照顧福祉的專業素養，實現畢業即就業之理念。

本系於 106 學年度改名為「高齡照顧福祉系」，除了提升學生有關高齡健康照顧方面的基礎專業知能之外，更培育學生具備關懷及健康管理之專才，使學生具備高齡照顧福祉的專業素養，實現畢業即就業之理念，本系之培育目標如下：  
培育目標 1：教育學生成為具備高齡照顧福祉專業知識與實務訓練之專業人才。  
培育目標 2：訓練學生具有解決問題及應用高齡照顧福祉專業知識技能於相關產業之能力。  
培育目標 3：培養學生關懷社區、服務社會及多元素養之精神，了解職場倫理與應具備之工作態度。

### 二、發展特色

本系主要發展重點及特色如下：

1. 有系統的課程教學架構，追求實務與理論結合、學科與術科並進：輔導學生理論與實務的結合，以取得照顧服務員、喪禮服務技術士、健康促進管理師、高齡體適能指導員、高齡活動輔療師等相關專業證照，成為合格專業人員。
2. 培養高齡照顧服務領域人才：包括長照機構、社區、居家三大類照顧服務員、高齡活動帶領人、高齡相關產業之管理人員、健康促進管理師、醫療科技產品行銷企劃人員等專業健康長期照護人員。
3. 培養高齡社會工作領域人才：包括老人福利、長照機構、照顧管理中心等社工員、居服督導、照管專員相關專業照護人才。
4. 建構實習、工讀、就業銜接機制：主要結合業界人力需求，落實建教合作規劃，透過廣邀業界參與實習媒合，落實實習後工讀及工讀後就業機制。
5. 辦理樂齡大學、落實終身學習：提供基隆地區高齡者一個豐富、多元的大學學習環境。本校配合教育部政策，於 96 學年執行特色領域人才培育「老年健康

產業人才培育改進計畫」，97 學年開設老人短期住宿學習計畫，99 學年~111 學年每年均通過申請並辦理樂齡樂齡大學計畫，受到許多高齡者的喜歡和正向回饋，深獲基隆地區長輩的肯定與支持。

6. 實踐社會老有所依，培訓照顧服務員之產官學合作：藉由本系師資與市府、基金會及協會合作，共同開辦培訓照顧服務員，並透過市府及長照業者協助學員投入社會之長照體系，以達實踐社會老有所依之宗旨。
7. 推動國際生長照專業，與產官實踐社會責任：因應全球「活躍老化」、「在地老化」、「成功老化」等趨勢，並配合國家高齡社會發展政策。藉由國家新南向政策，招募及培訓東南亞學生，以解決台灣本土人口結構之問題。系以專業知識及實務學習導向的教育理念，培育高齡照顧專業人才，與地方政府及業界建置徵才平台，讓國際生可以做中學、學中做，成為優秀的照服專才，投入社會肩負照顧的職責，以達產官學合作之目標，行實踐社會之責任。

本系特色及課程主軸及證照人才培訓如圖 6-8-1 及圖 6-8-2 所示。



圖 6-8-1 高齡照顧福祉系系特色

### 課程主軸及證照人才培訓



圖 6-8-2 高齡照顧福祉系課程主軸及證照人才培訓

### 三、大環境分析

社會邁入高齡後，解決老化、延伸之長照問題儼已成為急需面對之重要課題。本校座落於基隆市，然而從 107 年至 113 年 2 月間，此地區 65 歲以上人口數已從 15.67% 增為 20.45%，已超過「超高齡社會」標準(20%)；且於 113 年，65 歲以上的人口數(20.45%)已較全國 (18.51%)為高(中華民國內政部戶政司全球資訊網, 2024)。可見基隆地區高齡者對長照之需求為之迫切。根據衛福部統計，我國健康與亞健康的長輩約佔 83.5%，其服務需求為食、衣、住、行、育、樂，如老人養生保健、理財信託、住它規劃、高齡教育、休閒規劃、科技智慧產品等。而失能、失智長輩約佔 16.5%，以長期照顧的需求為優先，提供機構、社區、居家照顧的服務。行政院「高齡社會白皮書」提出「高齡社會全照顧」的概念，打造一個「減少失能人數、增加健康年數」的高齡社會。因應高齡社會及長期照顧需求，國內設置老人、高齡、長青、銀髮、長照等相關科系；如老人服務事業管理系、老人照顧管理系、老人福利與事業系、銀髮產業管理系、高齡健康管理系、健康照顧社會工作系等，可見高齡產業前景及就業市場大，需求更多優質的年輕生力軍加入。

我國老化速度較各國快，104 年失能人數 75.5 萬人，120 年增至 120 萬，需照顧人口急速成長。除了失能比例攀升外，失智照顧亦是需高度關注議題。世界衛生組織公布，全球每三秒鐘就新增一名失智症患者，全球每年花費在失智症的相關支出，高達 6040 億美元，約合台幣 20 兆元。根據衛生福利部的推估，105 年長照專業人力預估需求數，以實施長照保險，涵蓋率 70%推估全失能人數 77

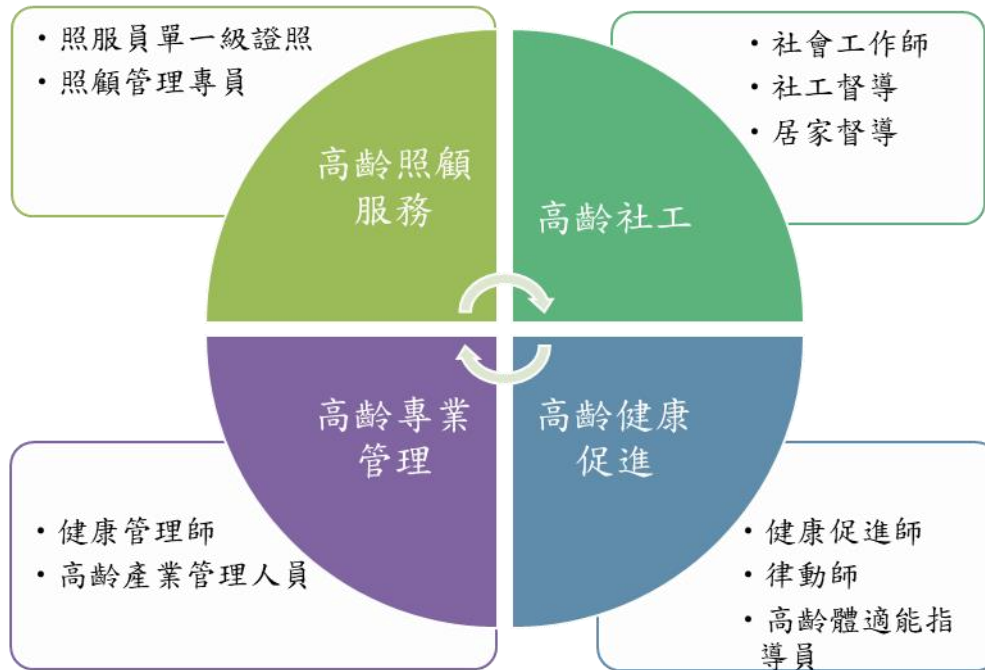
萬人，其中 65 歲以上約 51 萬人，接受服務約 53.9 萬人。長照體系中需求各類專業人員，包括社工人員、護理人員、照顧服務員、物理治療師、職能治療師等，合計長照專業服務人員約為 8 萬 5 千餘人。其中以照顧服務人員的需求量最大，約 5 萬 7854 位、護理人員 1 萬 6 千餘人、社工約 6 千人。然而，長照產業的供需失衡，人力與設施資源仍嚴重欠缺。特別是照顧服務人力長期依賴國外輸入外籍看護工，加上本國照服員流動率高及年輕人就業意願低落，衛福部預估，2019 年長照保險法上路後，照顧人力每年將短缺 3 萬名以上，其他如居服督導、社工員、照管專員等的需求高。

行政院於 104 年 5 月 15 日通過「長期照顧服務法」，並於 11 月 19 日通過三年 300 億元的「長期照顧量能提升計畫」，將引進更多民間企業參與長照服務，鼓勵企業資金優先投入推動居家式、社區式服務、交通、輔具與老人住宅等五大領域。為鼓勵年輕人投入老人照顧領域，衛福部擬建立照服員晉升、分級及月薪制，研擬在居服督導之上新增「到宅指導員」、「照管專員」等，並加強失智照顧的技術訓練，全面提升高齡照顧人才專業。社區照顧部分，105 年已有 199 家日照中心，預估 2018 年將提升至 418 家，對於高齡活動帶領之照服人力及個案管理之社工員需才若渴。居家照顧服務督導的職缺也有大量需求，目前居服督導的來源，包括社工、護理等主要背景，5 年照服員晉升或老照相關科系畢業學生均可投入居服督導的行列。由上顯示，高齡照顧福祉產業人力需求高，需培育更多年輕人才投入。

本系 SWOT 分析及 TWOS 策略，如圖 6-8-3 及圖 6-8-4 所示。



圖 6-8-3 高齡照顧福祉系 SWOT 分析



圖 6-8-4 高齡照顧福祉系 TWOS 策略

#### 四、現有資源

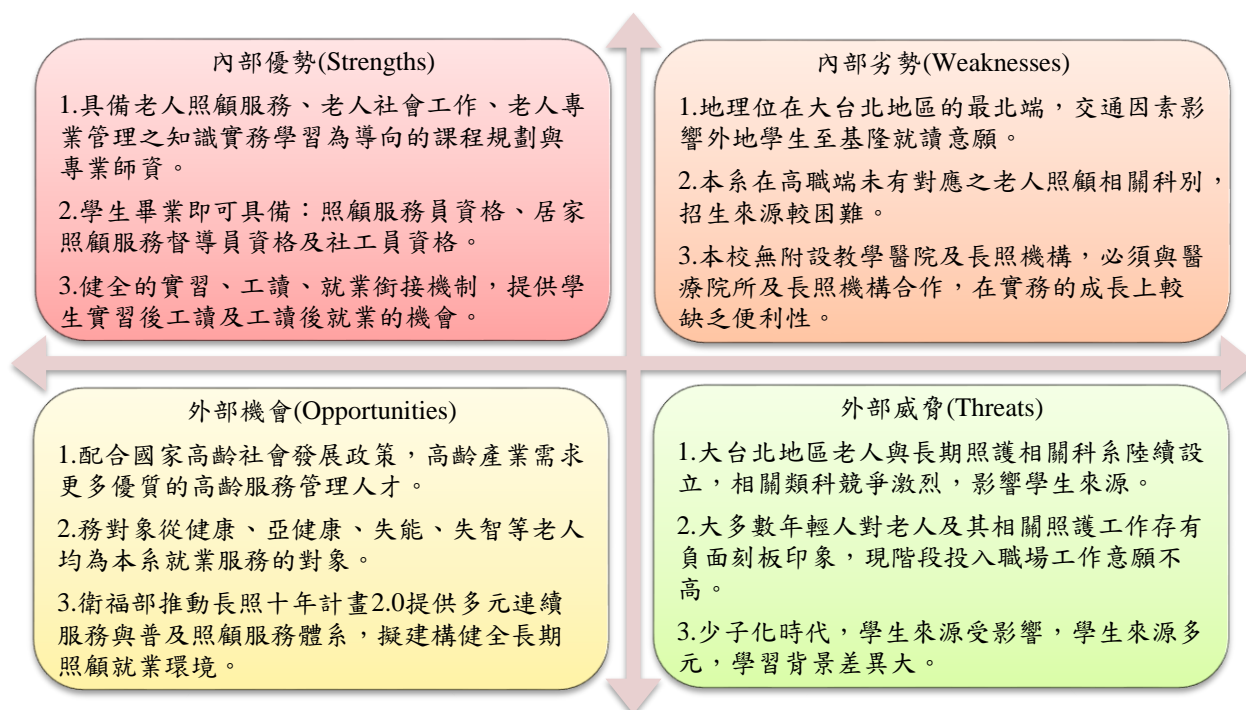
本系總面積共 337.6 平方公尺（不含走廊、穿堂等公共設施），空間主要分布在本校中正樓四樓，其中共有 5 間專業教室，分別為：(1)社會團體工作專業教室、(2)照顧服務員實習專業教室、(3)膳食製備專業教室、(4)健康促進專業教室、(5)個案晤談專業教室，此五間專業教室提供系上專兼任教師教授課程與學生進行實務操作練習，其設備及空間目前可以支援系上每位學生進行實作學習，亦能符合產業需求，讓學生能提早熟悉長照機構內之設備環境，如表 6-8-1 所示。

表 6-8-1 高齡照顧福祉系主要儀器設備

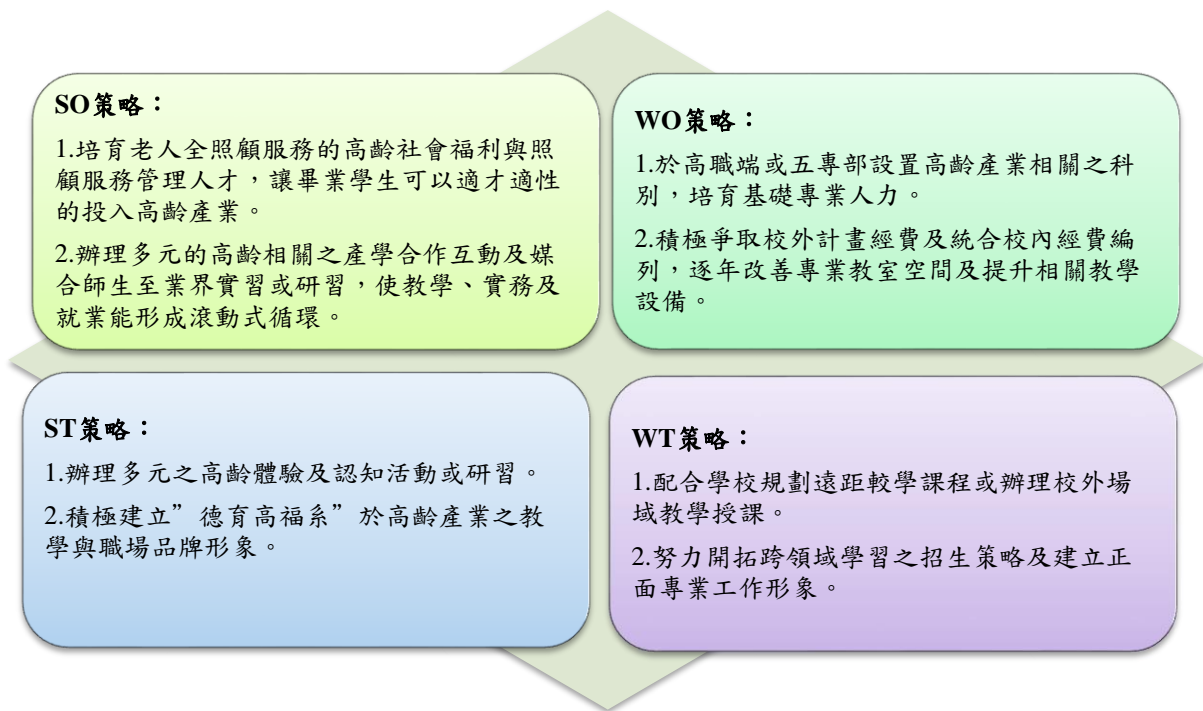
場所名稱	面積(m <sup>2</sup> )	類別	主要設備名稱	數量	課程名稱
社會團體工作專業教室	67.5	教學實驗室	電子講桌	1 台	管理學
			投影設備	1 套	心理學
			黑板	1 塊	社會工作概論
			長條桌	20 張	人類行為與社會環境
			椅子	40 張	高齡服務事業經營管理
			老人輔導輔助教具	1 套	醫療與健康保險
					社會團體工作
					高齡事業行銷管理
照顧服務實習專業教室(一)	71	教學實驗室	長照技術實作病床組	2 張	老人照顧概論
			養護示範床	8 張	全系學生 (提供學生進行照顧服務員單一級證照術科考試練習)
			照服員技術練習組	1 個	身體檢查與評估實作
			成人心肺復甦術訓練模型	1 個	基本照顧實務與技術
			成人異物哽塞處理模型	2 具	老人照顧實務與技術
			照護練習假病人	1 個	
			照服員技術練習用假病人	2 具	
			萬能實習用假病人	2 具	
			高技能六燈式甦醒安妮	1 套	
			治療工作車	1 臺	
			生命徵象測儀器	1 組	
			照護專用衣物練習組	1 套	
			教學投影設備	1 部	
			分離式冷氣	2 組	
			除濕機	2 台	
			哈德體潔器	1 台	
			多功能照護椅	1 張	
			居家洗頭設備組	1 組	

			姿勢體位管理墊	1 套		
			入浴看護用品組	1 組		
			高齡者移位墊	1 組		
			高齡者排泄看護練習用具組	1 組		
照顧服務實習專業教室(二)	128.93	教學實驗室	電動病床組	6 張	老人照顧概論	
			電動病床含床頭櫃組	4 組	基本照顧實務與技術	
			看護練習假病人	10 具	老人照顧實務與技術	
			成人全身心肺復甦假病人	2 組	身體檢查與評估實作	
			筆記型電腦	1 台	健康基本照顧與技術	
				步態評估暨認知動作控制訓練回饋介面系統	1 套	
				冰箱	1 台	
				調溫電能熱水器	1 台	
				除濕機	2 台	
				脫烘變頻滾筒洗衣機	1 台	
				假病人收納矮櫃	2 個	
				收納櫃含展示櫃	1 組	
	膳食製備專業教室	30	教學實驗室	老人保健菜單例食品模型	1 組	老人營養與膳食實作
多功能特殊組合桌				4 張	老人膳食設計與製作	
微波爐				1 台	老人照顧實務與技術	
烤箱				1 台		
冰箱				1 台		
電磁爐				1 台		
卡式爐				10 台		
各類餐具(碗、盤等)				5 組		
健康促進專業教室	73.5	教學	老人運動器材	4 台	老人學概論	
			身心療法教學模組	1 組	高齡健康促進實務	
			高齡賓果投擲	1 組	身心障礙概論	
			高齡槌球組	1 組	方案設計與評估	
			保齡球組	1 組		
			投球遊戲訓練儀	1 組		

			足球遊戲訓練儀	1 組	
			身體質量檢測儀	1 組	
個案晤談專業教室	19.6	教學	椅子	4 張	社會個案工作
			沙發	2 張	社會工作研究法
			茶几	1 張	
			投影機	1 台	
			心理諮商教學情境模組	1 組	
			中風體驗服組	10 組	
			高齡模擬體驗裝置	1 組	
			Kobe 陪伴機器人	1 台	

此五間專業教室皆有一位相關專長的專任教師負責專業教室內設施設備之保管與維護，五間專業教室，如表 6-8-2 所示，其功能如下：

1. 社會團體工作專業教室：主要為社會工作師專業培養與養成之教室，亦可提供其他社會工作相關課程教學及專業諮詢會談技巧練習。
2. 照顧服務員實習專業教室：配合勞動部勞動力發展署照顧服務員單一級證照考試所設置，可做為模擬示範教學。
3. 膳食備製專業教室：提供學生學習配製有關高齡者之營養膳食，以利做社區健康衛教及銜接職場照顧高齡者之需求。
4. 健康促進專業教室：可做為社區健康促進示範教學、體適能健身示範教學、健康科技生活體驗、中風體驗教學、老人體驗教學、音樂照顧活動設計等課程教學。
5. 個案晤談專業教室：可讓學生做社會工作會談練習，亦可成為個別會談室、家族會談室、團體會談室之社工活動練習與教學。

表 6-8-2 高齡照顧福祉系專業教室

場所名稱	保管教師	照片
社會團體工作專業教室	邱淑芬	
照顧服務實習專業教室	張梅芳	
膳食製備專業教室	張梅芳	

場所名稱	保管教師	照片
健康促進專業教室	洪悅琳	
個案晤談專業教室	邱淑芬	

各專業教室空間與設備規劃以符合學生可進行專業學習為原則，專業教室內之設施設備力求充分規劃、學習工具充足、空間寬敞，以營造有利學生專業發展能力的環境，專業課程亦力求每位學生均能實際操作專業設施設備，以達良好的實務操作效果。

## 五、研發重點

長期照顧十年計畫 2.0(106 年-115 年)中最具關鍵的是強調「將大專院校老人服務、長期照顧等科系所學生納入長期照顧人力一併規劃，期使教、訓、用有效銜接」，故本系研發重點在結合所開設之高齡照顧服務、高齡社會工作、高齡專業管理等三大專業領域，以回應國家整體發展及產業結構需求，配合區域、學校及系科之特色，如圖 6-8-5 所示。



圖 6-8-5 高齡照顧福祉系研發重點整合圖

## 六、研究群成員

本系之研發重點為高齡『照顧服務、社會工作及產業管理』，分為高齡專業管理、高齡照顧服務及高齡社會工作三大領域，本系研究群茲分述，如表 6-8-3 所示。

1. 高齡照顧服務領域：張梅芳老師、胡易成老師
2. 高齡專業管理領域：丁導民老師、張正芬老師
3. 高齡社會工作領域：洪悅琳老師、邱淑芬老師

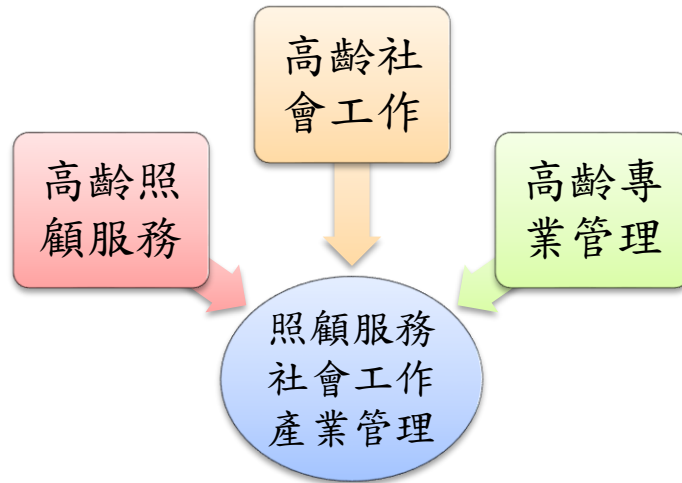
表 6-8-3 高齡照顧福祉系專任師資現況結構

職務	教師姓名	職級	最高學歷	專長
專任教師 兼高福系主任	張正芬	副教授	亞洲大學健康產業管理學系博士	疾病營養、高齡營養、健康行為、管理學、行銷管理
專任教師	洪悅琳	副教授	國立臺灣師範大學社會教育學系博士	老人學、老人社會工作、老人教育、社會工作實習、方案設計與評估
專任教師	宋捷	助理教授	國防醫學院醫學科學研究所博士	統計學、研究法、老人照顧實務與技術。
專任教師	邱淑芬	助理教授	長庚大學護理博士	社會團體工作、社會個案工作、心理學、社區組織與發展、社會工作實習
專任教師	胡易成	助理教授	長庚大學護理博士	老人健康促進、成人護理、老人生理
專任教師	張梅芳	講師	國立臺北護理健康大學護理學研究所碩士	照護實務技術、安寧照顧、護理學、社區照顧、健康促進
專任教師	洪葦倉	講師	政治大學公共行政所碩士	社會政策與立法、憲法學、教學科技
專任教師	鄭麗華	講師	陽交大學護理系博士候選人	高齡健康風險評估與實作、老人照顧概論、健康基本照顧與技術。

## 七、現有主要儀器設備

本系現有主要儀器設備，如表 6-8-4 所示。

表 6-8-4 高齡照顧福祉系現有主要儀器設備

專業教室名稱	相關儀器設備	
社會團體工作專業教室	工作技術演練鏡子 社會工作專業教室周邊設備 圓柱觸覺訓練筒 活動教材百寶箱 袋中寶 團體活動教學示範設備 專業教室桌椅組 電子講桌	遊戲療法器材組 銀髮族運動治療球 銀髮族藝術積木遊戲組 銀髮族律動絲巾組 手指棒套組 拍檔球套組 老人身心活化遊戲套組
照顧服務員實習專業教室(一)	高齡者防止褥瘡用具組八缸 式空壓機含乾燥過濾系統 長照技術實作病床組 養護示範床 高技能六燈式甦醒安妮照服 員技術練習組 成人心肺復甦術訓練模型 成人異物哽塞處理模型 照護練習假病人 治療工作車 生命徵象測儀器 照護專用衣物練習組	投影機 分離式冷氣 除濕機 哈德體潔器 復健體驗用轉角階梯 多功能照護椅 姿勢體位管理墊
照顧服務員實習專業教室(二)	電動病床組 電動病床含床頭櫃組 看護練習假病人 成人全身心肺復甦假病人 筆記型電腦 步態評估暨認知動作控制訓 練回饋介面系統 冰箱 調溫電能熱水器 除濕機 脫烘變頻滾筒洗衣機 假病人收納矮櫃 收納櫃含展示櫃	高齡者排泄看護練習用 具組 無障礙開門式安全浴缸 照服員技術練習用假病 人 萬能實習用假病人 成人異物哽塞處理模型
膳食製備專業教室	教學用展示櫃 教學用移動式健康管理工作 站 磁性白板及不銹鋼筆槽	備膳及廚藝體驗設備 老人保健菜單例食品模 型 微波爐

專業教室名稱	相關儀器設備	
	多功能特殊組合桌 銀髮族專用 1500kcal 菜單例 模型	烤箱 冰箱 電磁爐 卡式爐
個案晤談專業教室	失智者徘徊偵測器 中風體驗服 老人運動器材 教材提示機 展示教學置物櫃 中風病人體驗組 精細動作訓練組 飲食自理輔助組 居家洗頭設備組 回想療法機 高齡者口腔清潔組 Kobe 陪伴機器人	高齡者模擬體驗裝置 藍色記憶訓練組 高齡者口腔清潔用品組 高齡者洗髮用品組 高齡者日常生活輔助用品組 高齡者清潔擦拭用品組 高齡者身體機能特殊手 杖組合 高齡者自助餐具組 高齡者移位墊 銀髮族益智遊戲訓練設 備
健康促進專業教室	老人運動器材 身心療法教學模組 高齡賓果投擲 高齡槌球組 身體質量檢測儀器	保齡球組 投球遊戲訓練儀 足球遊戲訓練儀
居家照顧模擬情境教室	社區老人居家評估工作組 灌腸/摘便多功能實作模型組 銀髮族居家運動沙發 氣道處理訓練模型 彎角規組	穿戴式褥瘡護理演練模 型 灌食氣切抽痰實作模型 組 模擬術後照護衣 半身式急救假人 教學互動機器人

## 八、課程分析

### (一)課程分析

本系課程設計以專業知識及實務學習為導向的教育理念，培育高齡照顧福祉事業相關領域專業人才，配合產業需求及學生能力導向，規劃課程及內容，以符合實際所需。重視學生學習過程與成果，並推動系本位之課程規劃，將理論與實務應用緊密結合於教學與學習的過程之中。為達成本系之教育目標，課程規劃設計係以強化學生對老人的基礎知能認知以及老人服務事業的管理技能，在專業課程的開設共分成高齡照顧服務、高齡社會工作及高齡專業管理三大專業領域，以回應國家整體發展及產業結構需求，配合區域、學校及系科之特色，並以學生就業導向為前提設計，在課程設計上符合高齡全人照顧的概念，提供全方位高齡者的專業服務，如圖 6-8-6 所示。

課程設計主要針對入學學生背景特質，並以產業發展趨勢為方向，由本系課程委員會依據五大系核心能力進行討論，並請校外委員提供意見後定案，再提送校課程委員會及校教務會議審議，謹慎完整的課程規劃。課程分為「共同博雅領域」、「高齡專業管理領域」、「高齡照顧服務領域」、「高齡社會工作領域」四大類群，以培養高齡照顧福祉產業專業人才。

本系課程設計主要針對入學學生背景特質，並以產業發展趨勢為方向，日間部四技之畢業學分數為 128 學分，課程可分為通識課程及高齡照顧服務、高齡社會工作與高齡專業管理三大領域之專業必修。通識課程為一般能力與特質的職涯培養，專業課程透過系課程規劃及產、官、學代表會議的討論與資訊整合下，於第一次外部諮詢委員會決議將本系核心能力對應 IEET 指標格式進行修改，並訂定出本系學生需具備課程之七項核心能力。



圖 6-8-6 高齡照顧福祉系日間部四技課程設計、核心能力與教育目標之關聯性

## (二)課程科目表

本系依據培育目標、特色及產業發展趨勢規劃訂定本課程，學生畢業學分至少須修過 128 學分，其中包括共同必修科目 26 學分、博雅涵養通識選修 8 學分、專業必修 74 學分、專業選修 20 學分。自 105 學年度起本系入學學生必修與選修課程修習學分數、時數表，如表 6-8-5 所示。

表 6-8-5 高齡照顧福祉系學生必修與選修課程修習學分數及時數表

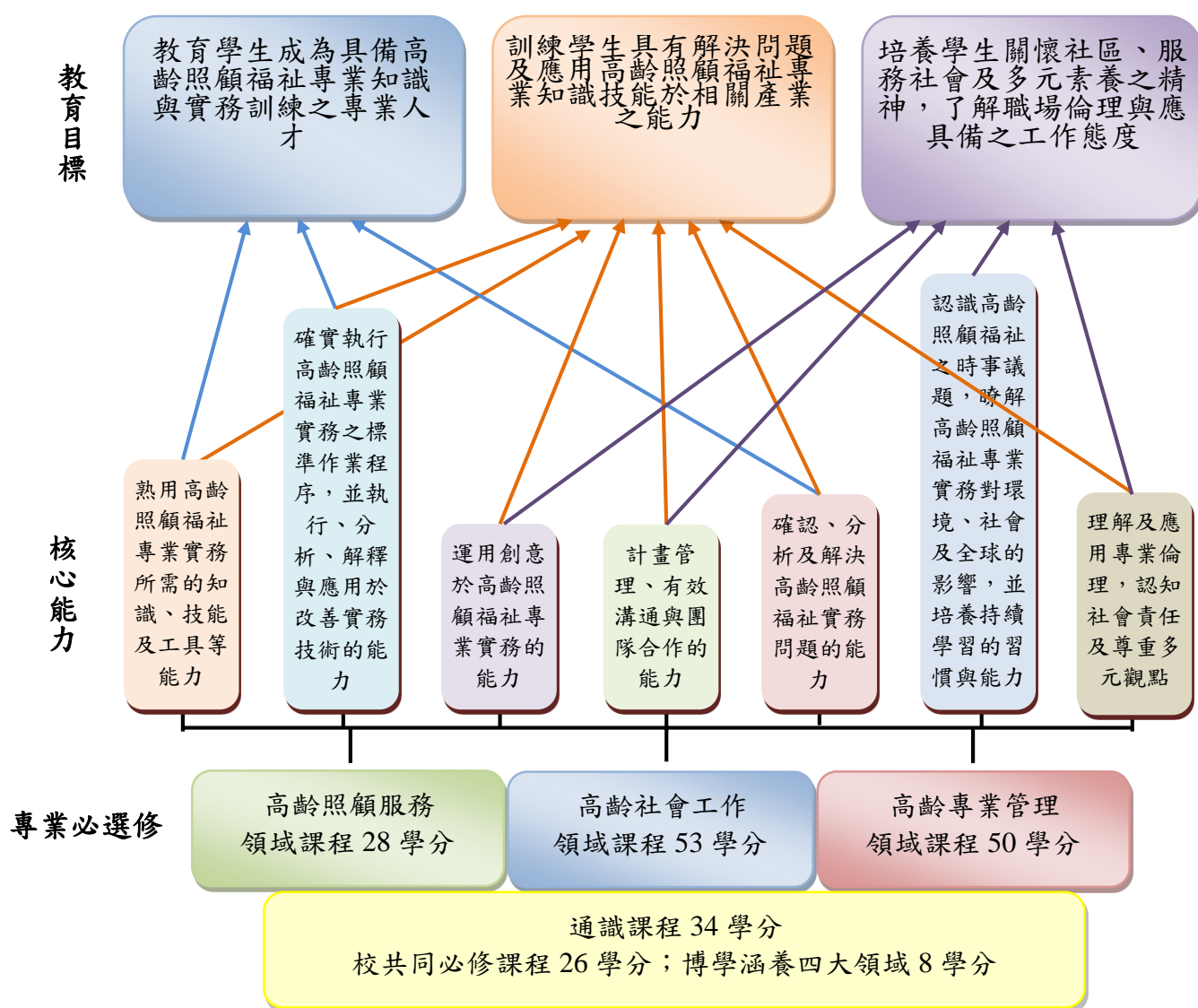
第一學年		第二學年		第三學年		第四學年		總學分數/ 時數
上學期	下學期	上學期	下學期	上學期	下學期	上學期	下學期	
18/19	19/21	18/19	18/21	18/20	18/20	9/9	10/10	128/139

本校通識課程為培養大學生一般性的素養，主要包括：語言、歷史公民、藝術、科普、電腦等，而專業課程則專精本系專業能力的養成。本系學生畢業學分為 128 學分，通識學分佔 26%、專業學分佔 74%，學生在大學四年中既能開展通識的公民素養及人格陶冶，更能在高福系獲得專業能力的訓練。

四技通識課程 34 學分、38 學時，分為「基礎能力」、「校特色」、「博雅涵養」三大類課程。基礎能力課程（22 學分 24 學時），包含語文、歷史、公民、藝術、科普、電腦等領域，期使學生具備專業學習與融入社會的基礎能力。校特色課程（4 學分 6 學時），配合本校系科專業與校園特色，制訂「環境與健康」、「人際關係與自我成長」、「服務學習」為校特色課程，期使學生具備自我健康管理，關懷環境、服務他人的知識和能力。博雅涵養課程（8 學分 8 學時）：在發揮全人教育功能的目標下，設定博雅涵養通識課程供學生選修。103 學年度起又將通識課程導入多元智能理論，使課程在八大智能等領域都能發揮。並且將原來勞作教育方式的服務學習改為專業服務學習，希望學生能結合系科專業發揮所學，從服務中獲得學習成效，如表 6-8-6 及表 6-8-7 所示。

表 6-8-6 高齡照顧福祉系人文素養與課程科目

人文素養與課程科目—校共同必修 26 學分		
環境與健康(2)	人際關係與自我成長(2)	英文會話(1)
實用中文(一)(2)	電腦應用(1)	憲法、人權、政府(2)
實用英文(一)(2)	實用中文(二)(2)	服務學習(0)
體育(一)(1)	實用英文(二)(2)	歷史與文化(2)
現代科技與人類文明(2)	體育(二)(1)	實用英文(三)(2)
	藝術與人生(2)	
人文素養與課程科目—博學涵養四大領域 8 學		
語文、性靈(2)	數理、空間(2)	
肢體動覺、藝術(2)	人際、內省(2)	

本系於 106 學年更名為「高齡照顧福祉系」(原：老人服務事業管理系)，更名前本系以老人服務事業管理為主軸，高齡產業範圍較為廣泛，從老人之食、衣、住、行、育、樂均涵蓋其中，服務對象從健康、亞健康、失能、失智等老人均為本系服務的對象。然而，因服務領域過於廣大，因此，改名後以高齡照顧服務、高齡社會工作、高齡專業管理為主軸，除了提升學生有關高齡健康照顧方面的基礎專業知能之外，更培育學生具備老人社會工作人員之專業技術與技能，使學生具備高齡照顧福祉的專業素養，實現畢業即就業之理念。

本系四技課程設計，如圖 6-8-7 所示，以專業知識及實務學習導向的教育理念，培育高齡照顧福祉事業相關領域專業人才，配合產業需求及學生能力導向，規劃課程及內容，以符合實際所需。為達成本系之教育目標之課程規劃設計係以強化學生對老人的基礎知能認知以及老人服務事業的管理技能，在專業課程的開設共分成高齡照顧服務、高齡社會工作及高齡專業管理三大專業領域，以回應國家整體發展及產業結構需求，配合區域、學校及系科之特色，並以學生就業導向為前提設計，在課程設計上符合高齡全人照顧的概念，提供全方位高齡者的專業服務，專業必修課程，如圖 6-8-8 所示。



圖 6-8-7 高齡照顧福祉系日間部四技課程設計



圖 6-8-8 高齡照顧福祉系專業必修課程

表 6-8-7 高齡照顧福祉系四技日間部學分表

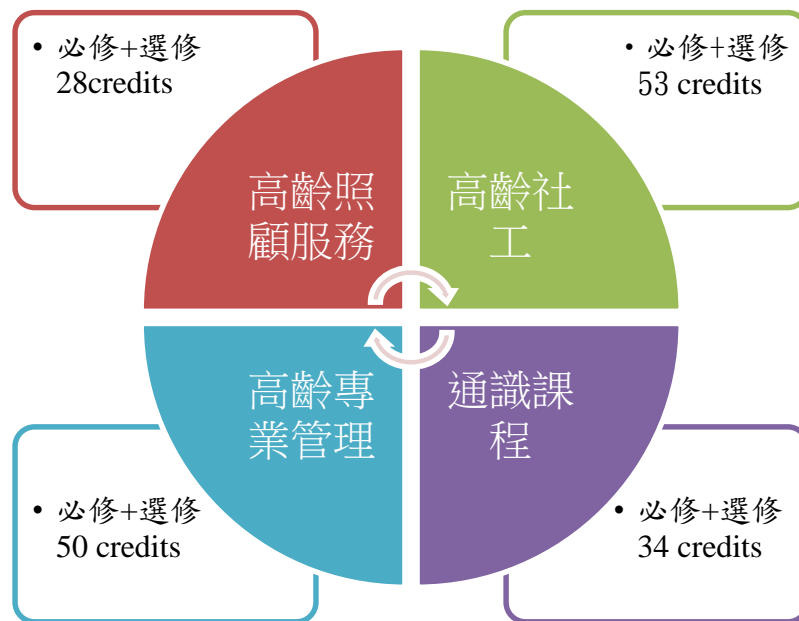
德育學校財團法人德育護理健康學院 四技日間部 高齡照顧福祉系 114學年度學分表																					
民國114年5月21日113學年度第2學期第2次系課程會議通過 民國114年5月28日113學年度第2學期第2次校課程暨教務會議通過																					
類別	科目	114學年度(一年級)		115學年度(二年級)				116學年度(三年級)				117學年度(四年級)				學分合計	學時合計				
		學分	時數	學分	時數	學分	時數	學分	時數	學分	時數	學分	時數	學分	時數						
共同必修	歷史與文化	2	2			藝術與人生	2	2	創新與創業	2週1	2	2									
	中文閱讀與寫字	2	2			英文會話(一)	1	2	地方創生與大學社會責任												
	實用英文	2	2			憲法、人權、政府															
	運動與健康	1	2			英文會話(二)															
	電腦應用	2	2																		
	現代科技與人類文明			2	2																
	初級程式設計			2	2																
	中文應用與表達			2	2																
	生活英文			2	2																
	體育			1	2																
小計		9	10	9	10	小計	3	4	3	4	小計	2	2	0	0	0	0	26	30		
專業必修	▲社會學	3	3			▲人職行為與社會環境	3	3	▲社會工作研究法	3	3	▲高齡照顧福祉資源探討與實務	2	2							
	管理學	3	3			▲社會工作管理	3	3	機構品質管理	2	2	▲高齡照顧福祉實習(一)	3	3							
	老人生理學	3	3			老人照顧實務實習	1	1	▲高齡健康促進實務	2	3	▲高齡照顧福祉實習(二)			9	9					
	老人學概論	2	2			專業證照輔導	0	1	長期需求評估與運用	2	2										
	▲社會工作概論			3	3	老人營養與膳食整備實務	3	3	失智症照顧與實務												
	▲心理學			3	3	▲社區工作			老人服務與社區照顧實務												
	高齡服務專業概論	2	2			▲高齡專業行銷管理	2	2	▲社會統計												
	老人照顧概論	2	2			▲高齡法律議題	2	2	微製生涯規劃與輔導												
	老人照顧實務與技術			2	3				人力資源管理												
	小計	11	11	12	13	小計	10	11	7	小計	9	10	11	13	小計	5	5	9	9	74	79
專業選修	▲社會個案工作					▲社會個案工作	3	3	▲社會政策與社會立法	3	3	▲社會工作實習(二)	2	2							
	▲社會心理學					▲社會心理學	3	3	▲政策設計與評估	3	3	▲社區資源整合與運用	2	2							
	▲高齡健康評估					▲高齡健康評估	2	2	▲護理科技與健康照護	2	2	▲老人照顧安全管理	2	2							
	▲高齡動力學					▲高齡動力學	2	2	▲高齡多元轉介	2	2	▲高齡口腔健康照護	2	2							
	▲溝通與情緒管理					▲溝通與情緒管理	2	2	▲長期政策與法規	2	2	▲營養或服務創新管理	2	2							
	▲社會團體工作					▲社會團體工作			▲社會福利行政												
	▲社會福利概論					▲社會福利概論			▲老人消費行為												
	▲長期照顧研討					▲長期照顧研討			▲老人服務專業倫理												
	▲身心障礙照顧與福利					▲身心障礙照顧與福利			▲高齡活動設計												
	▲長期照顧與倫理					▲長期照顧與倫理			▲社會工作實習(一)												
小計	0	0	0	0	小計	4	4	4	小計	4	4	4	4	小計	4	4	0	0	20	20	
通識選修 博雅涵養						語文、性靈			2	2	人際、內省			2	2						
						肢體動覺、藝術	2	2			數理、空間			2	2						
通識選修(學分 學時另計)	全民國防教育軍事訓練課程(一)			0	2	全民國防教育軍事訓練課程(二)	0	2			全民國防教育軍事訓練課程(四)	0	2								
						全民國防教育軍事訓練課程(三)		0	2		全民國防教育軍事訓練課程(五)		0	2							
小計	0	0	0	0	小計	2	2	2	小計	2	2	2	2	小計	0	0	0	0	8	8	
合計		20	21	21	23	合計	18	20	16	17	合計	17	19	17	20	合計	9	9	9	128	137

備註  
 1.本校四年制學生畢業學分至少須修過128學分，其中包括共同必修科目26學分、博雅涵養通識選修8學分、專業必修72學分、專業選修22學分、時系選修可承認15學分，本系學生須於畢業前領取照顧服務員證照(持有特殊教育學生鑑定證明者不在此限)。  
 2.本系學生修畢社會工作學分及2次社會工作實習，方可取得社會工作師考試資格，「▲」為社會工作課程。  
 3.「高齡照顧福祉專業實習」為整學期校外實習，本校校外專業實習之相關規定及成績評定由實習辦法另訂之。  
 4.博雅涵養通識選修科目融入八大智能，分為四大類(語文、性靈；數理、邏輯空間；人際、內省；肢體動覺、藝術)，每群至少需修習一門，博雅涵養通識選修課程科目表僅為開課參考，實際開課科目表將依據開課當年學年度通識教育中心最新版修正的課程科目表為準。  
 5.全民國防教育軍事訓練課程為選修課程，學分學時另計，修習全民國防教育軍事訓練課程可折抵常備兵役定期或軍事訓練期間。  
 6.表列4選1至少選修1門課程，5選2至少選修2門課程。  
 7.本校另訂有學生資訊及英文能力畢業門檻，詳細請參照本校提昇學生資訊能力實施要點及英語能力檢定實施辦法。

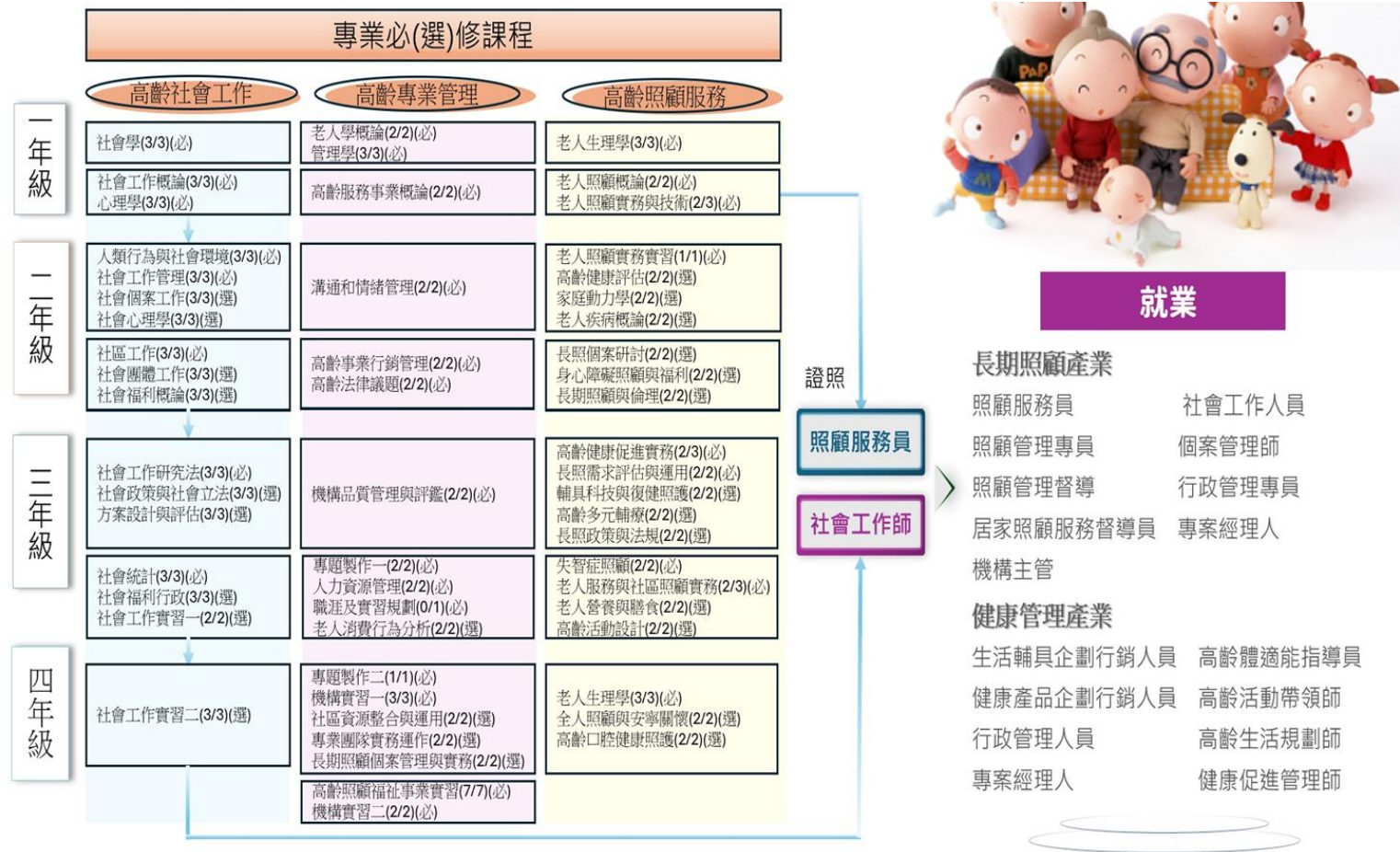
### (三)總結

本系經報部核定自 106 學年起更名為「高齡照顧福祉系」，系的培育特色乃以健康照顧服社事業為主軸，結合高齡產業需求的課程設計，配合產學合作與實習後就業機制，強化學生對老人照顧服務、老人社會工作及老人服務管理等理論與實務結合能力，以培養高齡照顧福祉專業人才為特色。在專業課程的開設以回應國家整體發展及產業結構需求，配合區域、學校及系科之特色，並以學生就業導向為前提設計，在課程設計上符合高齡全人照顧的概念，提供全方位高齡者的專業服務。

## 九、預期效益

透過本規劃書之落實執行，期望能發展本系特色，提高學生專業知能及在相關產業中之競爭力，預期達到之具體成效如下：

- (一)提升學生對專業學習之滿意度。
- (二)提高學生參與相關專業競賽之成績。
- (三)提升實習單位對學生實習表現之滿意度。
- (四)提高學生證照之取得率。
- (五)提高學生之就業率。
- (六)提高學生相關產業之就業率。
- (七)提高相關產業對學生之滿意度。
- (八)提升教師研發能力。
- (九)提高與相關產業之間的合作。

## 十、自我檢核機制

本系將參考「職能基準」(Occupational Competency Standard-OCS)的概念，並且透過 UCAN 成效、系本位課程、學生學習成效、實習單位滿意度、自我評鑑等方式持續對本系課程結構進行檢視與調整。自我檢核機制可採取「PDCA」模式進行，本系擬定學年度工作計畫，逐年檢核調整，如圖 6-8-9 所示。自我檢核機制可再具體規劃，以掌握本系發展方向，並確實落實發展計畫。



圖 6-8-9 高齡照顧福祉系自我檢核機制

本系期望能藉由本長程發展計畫建立特色及提升競爭力，然而，本系長程發展計畫係根據大環境趨勢以及 SWOT 分析而來，且需要搭配學校整體發展及整合校內外資源，因此需要多次逐步討論建立共識及具體列表規劃。本計畫為初步構想，仍有多項細部具體內容需要透過後續討論逐步建構。

## 玖、口腔衛生照護系

口腔衛生照護系配合學校發展目標、教育政策以及結合政府政策，規劃符合未來口腔健康產業需求與發展趨勢為辦學目標，並於 106 學年度開始招收日間部四技學生，112 學年度開始招收日間部二技學生。

因少子化及招生不易關係，口腔衛生照護系於 112 學年度停止招收日間部四技生，113 學年度停止招收日間部二技生。在此期間妥善安排非相關系科就讀，讓其安心完成學業。專業教師則會依照校內專任教師安置辦法進行安置，設備儀器專業裝置則會納入健康照護學群系科繼續提供教學與研究使用，完成退場機制。

## 第七章 校務研究發展規劃

**總目標：**因應環境變遷同時配合學校政策方向，並以實證研究與數據來支援校務決策的資源分配與社會責任，進而協助提升校務決策與執行效能，同時追求校務資源分配最佳化。

### 長期重點工作

- 一、建立校務研究人員專業發展機制。
  - 二、分析學校、教師及學生之現況及趨勢。
  - 三、整合現有資料庫系統。
  - 四、建置校務研究資訊平台。
- 其 CIPP 詳如表7-1-7所示。

**遠景：**透過校務研究並結合本校教學方針：在考量整體經濟環境影響下，思考台灣社會變遷的影響，同時應用目前科技發展，進行多層面校務資料統計與探勘，提供以資料驅動與證據為基的決策支援（data-driven and evidence-based decision support），以期日益增進教學、研究、產學與社會服務等各方面能力，進而能強化學校發展與永續經營，如圖7-1-1所示。



圖 7-1-1 本校校務研究之願景

在結合本校教學方針部分，透過校務研究，學校能夠藉此評估、改進並確保其教學品質和效果。首先，學校的教學方針應該在校務研究中得到具體的體現。這意味著研究的焦點應該與學校設定的教學目標一致。例如，如果學校的教學方針強調提高學生學習成效，校務研究可以著重於評估不同教學方法對學習成果的影響。其次，校務研究可以用來評估教學的效果。這包括定期進行教學評鑑，分析學生的學習成果，並評估教學方法的有效性。這有助於提供實證支持，證明學校的教學方針是否達到預期效果。此外，透過校務研究瞭解學生的學習風格和需

求，以及教師專業發展的需求，可以確保教學方針的靈活性和實際性。這有助於調整教學方法，滿足不同學生群體需求，同時確保教學方針實施是符合實際情況的。最後，校務研究還可以用來推動教學創新。透過研究新的教學方法、科技應用等，學校能夠不斷改進教學方針，提升學校的教學水準。

在考量整體經濟環境部分，校務研究與學校面臨的整體經濟環境密切相關，透過校務研究，學校能夠深入了解和因應整體經濟環境挑戰與機會。首先，校務研究可以用來評估學校在經濟環境變動下財務狀況，包括收入來源、支出結構、經濟壓力等方面評估，進而能夠有效地調整預算、優化資源配置，以因應不同的經濟情勢。其次，校務研究有助於評估學生對學費和就業市場的敏感度。在經濟環境波動時，學生和家庭對教育支出可能產生變化，進而適當的調整學費政策、提供經濟援助，以確保學生的就讀意願和學業成功。此外，校務研究還可以深入研究畢業生就業情況和市場需求，有助於學校調整專業課程，提供更符合市場需求的教育，增加畢業生就業競爭力。最後，透過校務研究了解地方經濟環境，學校可以更好地融入當地社區，發揮對地方經濟貢獻，應對經濟變化，確保學校長遠穩健發展。

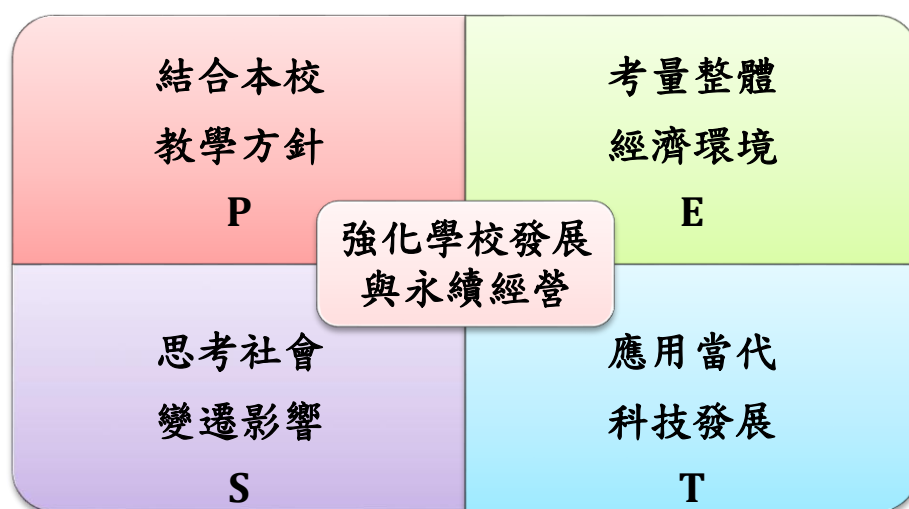
而在思考社會變遷影響部分，透過校務研究，學校能夠深入瞭解社會變遷對教育體系的影響，並針對變遷挑戰和機會作出適當應對。首先，校務研究有助理解社會價值觀轉變對教育目標和內容影響。社會變遷通常伴隨著價值體系調整，學校需要適應這些變化，調整教學目標以反映社會價值觀。其次，透過研究社會變遷對學生需求影響，學校可以調整招生政策和課程設計，以滿足不斷變化的學生需求。例如隨著科技進步，對數位素養的需求可能上升，學校需要調整相應的教學內容。此外，校務研究也有助於深入瞭解社會變遷對教育公平挑戰。社會變遷可能帶來不平等現象，學校可以透過研究了解這些挑戰，並針對性地制定政策，促進教育平等機會。最後，透過與社會變遷密切連結，學校可以更好地培養學生應對未來社會挑戰能力。這可能包括強調創新思維、跨學科能力等，以使學生更具競爭力，確保教育體系的適應性和持續發展。

最後是在應用當代科技發展部分，透過校務研究，學校能夠深入探討如何充分利用當代科技，以提升教學品質、學術研究水準和學校管理效能。首先，校務研究可以專注於評估當代科技對教學實際效果，包括了解數位教學平台、線上學習系統、虛擬實境等科技工具如何影響學生學習成效。透過深入研究，學校可以選擇最適合科技應用方式，以提升教學效果。其次，校務研究可以關注科技在學術研究中的應用，學校可以透過研究了解如何運用大數據、人工智慧等技術，加速學術研究的進程，促進學術成果產生。此外，校務研究也應關注科技在學校管理中的應用。例如雲端計算、學習管理系統等科技工具可以提高學校行政效能，簡化流程，使學校更具運作效率。最後，透過校務研究，學校能夠探索未來科技趨勢，預測科技對教育新挑戰和新機會，確保學校能夠持續跟上科技快速變化。

表 7-1-7 各重點工作之 CIPP

項目名稱	建立校務研究人員專業發展機制
目標	培訓校務研究人員秉持客觀、科學之工作態度，並抱持以數據/事證為本的決策原則，以協助校務決策及執行單位提升決策品質與機構效能。
投入	1.本校教師參加學術會議及研習活動補助辦法 2.本校行政人員進修及研習辦法
措施	主動尋求國內外專業團體培訓資源，定期選派人員參與專業訓練，以促進其了解校務研究發展趨勢並與之接軌。
預期成果	期使校務研究辦公室研究人員，能具備數據分析、資料庫管理和校務研究治理等三類之專業知識。

項目名稱	分析學校、教師及學生之現況及趨勢
目標	為因應少子女化趨勢，進入大學適齡人口數將大量減少，除積極拓展其他生源外，學校對於學生輔導與教師成長發展定位轉型，已是必然的趨勢；而分析學校、教師及學生之現況及趨勢也成為校務研究的必要策略。
投入	1.教務處---學生學習成績預警系統、教師教學滿意度系統 2.學務處---導師輔導晤談系統、學生獎助學金系統 3.研發處---教師教學獎勵系統、學生畢業流向調查系統、校務基本資料庫
措施	分析過往數據資料，藉以找出相關趨勢與發展方向。
預期成果	了解學校、教師及學生之現況及趨勢為何，並提出相對應的方向與建議，以資校務相關利害關係單位參考之用。

項目名稱	整合現有資料庫系統
目標	結合現有校內各處室之資料庫系統，對於學生學習成效分析結果與運用，同時與校內教學輔導措施、教師升等制度和校務資源分配緊密結合。
投入	1.教務處---學生學習成績預警系統、教師教學滿意度系統。 2.學務處---導師輔導晤談系統。 3.研發處---教師教學獎勵系統、學生畢業流向調查系統。
措施	1.建立校內各處室系統一致性的資料雙向流通編碼。 2.採統計調查與座談訪談等多管並行方式，以期深入了解真正的問題核心。
預期成果	善用資料倉儲、資料視覺化和其他商業智能技術，以提高資料正確性、可靠性及相關利害關係人對資料的可近性。

項目名稱	建置校務研究資訊平台
目標	彙整有關校務運作經營、教師學術生涯發展以及學生學習成效資料；同時在符合政府個資法規範與研究倫理要求下，提供校務研究互動關係人數據使用之友善環境。
投入	1.現有校內各處室之資料庫系統。 2.學校教學政策與永續經營之方針。 3.資訊平台建構之相關資金挹注。
措施	1. 第一階段為整合現有校內各處室之資料庫，整個層次約可分為學生學習資訊系統、教師職涯資訊系統、校務行政資訊系統三大部分。 2. 第二階段係將學校本身內部資料，以及來自其他外部環境的各種攸關資料(如潛在生源、畢業生流向等)加以整合成一個資料倉儲系統，以利學校各處室之校務決策。 3. 第三階段則是依據校務經營與運作相關互動關係人之需求，利用整合資訊平台之數據，進行統計資料採礦分析，以提供校務整體經營與發展之數據本位科學決策。
預期成果	1.建立本校專業形象與永續發展之特色。 2.提供校內各單位對於校務研究發展能有更具體意象與向心力。 3.配合政府整體教育發展方向。

## 第八章 財務、建設、人力、組織

### 壹、財務規劃

本校財務規劃以配合短中長期校務發展計畫為主軸，根據實際需求並參酌歷年預算執行情形進行整體規劃，並依每年實際情況進行滾動式修正，以確保各項發展計畫得以順利推動與執行。

為提升教學設備及支持校園建設，每年撙節支用所產生之剩餘預算，皆透過妥善規劃運用，以追求學校的永續經營與發展。

收入方面，本校主要仰賴學雜費收入及教育部獎勵補助款。對於補助款項之分配與使用，依教育部規範，設定固定比例分配至師資發展、教學品質提升、學術研究支援及學生活動相關的軟硬體建設與優化。

未來財務來源除持續爭取政府專案計畫補助外，亦將積極與校友、企業及其他校外資源建立合作關係，拓展多元募款管道，強化本校資源獲取與財務自主能力。整體將持續秉持穩健理性原則，透過良好管控機制，支應學校發展所需。

### 貳、校園教學及生活空間活化

本校致力於建構具永續理念之教學與生活空間，推動「減碳校園」的目標，落實節能減碳行動，自身做起、全面推動。

未來建設規劃重點包括：

#### 一、教學空間現代化：

持續提升教學環境品質，針對老舊教室進行系統性整修與設備汰換，導入數位化教學資源與遠距教學設備，打造多媒體教學環境。

#### 二、生活空間優化：

改善宿舍、學生活動中心與公共空間等設施，提升空間使用效率與居住品質。包括引進節能照明與空調系統、增加無障礙設施、換置熱泵系統、完善安全監控與逃生設備，營造舒適、安全、健康的生活環境，讓學生安心學習與生活。

#### 三、永續校園規劃：

積極規劃校園節能與再生能源應用，完善屋頂型太陽能光電系統、節能照明與空調系統。透過教育推廣與制度設計，提升師生環保意識，共同參與低碳轉型的行動。

#### 四、空間活化再利用：

全面盤點校園閒置空間與低使用率設施，進行空間活化與功能再造，轉化為創新教學空間、提供學生社團、活動與交流使用。

## 參、教職員工員額規劃

因應教學及行政發展需求，配合學生數量變化與學系發展規模，本校將持續檢討教職員工編制配置，確保人力資源得以充分發揮效能。

### 一、教師員額調整：

- (一)依據「專科以上學校總量發展規模與資源條件標準」配置，以各學系大學部配置專任師資應達7人以上、研究所碩士班配置專任師資達9人以上；碩士班停招仍保留大學部者維持大學部教師員額7人，大學部停招第1年則配置5名教師、停招第2年配置3名教師、停招第3年配置1名教師。
- (二)依據師生比標準及各系所課程開設需求，動態調整教師員額並辦理新進教師聘任。除依學生人數及課程規劃評估所需教師人力外，亦重視教師學術專長與產學整合能力，優先延攬具跨領域教學與研究經驗之教師，以提升教學與研究品質。
- (三)專任教師因離退或轉調其他系、所以致師資人力不足時，以專任教師及專案教師1:1的方式優先聘任編制外專案教師支援授課或以專任教師與兼任教師1:4的比例聘請兼任教師支援授課。
- (四)進用編制外教師之學術單位經考核該師資教學表現後，得依教師員額職缺及系所發展情形，經簽准後轉任為編制內專任教師，以鼓勵編制外教師專心奉獻教學。
- (五)因應學術單位停招或教師學術專長調整，依據本校「專任教師安置辦法」規定辦理教師員額調撥或依教師意願辦理資遣退休。
- (六)建立教師良善工作與發展環境，提供進修、研習、產學創新及升等管道，藉以有效提升師資教學品質。
- (七)鼓勵教師發表學術著作以及爭取研究計畫，以持續強化技職教育學術與實務經驗的推動能量。

### 二、行政人員規劃：

依據校務發展趨勢及學校整體規模，適時調整行政單位編制，定期進行職能盤點與人力配置。鼓勵行政人員積極參與專業訓練與能力發展，提升行政服務品質與工作效率，以支持學校整體目標之達成。具體作法如下：

- (一)各教學單位以配置1名行政人員為原則，具進修部學制之教學單位以配置2名行政人力為原則；如遇系所增班或因停招以致人力不足或過剩時，則以現職行政人力相互支援或調整，並視人力配置情形及現職人力遷調意願進行人力撥補，使行政事務及校務運作順暢。
- (二)各業務單位，依一般技職校院分科辦事業務聘僱正式職員及約僱人力，並視業務繁重程度進行工作分析及人力盤點以決定配置人數。
- (三)各行政及學術單位分別於定期進行人員輪調，使人力資源互相交流學習，俾免因人員更迭而產生業務斷層現象。
- (四)貫徹行政人員實質的業務代理制度，凡人員因請假、離退皆使現職人力仍能繼續貫徹被代理人原有工作及任務之執行。
- (五)提供行政人員進修、研習與教育訓練機會與補助，以確保行政業務服務品質獲得提升。
- (六)考核及控管行政品質與績效，透過上對下的績效考核及下對上的意見具申以激勵行政業務績效。
- (七)重視行政人員福利待遇調整機制，適時激勵士氣以利延攬人才。

## 肆、系所增調與招生策略

為因應社會及產業趨勢變化，強化學校學術競爭力與教育品質，本校持續檢視系所發展現況，適時調整系所結構與人力配置，並積極推動多元招生策略，確保穩定且優質的生源來源。

### 一、系所增調策略

- 1.本校將依據產業發展趨勢及地方人力資源需求，定期檢討各系所招生規模，妥適調整，以確保教學品質，並有效培育符合市場需求之專業人才。
- 2.檢討招生效益較低及資源重疊之系所，擬訂整併、轉型或課程調整方案，以提升資源運用效益及教學品質。

### 二、招生策略

- 1.強化與國、高中校園之連結，透過特色營隊、參訪及宣導活動，提升國、高中生對本校的認同感與就讀意願。
- 2.持續拓展國際招生管道，提升校園多元文化發展。
- 3.透過產業鏈結機制，提供實習及就業資源，提升學校品牌形象與招生競爭力。

### 三、學程多元化

發展微學程、跨領域課程及在職專班，並推廣終身教育，滿足不同背景學習者需求，提升學校教育彈性與多樣性。

## 第九章 規劃執行及考核

本校各項校務發展工作，務求回應現狀與少子化的挑戰下，落實本校發展特色與重點工作之執行。本校校務發展計畫之擬訂、執行與管考，符合PDCA(Plan,Do,Check,Act)的循環管考機制持續循環改善之精神，此模式配合雙迴圈管制及修正中長期校務發展計畫，作法分述如下：

### 壹、規劃及擬訂

本校為研議發展策略，促進學校健全發展，設立校務發展委員會，負責審酌校務發展計畫、學術單位之增設或變更等事項，並研酌具前瞻性、學術性及可行性之校務發展政策性建議，供董事會或學校諮詢參考。

本校校務發展計畫書之編撰，係由校務發展委員會依據本校創校宗旨、辦學理念及目標，擬訂學校發展重點，再據以擬訂發展重點、計畫方案、預期成效及經費需求，最後彙整成「校務發展計畫書」。

### 貳、執行與管考

#### 一、執行原則

本校計畫之執行悉依教育部規定，並避免預算超支之原則下，透過零基期與績效並行編列方式，有效、合理、安全地運用管理資金，以追求學校發展與全校師生之最大利益。各項方案之執行亦把握時程，符合簡單、迅速、確實之處理原則，擬定執行之優先順序，以依據校務發展計畫時程，完成各項軟硬體建設，有效提升學校競爭力。校務發展計畫奉董事會核定後，由秘書室彙整各單位年度計畫與管考，校務研究發展中心亦將不定期追蹤執行進度，經管考有需改善事項者，列管追蹤至改善為止，整體規劃執行要點如下：

1. 規劃並推動全校之未來長期的重點工作，同時定期檢討
2. 追蹤列管
3. 每年經檢討後再提下一年度計畫
4. 根據本年度校務規劃執行成效(包括質化及量化成果)提出或修訂下一年度預期成效
5. 建立校內每項事務之標準工作流程(平時)
6. 建立緊急事件之支援反應工作具體內容

#### 二、執行情序

1. 每學年透過校務發展委員會議，各相關單位提出：
  - (1) 本年度工作檢討報告
  - (2) 下年度各項重點工作計畫
2. 經核定之計畫依其中進度列管，定期由秘書室及相關單位，進行管制追蹤
3. 學校之預算採零基及績效並行之編列方式
  - (1) 零基方面—各單位除基本需求外，其發展所需均應歸零
  - (2) 每年度之發展經費視其執行績效而定，並由研發處先行初審後，列入內控事項辦理追蹤

4.利用 PDCA 及雙迴圈執行中長期校務發展計畫之執行、管考及修正，詳如圖 9-1-1



圖 9-1-1 中長期校務發展計畫之執行、管考及修正

本校校務發展計畫之擬訂、執行與管考，係沿用「企劃預算制度」(Planning Programming Budgeting System, PPBS)之原則，採行「由上而下」(top-down)規劃與「由下而上」(bottom-up)預算的管理方式，藉以統整計畫、預算、稽核等三大功能，符合管理科學中 PDCA 的循環管考機制持續循環改善之精神。故本校未來各項校務發展工作，就目標、財務運作上，皆符合「多元化、資訊化、國際化、未來化」之評準原則，予以詳實評估，務求掌握未來、塑造未來，落實本校教育宗旨暨辦學理念。

### 三、計畫擬訂之原則

本校為研議發展策略，促進學校健全發展，設立「校務發展委員會」，負責審酌校務發展計畫、學術單位之增設或變更等事項，並研酌具前瞻性、學術性及可行性之校務發展政策性建議，供董事會或學校諮詢參考；委員會由校長兼任主任委員，委員若干人包括：副校長、主任秘書、教務長、學生事務長、總務長、研究發展長、各系科院長、董事會董事一人，並由校長遴聘熟悉本校事務、對學校發展有整體認識，且具熱心及能力之不同領域教師、職員或校外專家學者若干人組成之。

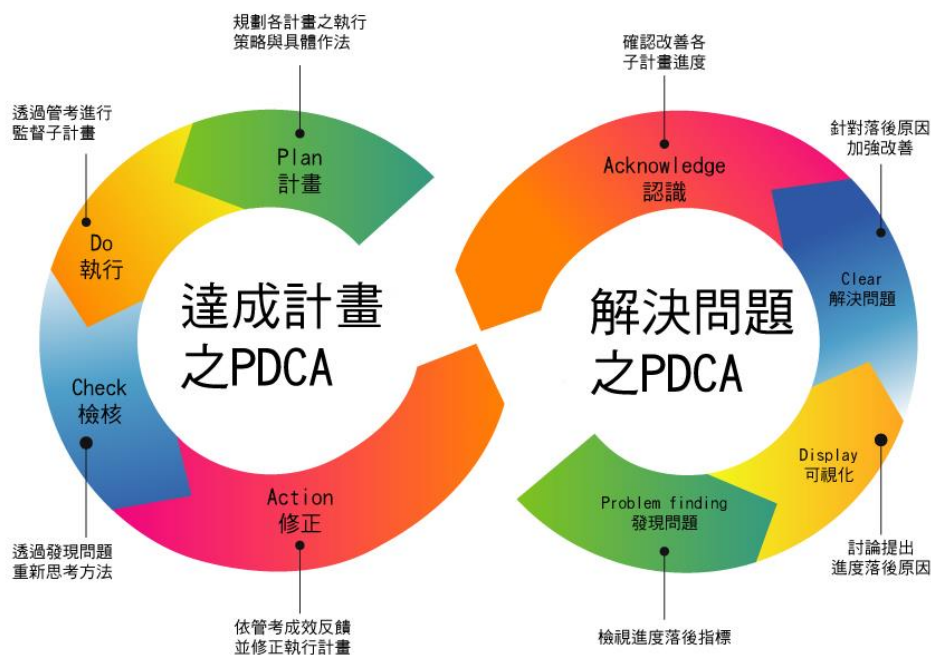
本校校務發展計畫書之編撰，係由校務發展委員會依據本校創校宗旨、辦學理念及目標，擬訂學校發展重點，再據以擬訂發展策略、方案、預期成效及經費需求，最後彙整成「校務發展計畫書」。